

TrueVIS VG3-640

사용자 설명서

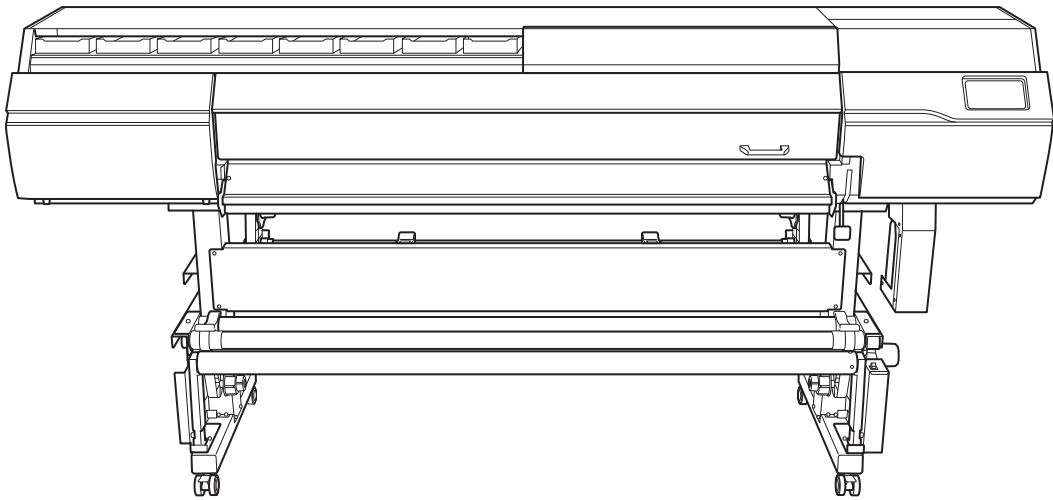

본 제품을 구매해 주셔서 감사합니다.

- 본 제품의 성능을 완전히 이해하고, 안전하고 정확하게 사용하기 위해 이 설명서를 완전히 숙지하시고 안전한 곳에 보관해 주십시오.
- 이 설명서의 전체나 일부를 허가 없이 복사하거나 양도하는 행위는 금지되어 있습니다.
- 이 설명서의 내용과 제품의 설명은 별도의 통보 없이 변경될 수 있습니다.
- 설명서와 제품은 최대한의 준비 작업과 테스트 작업을 거쳤습니다. 오타나 에러가 있다면 **Roland DG Corp.**에 알려 주십시오.
- **Roland DG Corp.**은 본 제품의 일부에 기능 결함이 발생하는 것과 상관없이, 본 제품을 사용함으로써 직/간접적으로 발생하는 모든 손해에 대해 책임을 지지 않습니다.
- **Roland DG Corp.**은 본 제품을 사용하여 만든 모든 결과물에 직간접적으로 발생하는 손실이나 손해에 대한 책임을 지지 않습니다.

FA02713
R1 - 220323

<http://www.rolanddg.kr/>
Copyright © 2022 Roland DG Corporation

기본 취급 방법	8
기본 정보	9
각 부의 명칭 및 기능	10
프린터 본체	10
테이크 업 유닛	15
제어 패널	16
사용 미디어에 대하여	23
미디어 유형	23
사용 가능한 미디어에 대한 조건	24
테이크업 유닛	25
테이크업 유닛 사용 조건	25
종이 지관에 대하여	25
기본 조작	26
전원 공급	27
전원 켜기	27
전원 끄기	28
전원 공급 시 주의 사항	30
절전 모드(절전 기능)	31
새 미디어 Setup	32
롤 미디어 Setup	32
시트 미디어 Setup	55
등록된 미디어 Setup	69
롤 미디어 Setup	69
시트 미디어 Setup	89
출력 전 확인	101
LAN(로컬 영역 통신망) 설정	101
잉크의 침전 방지	102
출력 일시 중지 및 취소	103
출력 일시 중지 및 다시 시작	103
출력 취소	104
미디어 시트컷	105
테이크업 유닛에서 미디어 제거	107
잉크 파우치 교체	109
잉크 부족 경고	109
잉크 파우치 교체	110
클리닝 액 파우치 교체	113
클리닝 액 부족 경고	113
클리닝 액 파우치 교체	114
출력 방법	116
인쇄 방법	117
인쇄 출력을 위한 준비	118
Step 1 : 노즐 검사 테스트 수행	118
Step 2 : 일반 헤드 클리닝 방법	119
출력 시작	121
커팅 방법	123
커팅 출력을 위한 준비	124
Step 1 : 프린트 히터와 드라이 히터 끄기	124
Step 2 : 과도한 힘으로 미디어 당기기 방지	125
Step 3 : 커팅 조정	126
출력 시작	127

인쇄와 커팅 방법	128
인쇄와 커팅 출력 준비	129
Step 1 : 노즐 검사 테스트 수행	129
Step 2 : 일반 헤드 클리닝 방법	130
Step 3 : 커팅 조정	132
Step 4 : 인쇄와 커팅의 오정렬 수정	133
출력 시작	135
Crop Mark로 커팅하는 방법	137
Crop Mark와 함께 출력 준비	138
Step 1 : 노즐 검사 테스트 수행	138
Step 2 : 일반 헤드 클리닝 방법	139
Step 3 : 커팅 조정	141
Step 4 : Crop Mark로 인쇄와 커팅의 오정렬을 동시에 수정	142
Crop Mark와 함께 출력 시작	144
커팅 출력 준비	146
Step 1 : Crop Mark를 함께 인쇄한 출력물 장착	146
Step 2 : 프린트 히터와 드라이 히터 끄기	147
Step 3 : 과도한 힘으로 미디어 당기기 방지	148
커팅 출력 시작	149
품질과 효율성의 최적화	150
출력 품질 최적화	151
보정 기능 사용하기	152
필요한 조정을 자동으로 수행	152
수동 조정 : 가로 밴딩 줄이기(피드 보정 기능)	153
수동 조정 : 잉크 랜딩 위치의 오정렬 조정(Media Gap 조정)	155
미디어 속성에 맞게 설정 구성	157
프린트 헤드 높이 변경	157
건조가 어려운 미디어 사용	159
쉽게 구겨지거나 부드럽게 움직이지 않는 미디어 사용	160
들러붙는 미디어 사용	161
테이크업 유닛 설정	162
잉크 배출 문제 방지	164
미디어 오염 방지, 노즐 막힘, 노즐 변형 방지	164
미디어 틀어짐 방지	165
미디어가 백피드 되거나 피드될 때 중간 핀치 롤러 사용	165
잉크 건조 방법 조정	166
미디어 히팅 시스템이란?	166
프린트 히터 온도 설정	168
드라이 히터 온도 설정	170
온도 제어를 위한 힌트와 팁	172
대기 중 온도 설정	173
드라이 히터에서 인쇄 영역의 뒤쪽 건조	174
프린트 히터와 드라이 히터를 함께 끄기	176
보조 드라이 히터 유닛(DU3) 사용	178
커팅 설정을 정확하게 조정하기	179
커팅 조건 미세 조정	179
커팅 깊이의 정확한 조정	181
커팅 중 거리 보정	183
모서리를 깨끗하게 커팅 하기(Over Cut)	184
RIP 소프트웨어 설정보다 이 기기의 커팅 설정 우선	186
인쇄와 커팅 설정을 정확하게 조정하기	187
인쇄와 커팅의 오정렬 수정	187
커팅 중 인쇄와 커팅 위치의 오정렬 수정	190
Crop Mark로 커팅 설정을 정확하게 조정하기	192

Crop Mark로 인쇄와 커팅의 오정렬 수정(Crop Mark로 인쇄와 커팅 동시 테스트)	192
Crop Mark로 인쇄와 커팅의 오정렬 수정(Crop Mark로 인쇄/커팅에 대한 별도 테스트)	195
검출 센서 보정	199
작업 효율성 최적화	200
미디어 설정 관리	201
미디어 설정 변경	201
등록된 미디어 설정 확인	203
미디어 이름 변경	205
미디어 설정 복사	206
미디어 설정 삭제	207
출력 시작 위치 조정	208
Base Point 설정	208
출력 시간 줄이기	210
좁은 폭 미디어의 출력 속도 향상	210
기타 유용한 기능	211
인쇄 시 조명 사용(내부 조명)	211
가로로 인쇄 테스트 수행	212
운영 관리 최적화	213
적절하고 효율적인 운영 관리	214
현재 날짜/시간 설정 및 유지 관리에 사용	214
남은 미디어 양 표시	215
알림 표시/숨기기	217
절전 모드 활성화 간격 설정(절전 기능)	218
프린터의 기본 설정 관리	219
표시 언어 변경	219
측정 단위 변경	220
프린터 정보 보기	221
네트워크 정보 보기	222
제어 패널의 밝기 조정하기	223
제어 패널 소리 끄기	224
모든 설정을 공장 기본값으로 되돌리기	225
유지보수	226
소개	227
취급 및 사용에 대한 중요 참고 사항	228
프린터	228
잉크 파우치	228
기본 유지 보수 지식	229
유지보수의 종류와 시기	229
프린터를 장기간 사용하지 않을 때의 조치	231
정기적인 유지보수	232
인쇄 전 프린트 헤드 확인	233
노즐 검사 테스트 수행	233
기기 청소	234
미디어 이동 경로 청소	234
나이프 캐리지 롤러 청소	235
프린트 헤드 주변 청소	236
수동 헤드 클리닝 방법	237
수동 클리닝 관련 소모품 및 부품	243
배출된 페잉크의 처리	244
페잉크 폐기 시 주의사항	245

배출된 페이킹 처리 메시지가 표시되는 경우 246

고급 유지 보수 248

 노즐 막힘 또는 노즐 변형이 발생하는 경우 249

 일반 헤드 클리닝 방법 249

 일반 헤드 클리닝이 효과가 없을 때 251

 미디어 헤드 클리닝 방법 251

 파워풀 클리닝 방법 253

 색상이 고르지 않은 경우 255

 파우치 트레이를 흔들어 잉크 섞기 255

 흰색 잉크가 불균일하게 인쇄 되는 경우 256

 댐퍼 내부 잉크 교체 방법 256

 심각한 노즐 막힘 및 노즐 변형 조치 259

 Ink Renewal 방법 259

 프린트 헤드를 부분적으로 제한하여 사용 264

 비상조치) 프린트 헤드 표면 청소 267

소모품 교체 268

 유지 보수를 위한 부품 교체 269

 와이퍼 및 트레이 패드 교체 269

 와이퍼 트레이 청소 272

 블레이드 / 시트컷 나이프 교체 275

 블레이드 교체 275

 시트컷 나이프 교체 282

문제 해결 방법 285

출력 품질 문제 286

인쇄 결과가 거칠거나 가로 줄무늬가 나타나는 경우 287

 프린트 헤드에서 노즐 막힘이 발생 하나요? 287

 프린트 헤드 높이가 적절한가요? 287

 [Feed Correction]을 수행하셨습니다가? 287

 [Media Gap Adjustment](잉크 랜딩 위치 보정)을 수행하셨습니다가? 287

 프린터가 평평하고 안정적인 위치에 설치되어 있습니까? 288

 미디어 히팅 시스템이 적절한 온도에 있습니까? 288

 설치 공간의 주변 온도가 너무 낮습니까? 288

 인쇄 모드가 적합한가요? 288

 미디어가 올바르게 장착되어 있습니까? 288

 적절한 [Media Settings]이 선택 되었습니까? 288

인쇄할 때 미디어가 오염되는 경우 289

 프린트 헤드가 미디어와 접촉합니까? 289

 프린트 헤드 주변이 지저분한가요? 289

 핀치 롤러 또는 미디어 클램프가 지저분한가요? 289

색상이 불안정하거나 고르지 않은 경우 290

 잉크 파우치 트레이를 흔들어 잉크를 섞어 보셨나요? 290

 잉크 파우치 트레이를 흔들어 잉크를 섞은 후에도 색상이 고르지 않습니까? 290

 미디어가 구겨져 있습니까? 290

 인쇄 도중 일시 중지되었습니까? 290

 프린터가 평평하고 안정적인 위치에 설치되어 있습니까? 290

 미디어가 올바르게 장착되어 있습니까? 291

 작동 매개변수가 적절한 값으로 설정되어 있습니까? 291

 적절한 [Media Settings]이 선택 되었습니까? 291

커팅이 잘못 정렬되거나 비뚤어지는 경우 292

 미디어가 올바르게 장착되어 있습니까? 292

 커팅 조건 설정이 적절합니까? 292

 출력 길이가 너무 길지 않습니까? 292

 팽창과 수축이 큰 미디어를 사용하고 있습니까? 292

 [Cutting Distance Correction] 메뉴 항목([Cutting Settings] 하위 메뉴)의 설정이 올바릅니까? 292

핀치 롤러가 올바른 위치에 배치되어 있습니까?	293
인쇄와 커팅을 보정했습니까?	293
블레이드 홀더가 적절하게 설치되어 있습니까?	293
블레이드가 마모되었습니까?	293
블레이드 홀더 내부에 미디어 조각이나 먼지가 쌓이지 않았습니까?	293
Crop Mark 커팅 문제	295
Crop Mark 자동 감지가 실패하는 경우	296
미디어가 구겨지거나 휘어 있습니까?	296
미디어 크기가 너무 큼니까?	296
빛을 반사하는 미디어를 사용하고 있습니까?	296
투명 미디어를 사용하고 있습니까?	296
인쇄와 커팅이 잘못 정렬되는 경우	297
Crop Mark로 인쇄와 커팅의 오정렬을 수정했습니까?	297
미디어 피드 문제	298
미디어 주름	299
미디어가 올바르게 장착되고 Setup 되었습니까?	299
장착된 미디어를 장시간 그대로 두었습니까?	299
미디어 클램프가 장착되어 있습니까?	299
프린트 히터가 뜨거운 상태에서 미디어를 장착 했습니까?	299
미디어 히팅 시스템 온도가 너무 높습니까?	299
설치 공간의 주변 온도가 너무 낮습니까?	299
설치 공간의 습도가 너무 높습니까?	299
미디어가 평평하지 못하게 늘어났습니까?	300
미디어 피드가 똑바르지 않은 경우	301
미디어가 올바르게 장착되고 Setup 되었습니까?	301
미디어 피드가 원활하지 않은 경우	302
미디어의 이동 경로상에서 무언가와 접촉하고 있습니까?	302
미디어가 많이 두꺼운가요?	302
그리트 롤러가 지저분한가요?	302
미디어 잼이 발생하는 경우	303
오류 메시지가 표시됩니까?	303
미디어가 구겨지거나 휘어 있습니까?	303
프린트 헤드의 높이가 너무 낮게 설정되어 있습니까?	303
그리트 롤러가 지저분한가요?	303
미디어 클램프가 장착되어 있습니까?	303
미디어가 올바르게 장착되고 Setup 되었습니까?	303
미디어의 이동 경로상에서 무언가와 접촉하고 있습니까?	304
미디어가 많이 두꺼운가요?	304
기기 문제	305
프린트 헤드가 움직이지 않는 경우	306
먼저 해야 할 일	306
프린트 헤드가 여전히 움직이지 않는 경우	306
프린터가 작동되지 않는 경우	308
전원이 켜져 있습니까?	308
[Output possible.]이 표시됩니까?	308
열려있는 커버가 있습니까?	308
[Output is currently paused.] 메시지가 화면에 표시됩니까?	308
화면에 메시지가 표시됩니까?	308
케이블이 연결되어 있습니까?	308
LAN 라우팅이 적절합니까?	309
LAN 설정이 올바릅니까?	309
RIP 소프트웨어가 비정상적으로 종료되었습니까?	309
[Ink Pouch Tray Error]가 표시됩니까?	309
미디어 히팅 시스템이 예열되지 않는 경우	311
미디어가 장착되어 있습니까?	311
[Heater Power]가 켜져 있습니까?	311

설치 공간의 주변 온도가 너무 낮습니까?	311
미디어를 재단(시트컷)하지 못하는 경우	312
시트컷 나이프가 설치되어 있습니까?	312
제어 패널의 메시지	313
메시지	314
[When output, cleaning, and other operations are completed, discard the discharged fluid.]	314
[The time for manual cleaning has arrived.]	314
[The time for wiper replacement has arrived.]	314
[The time for wiper tray cleaning has arrived.]	314
[Print head protection mode has activated.]	314
[Replace the cleaning liquid pouch.]	315
[Install the cleaning liquid pouch.]	315
[The extended dryer is not connected.]	315
[The time for ink mixing has arrived.]	315
[Operation of the take-up unit stopped.]	315
[Place the middle pinch rollers over all the grit rollers.]	315
[Install the media clamps correctly.]	316
[Media clamps could not be detected.]	316
[The LAN cable is not connected.]	316
[Connection is requiring too much time. Manually setting the IP address will improve the connection speed.]	317
[The media could not be detected automatically. Manually set the printing area.]	317
오류 메시지	319
[Ink Pouch Tray Error]	319
[Cover Open Error]	319
[Media End Error]	319
[Pinch Lever Error]	320
[Media Loading Error]	320
[Drain Bottle Error]	320
[Crop Mark Detection Error]	320
[Unable to Fill Wiper Cleaning Liquid]	321
[Pinch Roller Error]	321
[Print Head Height Mismatch]	321
[Insufficient Media Width]	321
[Motor Error]	322
[Print Head Dry-out Error]	322
[Low Temperature Error]	322
[High Temperature Error]	323
[Pump Stop Error]	323
[Cleaning Error (Ink Pouch Tray)]	323
[Cleaning Error (Drain Bottle)]	323
[Take-up Unit Communication Error]	323
[Service Call]	324
[Software error]	324

부록 **325**

기기 이동 시 조치사항	326
기기 이동 준비	327
Step 1: 미디어 및 블레이드 홀더 제거	327
Step 2: 잉크 순환(써클레이팅 : 흰색 잉크를 사용하는 경우)	329
Step 3: 와이퍼 트레이 클리닝 액 배출	330
Step 4: 리테이너를 사용하여 프린트 헤드를 고정	331
Step 5: 기기 재설치	332
주요 사양	334
인쇄 / 커팅 영역	335
최대 영역	335

Crop Mark 사용 시 최대 인쇄 영역	336
연속 인쇄 중 미디어 시트컷 위치	337
블레이드에 대하여	338

기본 취급 방법

기본 정보

각 부의 명칭 및 기능	10
프린터 본체	10
테이크 업 유닛	15
제어 패널	16
사용 미디어에 대하여	23
미디어 유형	23
사용 가능한 미디어에 대한 조건	24
테이크업 유닛	25
테이크업 유닛 사용 조건	25
종이 지관에 대하여	25

각 부의 명칭 및 기능

프린터 본체

전면

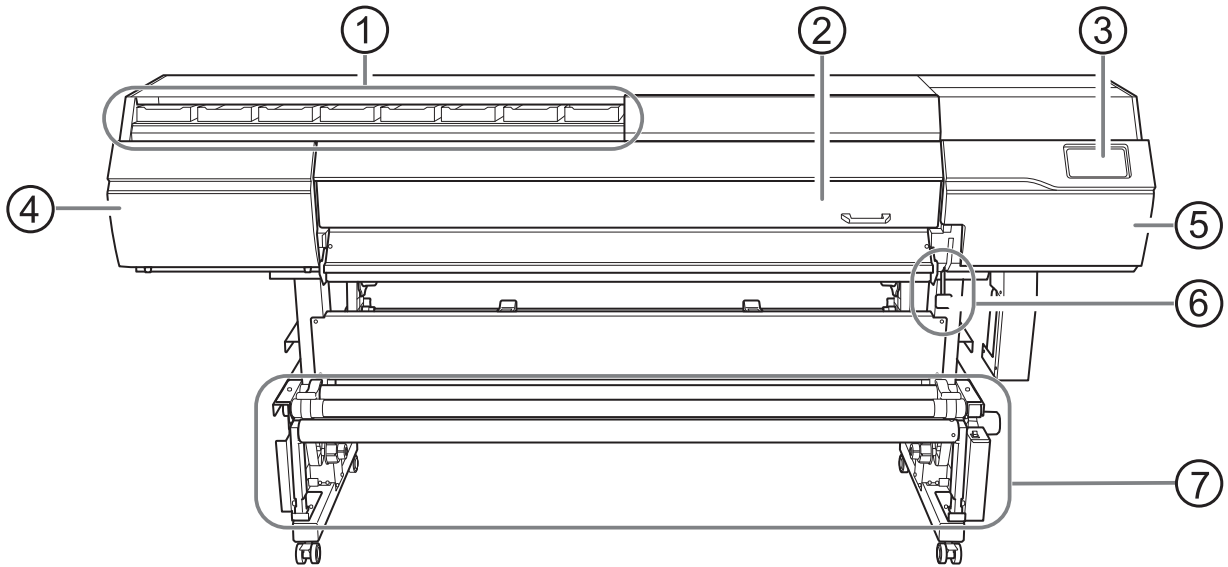

No.	이름	기능 개요
①	잉크 슬롯	잉크 파우치 트레이가 삽입되는 슬롯입니다.
②	전면 커버	미디어를 장착할 때와 같이 필요한 경우 엽니다. 다른 모든 상황에서는 전면 커버를 닫아 두십시오.
③	제어 패널	기기를 제어하는데 사용되는 패널입니다. P. 16 제어 패널
④	왼쪽 커버	유지보수를 수행할 때 엽니다.
⑤	오른쪽 커버	유지보수를 수행할 때 엽니다.
⑥	로딩 레버(전면)	미디어를 장착할 때 이것을 조작하십시오.
⑦	테이크업 유닛	인쇄 후 인쇄된 미디어를 감을 때 사용 됩니다.

후면

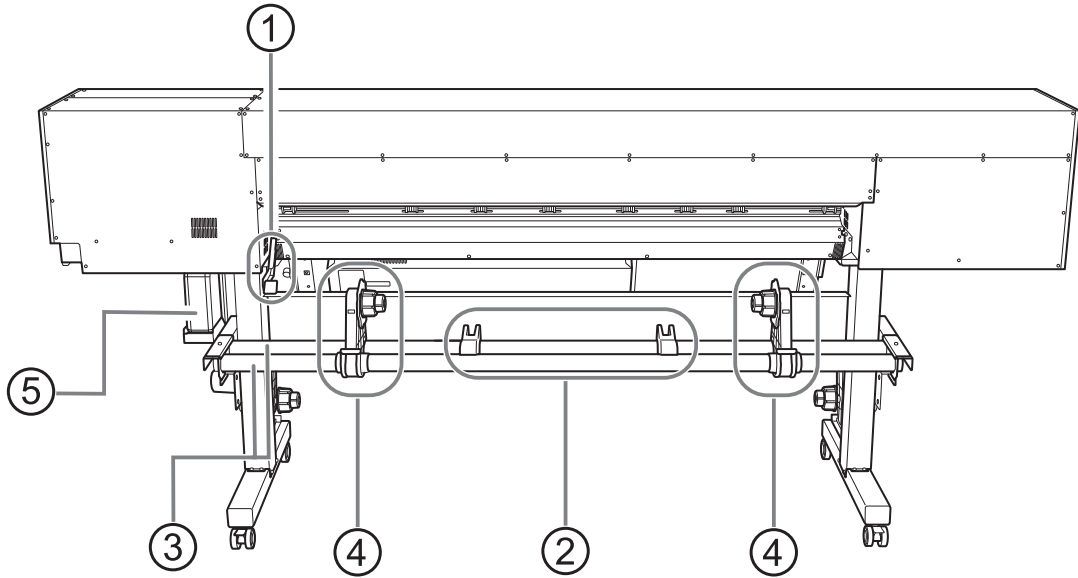

No.	이름	기능 개요
①	로딩레버(후면)	미디어를 장착할 때 사용합니다.
②	미디어 스테이	
③	샤프트	
④	미디어 홀더	
⑤	폐 잉크 통	배출된 폐 잉크는 이 통에 저장됩니다.

측면

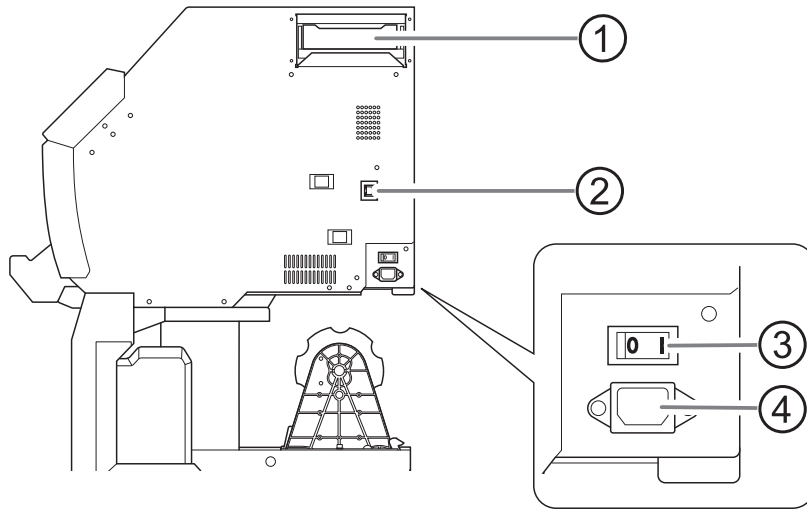

No.	이름	기능 개요
①	클리닝 액 슬롯	클리닝 액 파우치를 장착한 파우치 트레이를 이 슬롯에 삽입합니다.
②	이더넷 연결부	이더넷 케이블을 연결하는 위치입니다.
③	메인 전원 스위치	메인 전원을 켜고 끕니다.
④	전원 코드 연결부	전원 케이블을 연결하는 위치입니다.

전면 커버 내부/프린트 헤드 영역

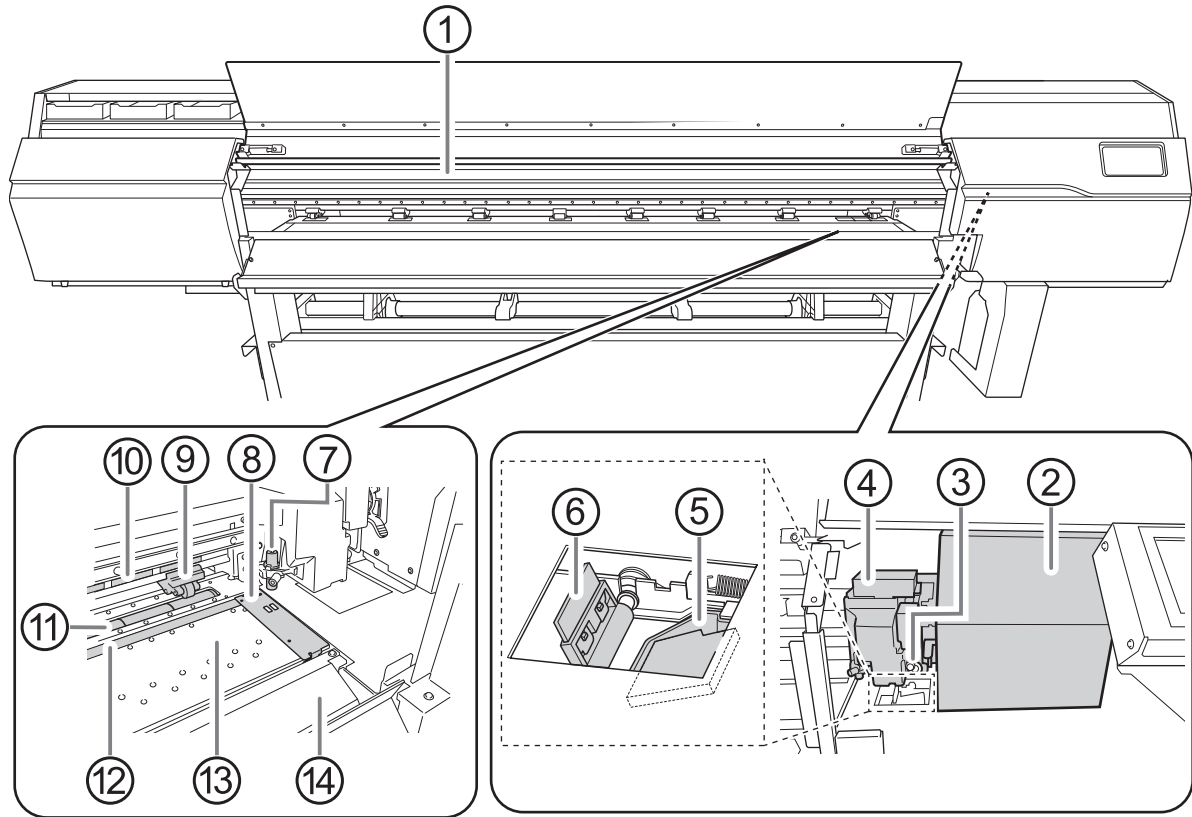

No.	이름	기능 개요
①	프린트 조명	이 조명은 전면 커버 내부를 비춥니다. 인쇄 상태를 더 쉽게 볼 수 있고 심각한 오류가 발생하면 감박입니다.
②	프린트 헤드 캐리지	프린트 헤드가 장착된 곳입니다.
③	시트컷 나이프	미디어를 자를 때 사용되는 나이프입니다.
④	커팅 캐리지	블레이드와 시트컷 나이프가 장착된 곳입니다.
⑤	와이퍼 트레이	와이퍼를 청소하는 데 사용되는 클리닝 액이 들어 있습니다. 트레이 패드가 장착되어 있습니다.
⑥	와이퍼	자동 클리닝과 같은 상황에서 프린트 헤드를 청소합니다.
⑦	블레이드 홀더	커팅 시 사용되는 블레이드가 장착됩니다.
⑧	미디어 클램프	미디어 가장자리가 고정되어 미디어가 느슨해지지 않습니다. 또 양쪽 미디어 절단면의 보풀이 프린트 헤드에 닿지 않도록 합니다.
⑨	핀치 롤러 (왼쪽 핀치 롤러, 오른쪽 핀치 롤러, 중간 핀치 롤러)	로딩 레버가 내려갔을 때 미디어를 고정합니다. 이 롤러를 위치에 따라 왼쪽 핀치 롤러, 오른쪽 핀치 롤러 및 중간 핀치 롤러라고 합니다.
⑩	그리트 패턴	이것은 그리트 롤러의 위치를 나타냅니다. 미디어를 장착할 때 핀치 롤러를 이 패턴이 표시된 범위 내에 배치해야 합니다.
⑪	그리트 롤러	용지를 공급하는 롤러 중 하나입니다.
⑫	블레이드 프로텍터	커팅 중에 블레이드가 움직이는 경로입니다. 블레이드의 끝을 보호합니다.

No.	이름	기능 개요
⑬	플레튼	미디어가 이동하는 경로입니다. 미디어가 느슨해지지 않도록 하는 버큘 팬과 잉크를 건조시키는 데 도움이 되는 프린트 히터가 내장되어 있습니다.
⑭	에이프런	잉크 건조 속도를 높이기 위해 드라이 히터가 내장되어 있습니다.

관련된 링크

- P. 14 인쇄 표시등에 의해 표시되는 심각한 오류

인쇄 표시등에 의해 표시되는 심각한 오류

프린터에 심각한 손상을 줄 수 있는 오류가 발생하면 인쇄 표시등이 깜박입니다. 이것은 아래 표시된 상황 중 하나를 나타냅니다.

인쇄 표시등이 깜박이면 제어 패널의 디스플레이 화면에도 오류가 나타납니다.

디스플레이 화면	오류 개요
[Print Head Dry-out Error]	프린트 헤드가 거의 마르려고 합니다. 건조되면 프린트 헤드가 손상될 수 있습니다.
[Motor Error]	모터에 과도한 부하가 가해졌습니다. 이 오류가 해결되지 않으면 프린트 헤드가 손상될 수 있습니다.
[Low Temperature Error]	프린터 설치 위치의 주변 온도가 작동 가능한 온도 아래로 떨어졌습니다. 이 오류를 해결하지 않으면 프린터가 오작동할 수 있습니다.
[High Temperature Error]	프린터 설치 위치의 주변 온도가 작동 가능한 온도 이상으로 상승했습니다. 이 오류를 해결하지 않으면 프린터가 오작동할 수 있습니다.
[Pump Stop Error]	기기 내부의 펌프에 과도한 부하가 가해졌습니다. 이 오류가 해결되지 않으면 펌프가 오작동할 수 있습니다.
[Service Call]	복구할 수 없는 오류 또는 부품 교체가 필요한 오류가 발생했습니다.

관련된 링크

- P. 319 오류 메시지

작동 중 커버가 열리는 경우

출력 작업 중 또는 미디어 설정 중에 전면 커버, 왼쪽 커버 또는 오른쪽 커버(이하 "커버"라고 함)가 열리면 기기가 비상 정지됩니다. 비상 정지가 발생하면 커버를 닫으라는 메시지가 화면에 나타납니다. 화면에 표시된 지침에 따라 커버를 닫습니다.

커버를 닫으면 작업을 계속할 수 있습니다.

커버를 닫아도 작업을 계속할 수 없으면 복구할 수 없는 오류가 발생한 것일 수 있습니다.

관련된 링크

- P. 319 오류 메시지

테이크업 유닛

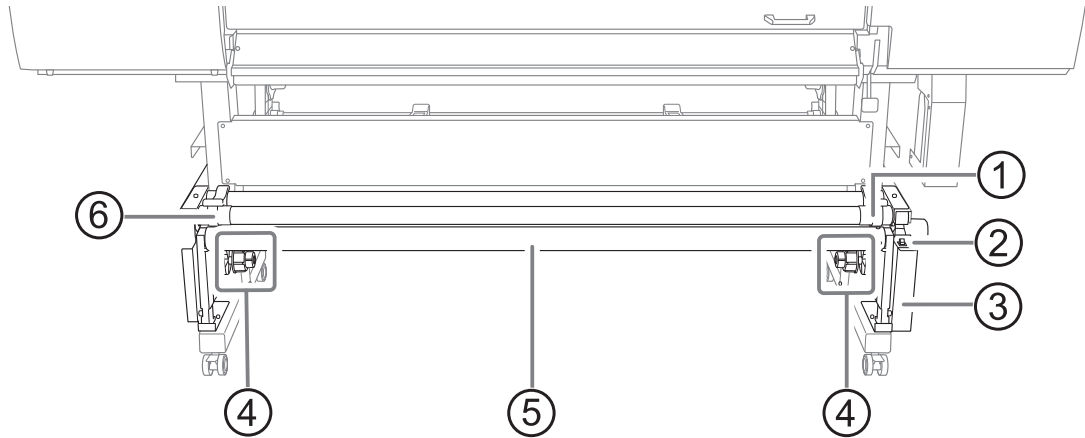

No.	이름	기능 개요
①	전동 미디어 홀더	테이크업 용 지관을 장착할 때 사용합니다. 내장된 모터가 지관을 회전시킵니다.
②	수동 스위치	제어 패널이 아닌 수동으로 미디어를 감을 때 사용합니다.
③	컨트롤 박스	미디어 테이크업을 제어하는 컨트롤 박스 입니다.
④	엔드 캡	테이크업 용 지관을 장착할 때 사용합니다.
⑤	텐서 롤러	미디어 텐션을 일정하게 유지시킵니다. 테이크업 유닛을 사용하지 않을 때는 이 롤러를 뒤쪽으로 밀어놓습니다.
⑥	왼쪽 미디어 홀더	테이크업 용 지관을 장착할 때 사용합니다.

No.	이름	상세
⑪	[Cleaning]/[Nozzle Drop-out Test]	노즐 막힘 확인을 위한 인쇄 테스트 및 클리닝과 관련된 메뉴를 표시합니다.
⑫	[Blade Adjustment]	커팅 조건을 설정합니다. 미디어가 장착된 경우에만 활성화됩니다.
⑬	[Move]	미디어를 피드하고 캐리지를 이동합니다. 이동한 위치를 출력 영역의 오른쪽 가장자리(Base Point)로 설정할 수도 있습니다.  P. 208 출력 시작 위치 조정
⑭	[Sheet Cutting]	시트컷 나이프를 활성화하여 미디어를 자릅니다. 미디어에 천공 시트컷을 하여 인쇄 완료 후 나중에 분리할 수도 있습니다.

메뉴 리스트

 를 탭하면 작업 목록이 표시됩니다.

MEMO

[Media Settings]은 미디어가 장착된 경우에만 나타납니다.

Level 1	Level 2	Level 3	Level 4	상세	
[Media Settings] *1	[List of Media Settings]			설정된 미디어의 설정을 나열합니다. [List of Media Settings]을 탭하면 이 설정을 변경할 수 있는 화면으로 이동합니다.	
	[Printing Settings]	[Print Head Height]		헤드 높이를 확인/변경합니다.	
		[Batch Automatic Correction]		조정은 [Multi Sensor Adjustment], [Media Gap Adjustment], [Feed Correction]의 순서로 수행됩니다.	
		[Feed Correction]	[Simple Correction (Auto)]	인쇄 중 미디어 피드량을 조정합니다. [Simple Correction (Auto)]에서는 테스트 패턴을 인쇄하고 센서로 읽어 보정 값을 자동으로 설정합니다.	
			[Detailed Correction (Manual)]	인쇄 중 미디어 피드량을 조정합니다. [Detailed Correction (Manual)]은 테스트 패턴을 인쇄한 후 인쇄된 수정값을 육안으로 확인한 후 수동으로 수정값을 입력하는 기능입니다.	
		[Media Gap Adjustment]	[Simple Correction (Auto)]	잉크 랜딩 위치를 수정합니다. [Simple Correction (Auto)]에서는 테스트 패턴을 인쇄하고 센서로 읽어 보정 값을 자동으로 설정합니다.	
			[Detailed Correction (Manual)]	잉크 랜딩 위치를 수정합니다. [Detailed Correction (Manual)]은 테스트 패턴을 출력하고, 출력된 수정값을 육안으로 확인한 후 수정값을 수동으로 입력합니다.	
		[Cutting Settings]	[Blade Adjustment]		[Blade Force] 및 [Cutting Speed]와 같은 커팅 조건을 설정합니다.
			[Print & Cut Position Adjustment]		인쇄와 커팅 중 인쇄 위치와 커팅 위치의 오정렬을 수정합니다.
	[Crop Cut Position Adjustment]		Crop Mark로 커팅 할 때 Crop Mark 위치와 커팅 위치의 오정렬을 수정합니다.		
	[Cutting Distance Correction]		미디어 이동 거리의 변화로 인한 커팅 라인 길이의 오정렬을 수정합니다.		
	[Over Cut]		커팅 라인의 테두리 모서리를 약간 더 길게 커팅하면 모서리를 깨끗하게 커팅할 수 있습니다.		

Level 1	Level 2	Level 3	Level 4	상세
[Media Settings] *1	[Heater Settings]	[Heater Temperature]	[Heater Power]	프린트 히터와 드라이 히터를 일괄적으로 켜고 끕니다. 미디어 히팅 시스템이 필요하지 않은 커팅 작업과 같은 상황에서는 이 기능을 끄십시오.
			[Print Heater]	프린트 히터를 켜거나 끄고 설정 온도를 변경합니다.
			[Dryer]	드라이 히터를 켜고 끄고 설정 온도를 변경합니다.
		[Dry After Printing]	인쇄된 미디어가 드라이 히터 쪽으로 이동되고 드라이 히터로 건조시키는 기능을 켜거나 끄고 건조 시간을 설정합니다.	
		[Other Media Settings]	[Multi Sensor Adjustment]	Crop Mark 감지 및 자동 수정 기능으로 사용되는 멀티 센서의 상태를 최적화합니다.
			[Drying Time Per Scan]	캐리지의 스캔 작업당 건조 시간을 설정합니다.
	[Media Suction Force]		플래튼의 미디어 흡입력을 조정합니다.	
	[Printing Movement Range]		[Output Data Width], [Media Width], 및 [Full Width]에서 인쇄 중 캐리지 이동 범위를 선택합니다.	
	[Media Sticking Prevention]		[Enable]로 설정하면 인쇄하기 전에 미디어를 떼어냅니다.	
	[Middle Pinch Auto Raise/Lower]	백피드 또는 인쇄와 커팅 중에 중간 핀치 롤러가 자동으로 올라가도록 합니다.		
	[Batch Media Settings]	미디어 설정에 필요한 최소 설정은 제어 패널의 화면 지침에 따라 구성할 수 있습니다.		
	[Media Management]			
[Cleaning]	[Printing Test]	<p>인쇄하기 전에 [Nozzle Drop-out Test]를 사용하여 프린트 헤드에서 잉크가 올바르게 분사되는지 확인하십시오. 노즐 막힘이 있는 경우 드롭아웃의 정도에 따라 적절한 클리닝을 수행합니다. 노즐 막힘을 개선할 수 없는 경우 [Nozzle Mask Test]를 통해 문제가 있는 노즐을 식별하여 이 노즐의 사용을 중단할 수 있습니다.</p>		
	[Normal Cleaning]	<p>노즐 막힘 또는 노즐 변형이 발생하면 [Group A], [Group B] 및 [Both]에서 노즐을 선택하고 프린트 헤드 클리닝을 수행합니다. 문제가 해결되지 않으면 더 파워풀 클리닝을 수행하십시오.</p>		
	[Medium Cleaning]			
	[Powerful Cleaning]			
[Manual Cleaning]	<p>클리닝 액과 클리닝 스틱을 사용하여 프린트 헤드 주변을 청소합니다.</p>			

각 부의 명칭 및 기능

Level 1	Level 2	Level 3	Level 4	상세
[Maintenance]	[Wiper Replacement]			와이퍼 및 트레이 패드를 교체합니다.
	[Blade Replacement]			커터 블레이드를 교체합니다.
	[Separating Knife Replacement]			미디어 시트킷에 사용되는 시트킷 나이프를 교체합니다.
	[Ink Renewal]			[Normal Clean-ing], [Medium Cleaning], [Powerful Cleaning] 및 [Manual Cleaning] 후에도 노즐 막힘 문제나 불균일한 색상이 해결되지 않는 경우 이 작업을 수행하십시오. 그러나 이 작업은 많은 양의 잉크를 소모하고 프린트 헤드를 손상시킬 수 있으므로 필요 이상으로 수행하지 마십시오.
	[Ink Renewal Inside Damper]*2			파우치 트레이를 흔들어 잉크를 섞은 후에도 화이트 잉크의 균일하지 않은 색상 문제가 해결되지 않는 경우 이 기능을 사용하여 출력을 안정화합니다. 그러나 이 작업은 많은 양의 잉크를 소모하고 프린트 헤드를 손상시킬 수 있으므로 필요 이상으로 수행하지 마십시오.
	[Ink Circulation]*2			잉크를 순환시켜 화이트 잉크의 균일하지 않은 색상 문제를 방지합니다.
	[Wiper Tray Cleaning]			이 기능을 사용하여 와이퍼 트레이를 청소합니다.
	[Wiper Tray Discharging]			이 기능을 사용하여 와이퍼 트레이에서 클리닝 액을 배출합니다.
	[Drain Bottle]			배출된 폐 잉크가 폐 잉크 통에 모이면 메시지가 나타납니다. 이 기능을 사용하여 이 폐 잉크를 폐기하십시오.

Level 1	Level 2	Level 3	Level 4	상세
[Preferences]	[Media Edge Detection]			장착된 미디어의 앞부분과 뒤쪽 끝부분 가장자리를 감지할 여부를 설정합니다. 가장자리를 감지할 수 없는 투명 미디어를 사용하는 경우 [Disable]를 선택하여 가장자리를 감지하지 않고 미디어를 설정할 수 있습니다.
	[Print Light]			프린트 조명을 [On], [Off] 또는 [Auto]를 선택합니다. [Auto]를 선택하면 프린터 상태에 따라 조명이 자동으로 켜지거나 꺼집니다.
	[Take-up]			테이크업 유닛의 [Take-up Method]와 [Take-up Direction]을 설정합니다.
	[Remaining Media Management]			장착된 미디어의 남은 양을 설정하고 이 양을 표시합니다. 이 양은 미디어에 인쇄할 수도 있습니다.
	[Extended Dryer]			이 설정은 보조 드라이 히터 유닛을 사용할 때 필요합니다. 개별적으로 [Enable] 및 [Disable]로 설정하십시오.
	[Blower Fan]			
	[Skewing Correction Support at Setup]			설치 시 소리를 내고 자동 버큘 팬을 작동시켜 미디어가 뺄어지지 않게 설치되는 것을 방지합니다.
	[Printing Test Position]			테스트 패턴 인쇄 방향을 [Feed] 또는 [Scan]으로 설정합니다.
	[Perforated Sheet Cutting]			천공 시트 컷 조건을 설정합니다.
	[Cleaning during Printing]			[No Cleaning], [Every Page], [Periodically (Job Priority)] 및 [Periodically (Time Priority)]에서 인쇄 중 클리닝 빈도를 선택합니다. [Periodically (Job Priority)] 또는 [Periodically (Time Priority)]을 선택한 후 이전 클리닝에서 다음 클리닝까지의 시간을 설정합니다.
	[Standby Heater Temperature]			미디어가 Setup되지 않은 경우 히터 온도를 설정합니다.
	[Prefeeding at Output]			커팅 시 미디어가 피드될 때 미디어를 미리 공급하여 과도한 힘으로 당겨지는 것을 방지합니다.
	[Priority for Cutting Settings]			기기 또는 RIP 소프트웨어의 커팅 설정을 우선할지 여부를 설정합니다.
	[Ink Circulation Interval]*2			화이트 잉크 순환 주기를 설정합니다.
	[Notifications On/Off]			[Enable]을 선택하면 알림이 적절한 시간에 표시됩니다. <ul style="list-style-type: none"> • [Ink Mixing Notification] • [Middle Pinch Roller Placement Notification] • [Media Clamp Placement Notification]
[Sleep Time]			절전 모드(절전 기능이 작동하는 상태)가 활성화될 때까지의 시간을 설정합니다.	
[Reset to Factory Defaults]			[Language] 및 [Units] 이외의 모든 설정을 공장 기본값으로 되돌립니다.	

각 부의 명칭 및 기능

Level 1	Level 2	Level 3	Level 4	상세
[System Information]	[Machine Information]			[Model], [Serial Number], [Ink Type], [Firmware Version] 및 [MAC Address]를 표시합니다.
	[Network]			[Obtain IP Address Automatically], [IP Address], [Subnet Mask] 및 [Default Gateway]를 설정하여 기기를 컴퓨터에 연결합니다.
	[Units]			[Length]와 [Temperature]를 설정합니다.
	[Language]			언어를 일본어, 영어, 프랑스어, 이탈리아어, 독일어, 스페인어(유럽) 또는 스페인어(남아메리카)로 설정합니다.
	[Date/Time]			제어 패널에 표시되는 년, 월, 일, 시, 분, 초를 설정합니다.
	[Screen Brightness]			제어 패널 화면의 밝기를 설정합니다.
	[Screen Operation Sound]			제어 패널의 터치음을 켜거나 끕니다.
	[License]			제어 패널의 라이선스 정보를 표시합니다.

* 1 이 설정은 미디어가 장착된 경우에만 나타납니다.

* 2 이 메뉴 항목은 잉크 유형에 화이트 잉크가 포함된 경우에만 표시됩니다.

사용 미디어에 대하여

미디어 유형

이 설명서에서는 출력에 사용된 용지를 "미디어"라고 합니다. 이 기기에 사용되는 두 가지 주요 미디어 유형은 다음과 같습니다.

- 롤 미디어 : 지관에 감긴 미디어
- 시트 미디어(날장) : 표준 크기 미디어와 같이 지관에 감기지 않은 미디어

다양한 미디어 종류의 롤 미디어와 시트 미디어를 용도에 따라 선택하실 수 있습니다. 각 미디어에 대한 자세한 내용은 미디어 공급업체에 문의하십시오.

사용 가능한 미디어에 대한 조건

이 기기는 모든 종류의 미디어에 인쇄할 수 없습니다. 미디어를 선택할 때 만족스러운 인쇄 결과를 얻을 수 있도록 미리 테스트를 수행하십시오.

크기

	64인치 모델
너비 *1	335~1,625mm(13.2~64in.)
커팅 가능한 미디어 두께 *1	0.08~0.22mm(3.2~8.6mil ; 미디어의 재료에 따라 다름)
최대 미디어 두께(이형지 포함) *1	인쇄만 하는 경우 : 1.0mm(39.4mil) 커팅만 하는 경우 : 0.4mm(15mil)
최대 롤 외경	250mm(9.8in.)
지관 내경	76.2mm(3in.) 또는 50.8mm(2in.)

*1 롤/시트 미디어에 모두 적용됩니다.

최대 롤 중량

- 64인치 : 45kg(99lb.)

MEMO

테이크업을 사용하는 경우 이 사양은 테이크업의 조건에 따라 다릅니다.

기타 조건

다음과 같은 미디어는 사용할 수 없습니다.

- 미디어의 끝이 지관에 강하게 부착된 미디어
- 심하게 휘거나 다시 말리는 경향이 있는 미디어
- 미디어 히팅 시스템의 열을 견딜 수 없는 미디어
- 지관이 휘거나 찌그러진 미디어
- 장착 시 자체 무게로 인해 구부러지는 미디어
- 늘어진 롤의 미디어
- 고르지 않게 말려진 미디어

테이크업 유닛

테이크업 유닛 사용 조건

과도한 힘으로 미디어를 당기지 마십시오.

미디어를 무리한 힘으로 당기면 보호 기능이 작동하여 오류가 발생합니다. 미디어가 과도한 힘으로 당겨지지 않도록 다음 사항을 준수하십시오.

- 로딩 레버로 미디어를 고정된 상태에서 테이크업 유닛의 수동 스위치를 작동하지 마십시오. 미디어를 무리하게 잡아당기면 오류가 발생할 수 있습니다.

자동 미디어 시트컷 기능을 사용하지 마십시오.

RIP 소프트웨어에 자동미디어 시트컷이 설정되어 있으면 각 페이지가 인쇄된 후 미디어가 시트컷 됩니다. 계속해서 인쇄하고 여러 페이지를 차지하는 경우 RIP 소프트웨어에서 자동 시트컷 기능을 비활성화하십시오. 미디어가 분리되면 해당 지점에서 테이크업이 중단됩니다.

MEMO

RIP 소프트웨어를 사용하여 천공 시트컷을 설정할 수 있습니다. 이러한 시트컷 방식은 미디어가 분리되지 않아 테이크업 유닛을 사용할 수 있습니다.

종이 지관에 대하여

지관은 소모품입니다.

지관은 마모되는 소모품입니다. 교체 시기는 용도에 따라 다르지만, 지관의 상태를 관찰하고 적절한 시기에 교체하여 미디어가 제대로 감길 수 있도록 합니다.

기본 조작

전원 공급	27
전원 켜기	27
전원 끄기	28
전원 공급 시 주의 사항	30
절전 모드(절전 기능)	31
새 미디어 Setup	32
를 미디어 Setup	32
시트 미디어 Setup	55
등록된 미디어 Setup	69
를 미디어 Setup	69
시트 미디어 Setup	89
출력 전 확인	101
LAN(로컬 영역 통신망) 설정	101
잉크의 침전 방지	102
출력 일시 중지 및 취소	103
출력 일시 중지 및 다시 시작	103
출력 취소	104
미디어 시트컷	105
테이크업 유닛에서 미디어 제거	107
잉크 파우치 교체	109
잉크 부족 경고	109
잉크 파우치 교체	110
클리닝 액 파우치 교체	113
클리닝 액 부족 경고	113
클리닝 액 파우치 교체	114

전원 켜기

⚠ 경고

인쇄가 수행되지 않을 때는 장착된 미디어를 제거하거나 서버 전원을 끄십시오.
한 위치에서 계속해서 열을 가하면 미디어에서 유독 가스가 방출되거나 화재의 위험이 있습니다.

절차

1. 전면 커버를 닫습니다.
2. 메인 전원 스위치를 켭니다.

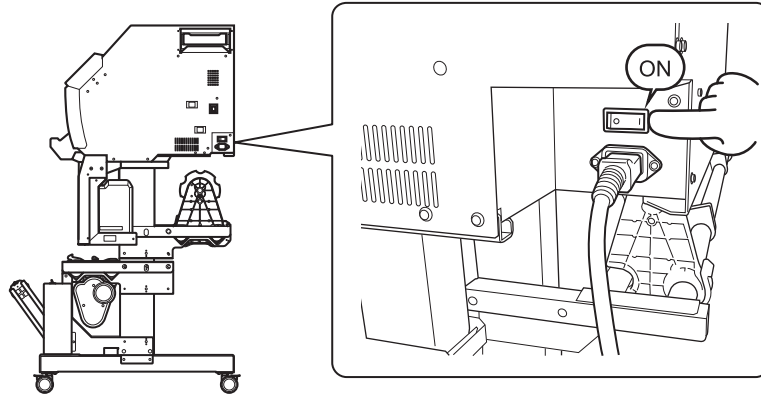

3. 제어 패널을 누릅니다.

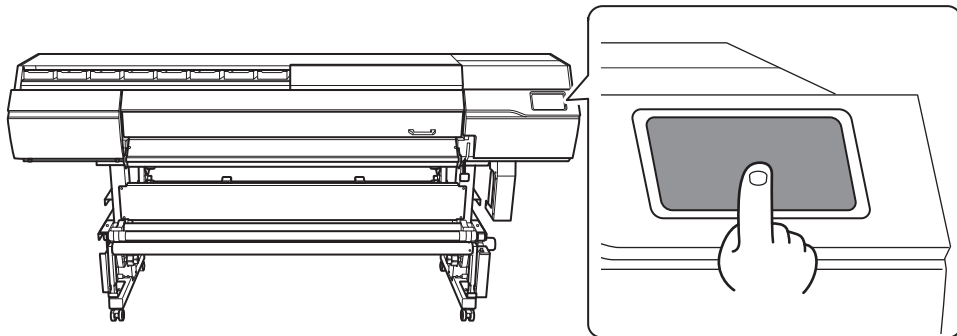

4. 화면에 지침이 표시되면 제어 패널을 다시 누릅니다.
제어 패널의 전원이 켜집니다.

전원 끄기

⚠ 경고

인쇄가 수행되지 않을 때는 장착된 미디어를 제거하거나 서버 전원을 끄십시오.
한 위치에서 계속해서 열을 가하면 미디어에서 유독 가스가 방출되거나 화재의 위험이 있습니다.

절차

1. 인쇄가 완료되면 제어 패널에서  을 누릅니다.

확인 화면이 나타납니다.

2. [Yes]를 탭합니다.
서브 전원이 자동으로 꺼집니다.

3. 로딩 레버를 올리고 미디어를 제거합니다.
기기를 사용하지 않을 때 서버 전원을 켜두려면 아래와 같이 설정합니다.
 - 로딩 레버를 올립니다.

- 댄서 롤러를 뒤쪽으로 밀어 놓습니다.

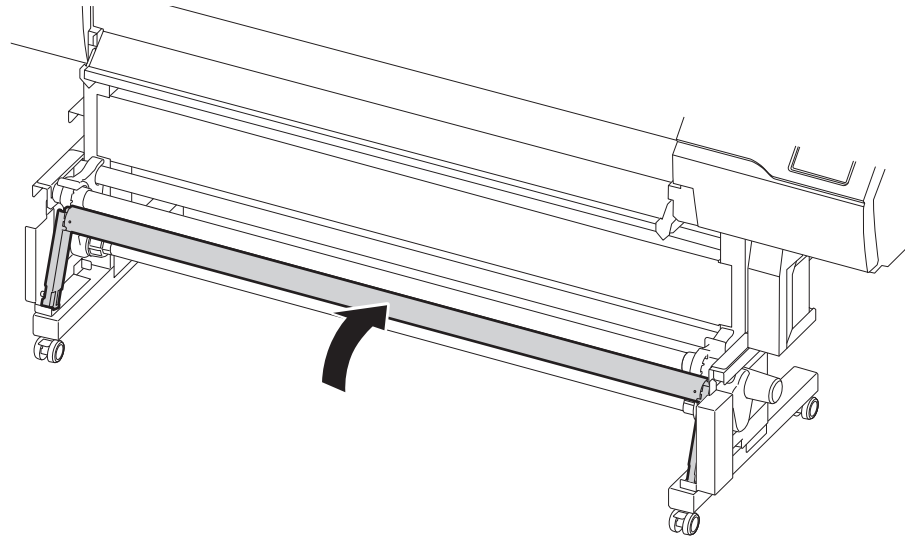

전원 공급 시 주의 사항

항상 메인 전원을 켜두십시오.

절대로 메인 전원을 끄지 마십시오. 메인 전원을 끄면 주기적으로 자동 유지보수를 수행할 수 없습니다. 자동 유지 관리가 수행되지 않으면 프린트 헤드막힘 등의 고장이 발생할 수 있습니다.

작동 중에는 절대로 메인 전원을 끄거나 전원 코드를 갑자기 뽑지 마십시오.

작업이 진행되는 동안 메인 전원을 끄거나 전원 코드를 갑자기 뽑으면 프린트 헤드가 손상될 수 있습니다. 먼저 서브 전원을 끄십시오. 메인 전원이 실수로 꺼진 경우 즉시 메인 전원과 서브 전원을 다시 켜십시오.

절전 모드(절전 기능)

이 기기에는 작동하지 않고 일정 시간이 지나면 저전력 "절전 모드"로 전환되는 절전 기능이 제공됩니다. 기기가 절전 모드로 전환되는 시간에 대한 공장 기본값은 30분입니다. 기기가 절전 모드에 들어가면 제어 패널이 꺼집니다. 제어 패널을 사용하거나 컴퓨터에서 인쇄 데이터 전송과 같은 작업을 수행하면 기기가 정상 모드로 복원됩니다.

이 절전 모드 설정은 변경할 수 있습니다. 단, 절전 모드의 활성화 시간을 30분 이하로 설정하여 전력 소모를 줄이고 과열 등의 문제를 방지할 것을 권장합니다.

관련된 링크

- [P. 218 절전 모드 활성화 간격 설정\(절전 기능\)](#)

새 미디어 Setup

⚠ 주의

댄서 롤러를 불필요하게 만지지 마십시오.
미디어 테이크업 장치와 피더가 갑자기 움직여 부상을 입을 수 있습니다.

롤 미디어 Setup

프린터에 롤 미디어를 장착합니다. 장착이 완료되면 [Output possible.]이 표시됩니다. 이 작업을 "미디어 Setup"이라고 합니다.

⚠ 주의

롤 미디어를 올바르게 장착하십시오.
미디어가 떨어져 부상을 입을 수 있습니다.

⚠ 주의

롤 미디어는 약 45kg(99.21lb.)
부상을 방지하려면 롤 미디어를 조심해서 다루십시오.

⚠ 주의

중량이 45kg(99.21lb.)을 초과하는 미디어를 장착하지 마십시오.
기기가 무게를 견디지 못하고 넘어지거나 미디어가 떨어질 수 있습니다.

1. 미디어 홀더에 미디어 설치

이 기기의 미디어 홀더는 내경이 2인치 또는 3인치인 지관을 사용하도록 설계되었습니다.

⚠ 경고

롤 미디어 취급은 2인 이상이 하여야 하는 작업으로 넘어지지 않도록 주의가 필요합니다.
힘에 무리가 가는 방식으로 무거운 미디어를 들어 올리려고 하면 신체적 부상을 입을 수 있습니다. 또 떨어뜨리면 부상을 입을 수 있습니다.

절차

1. 제어 패널에서  을 탭하십시오.
서브 전원이 켜집니다.
2. 테이크업 유닛을 사용하는 경우 다음 절차에 따라 설정하십시오.

- (1) [Preferences]>[Take-up]>[Take-up Direction]을 탭합니다.
- (2) [Backward] 또는 [Forward]를 선택합니다.
- (3) [Save]를 탭합니다.

- (4)  을 탭하여 원래 화면으로 돌아갑니다.

3. 전면 커버를 엽니다.

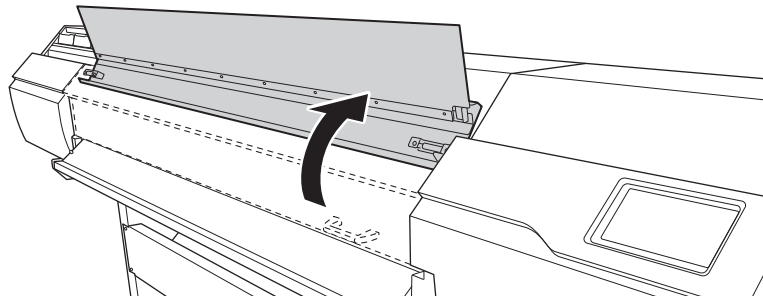

4. 미디어 클램프를 각각 왼쪽 및 오른쪽 가장자리의 그리트 롤러 외부로 이동합니다.

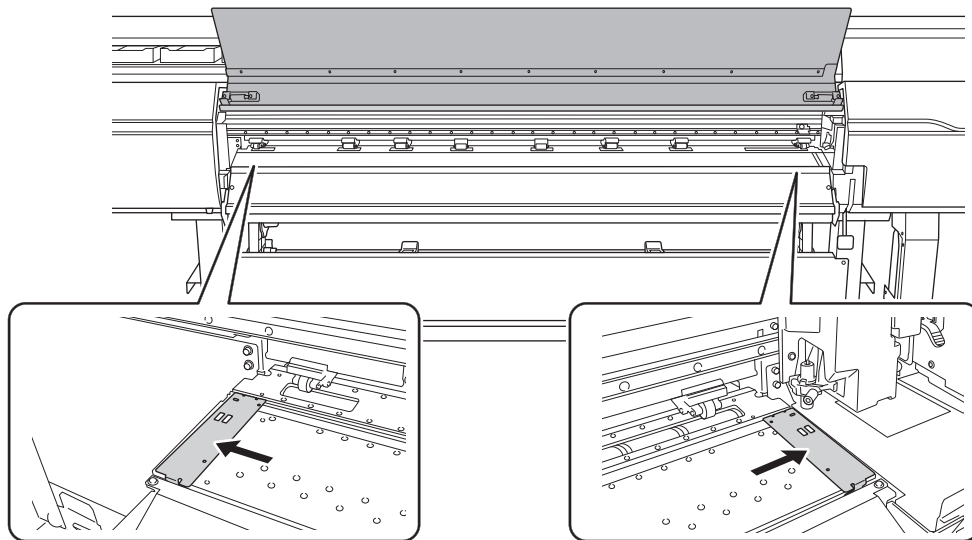

5. (프린터 뒤쪽으로 이동합니다.) 미디어 홀더의 잠금 장치를 풀고 각각 왼쪽과 오른쪽 끝으로 당깁니다.

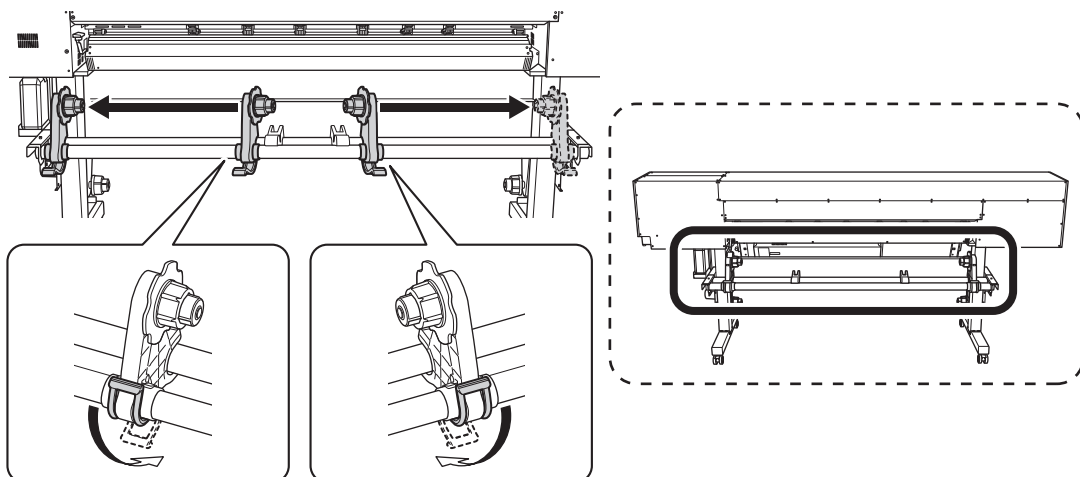

6. 미디어 스테이에 미디어를 올려 놓습니다.

MEMO

미디어 스테이를 미디어 양쪽 끝에서 미디어 길이의 1/4인 위치에 배치합니다.

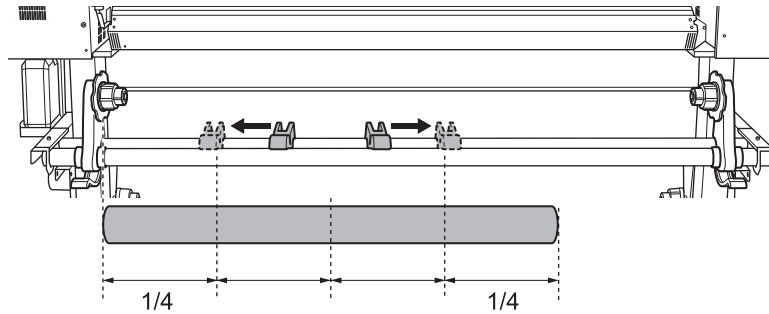

IMPORTANT

미디어를 오랫동안 미디어 스테이에 올려두지 마십시오. 미디어가 변형될 수 있습니다.

7. 미디어의 지관을 왼쪽 미디어 홀더의 엔드 캡에 맞춥니다.

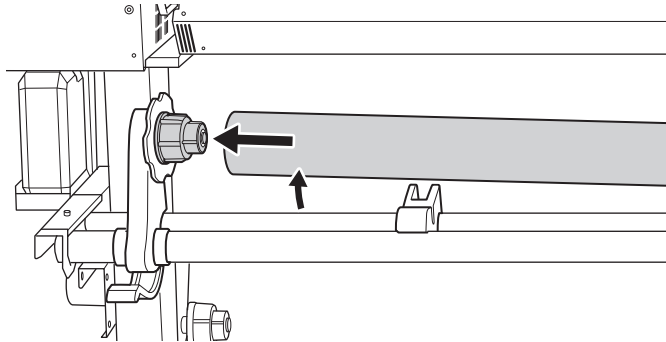

8. 오른쪽 미디어 홀더를 움직여서 엔드 캡을 미디어의 지관에 맞춥니다.

미디어가 쉽게 움직이지 않도록 미디어 지관을 미디어 홀더에 단단히 고정하십시오.

IMPORTANT

아직 미디어 홀더를 제자리에 고정하지 마십시오.

다음 절차에서는 제자리에 고정하기 전에 미디어 홀더의 위치를 조정합니다. 아직 제자리에 고정하지 마십시오.

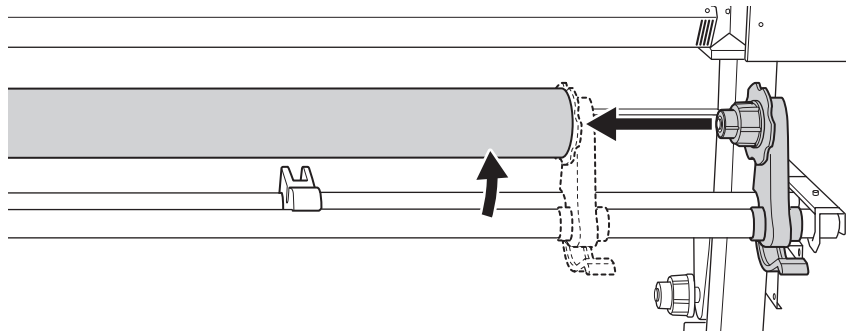

다음에 수행할 작업은 미디어 유형과 기본 설정에 따라 다릅니다. 아래와 같이 진행합니다.

- 일반 미디어 사용 시 : [2. A: 미디어의 위치를 결정\(P. 36\)](#)
- 투명 미디어의 경우 또는 [Preferences]>[Media Edge Detection]이 [Disable]로 설정된 경우 :
[2. B: 미디어의 위치를 결정\(\[Media Edge Detection\]: \[Disable\]\).\(P. 41\)](#)

2. A: 미디어의 위치를 결정

이 섹션에서는 버큘 팬을 사용하여 미디어 비뚤어짐을 방지하는 방법에 대해 설명합니다. 가장자리를 감지할 수 없는 투명 용지를 사용할 때 [Preferences]>[Media Edge Detection]가 [Disable]로 설정된 경우 버큘 팬이 작동하지 않으므로 이 절차로 미디어를 장착할 수 없습니다. 이러한 경우 [2. B: 미디어 위치를 결정\(\[Media Edge Detection\]: \[Disable\]\).\(P. 41\)](#).

기본적으로 [Skewing Correction Support at Setup]은 [Enable]으로 설정되어 있습니다.

절차

1. 참조로 사용되는 그리트 패턴을 사용하여 미디어의 왼쪽과 오른쪽 위치를 결정합니다.

위치 결정할 때 다음 사항에 유의하십시오.

- 미디어 홀더를 바깥쪽에서 잡고 이동합니다.
- 미디어의 왼쪽 가장자리가 왼쪽 가장자리의 그리트 패턴 범위 내에 있도록 위치되었는지 확인하십시오.
- 미디어의 오른쪽 가장자리가 그리트 패턴 중 하나의 범위 내에 있도록 위치하는지 확인하십시오.

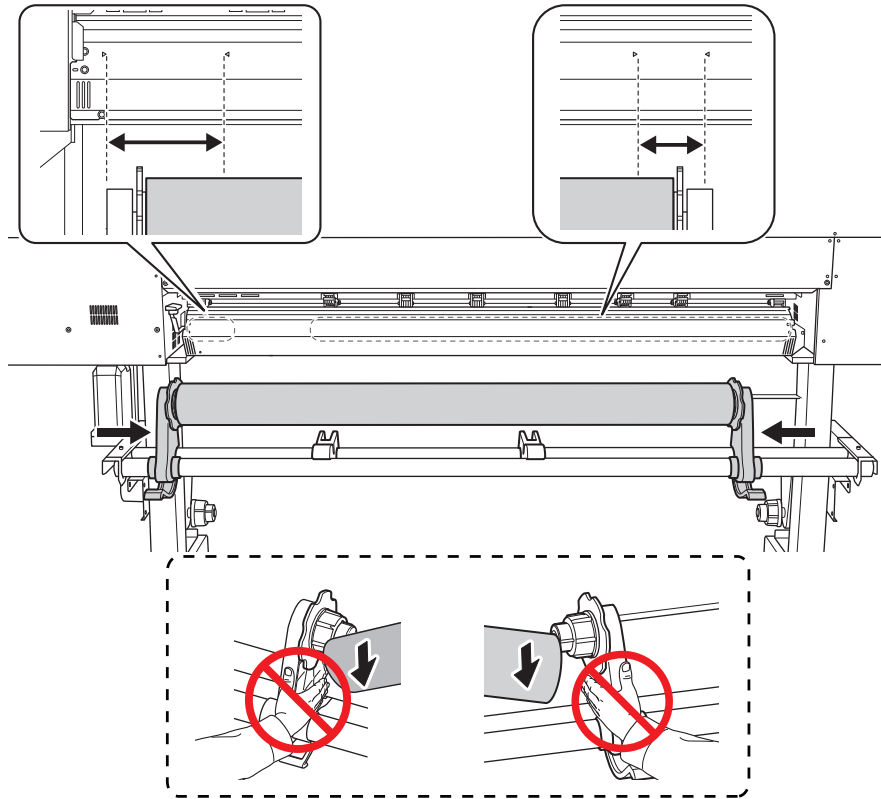

⚠ 주의

지시된 것 이외의 장소를 잡지 마십시오. 미디어를 직접 잡고 이동하지 마십시오. 그렇지 않으면 미디어가 미디어 홀더에서 떨어져 부상을 입을 수 있습니다.

IMPORTANT

이때 미디어의 좌우 위치를 확실하게 결정합니다.

이 절차가 완료된 후 핀치 롤러로 미디어를 고정할 때 왼쪽과 오른쪽 위치가 올바른 위치에 맞지 않으면 이 단계로 돌아가서 이 절차를 다시 수행해야 합니다. 위치를 강제로 재조정하기 위해 미디어만 잡아 이동하면 인쇄 중에 미디어가 기울어져 인쇄 결과에 부정적인 영향을 미칠 수 있습니다.

2. 미디어 홀더를 고정합니다.

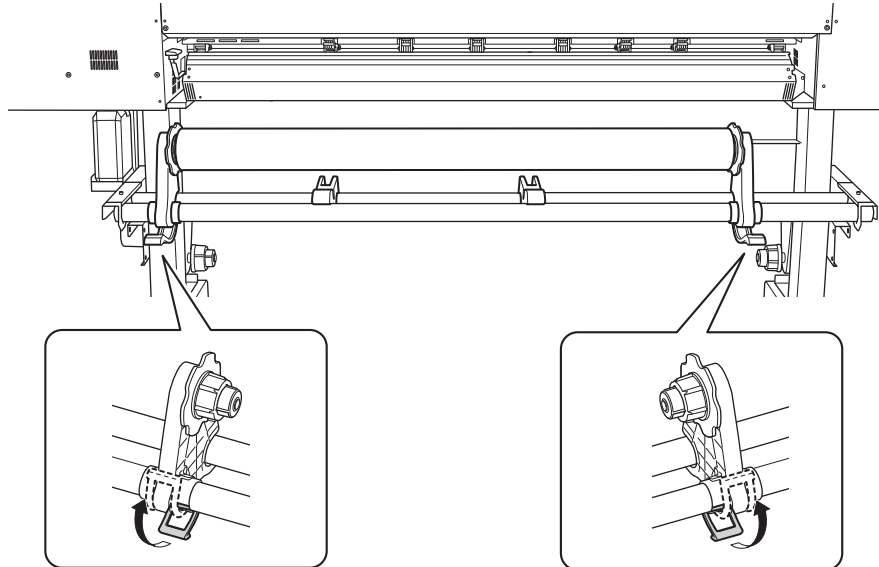

3. 다음 절차에 따라 미디어를 장착하십시오.

이렇게 하면 미디어가 기울어지는 것을 방지할 수 있습니다.

- (1) 핀치 롤러(A)와 그리트 롤러(B) 사이에 미디어의 앞쪽 가장자리를 통과시키십시오.

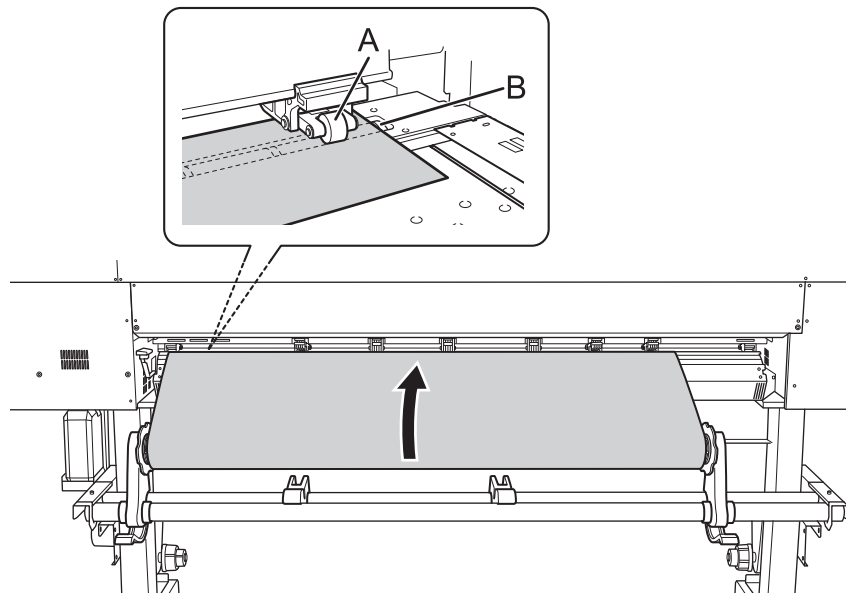

- (2) 신호음이 들릴 때까지 미디어를 공급하고 약 20cm(7.87in)를 더 공급하십시오.

신호음이 들립니다. 약 5초 후 비프음이 두 번 울리고 버큘 팬이 작동합니다. 이 팬이 작동하는 동안에는 손을 떼도 미디어의 위치가 유지됩니다.

- (3) 미디어 홀더 플랜지를 잡고 감는 방향으로 돌려 미디어가 느슨해지지 않도록 합니다.

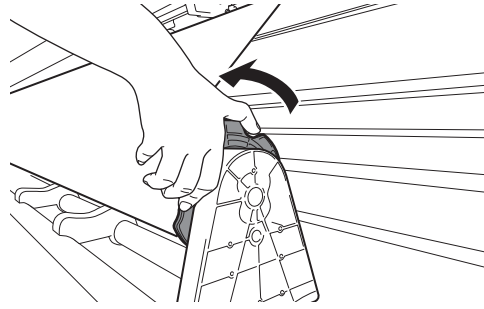

(4) 미디어가 팽팽해지면 약 10cm(3.94in)를 추가로 더 당깁니다.

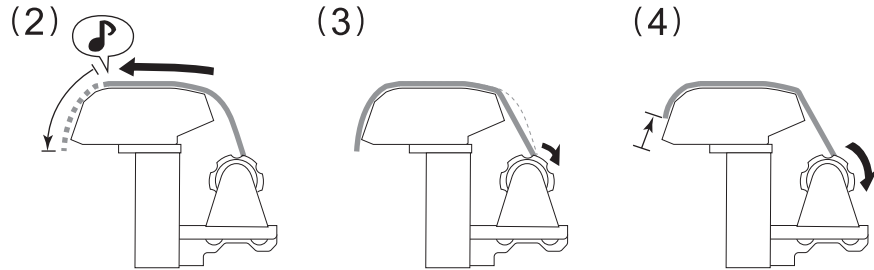

MEMO

미디어를 너무 많이 당기면 짧은 경고음이 두 번 들리고 버큘 팬이 멈춥니다. 미디어를 들어올리고 (1)단계 부터 절차를 다시 실행합니다.

4. (프린터 전면으로 이동합니다.) 미디어의 양쪽 가장자리가 그리트 롤러 위에 있는지 확인합니다. 미디어의 오른쪽 가장자리가 오른쪽 끝 그리트 롤러에 놓이도록 하십시오.

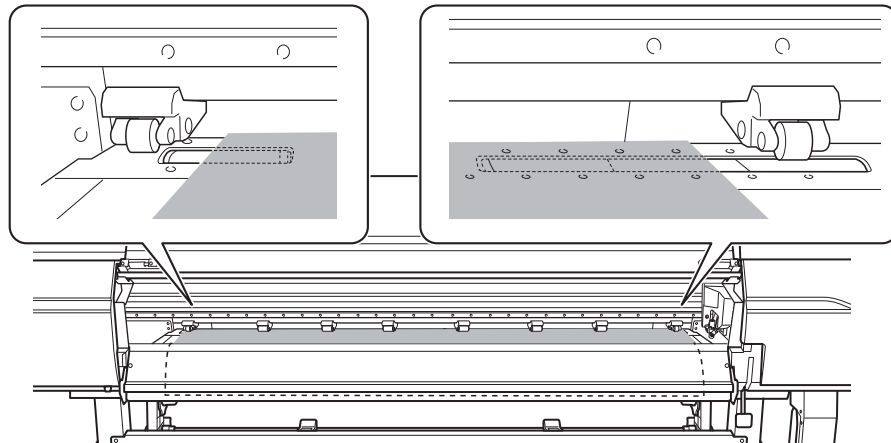

5. 왼쪽과 오른쪽 핀치 롤러를 움직여 미디어의 양쪽 가장자리에 놓습니다. 미디어의 양쪽 끝에서 약 10mm(0.39in) 떨어진 곳에 위치시킵니다.

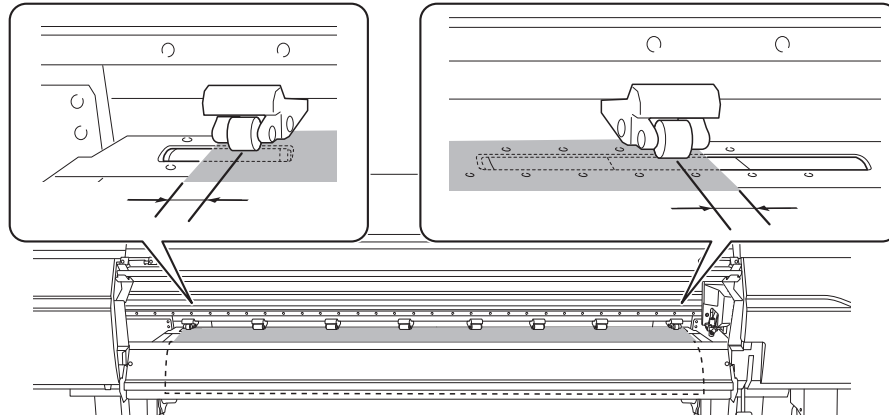

IMPORTANT

- 반드시 좌우 핀치 롤러를 사용하십시오. 미디어를 고정하는 힘은 중간 핀치 롤러와 좌 우측 핀치 롤러가 다릅니다. 중간 핀치 롤러를 사용하여 미디어 양쪽 끝을 고정하면 미디어 피딩이 불안정해질 수 있습니다.
- 미디어 위치를 다시 조정하려면 프린터 뒤쪽으로 돌아가 미디어 홀더를 풀고 1단계부터 절차를 다시 수행합니다. 프린터 앞에 서서 미디어를 잡고 위치를 다시 조정하는 경우 강제로 하면 인쇄 중에 미디어가 비뚤어지거나 느슨해져서 인쇄 품질에 영향을 미칩니다.

6. 미디어로 덮인 나머지 그리트 롤러(A) 위로 중간 핀치 롤러(B)를 이동합니다. 그리트 롤러가 있는 곳마다 그리트 패턴(C)이 있습니다.

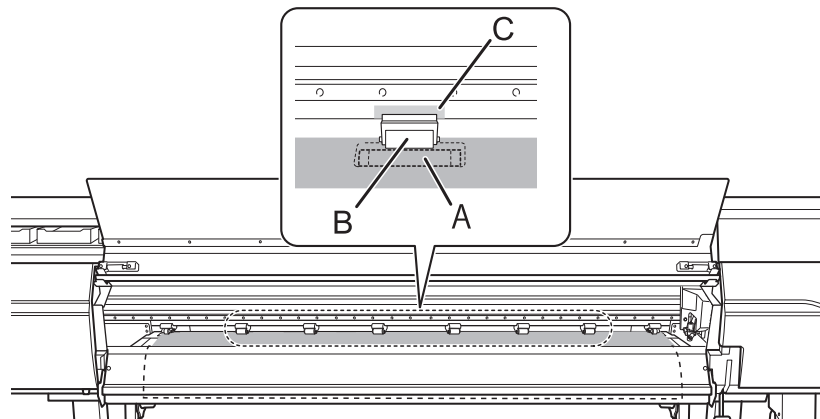

IMPORTANT

- 미디어 너비 내의 모든 그리트 패턴 위에 중간 핀치 롤러를 배치합니다. 중간 핀치 롤러를 배치하는 것을 잊은 경우 인쇄하는 동안 미디어가 비뚤어지거나 느슨해져서 인쇄 품질에 영향을 미칠 수 있습니다.
- 중간 핀치 롤러는 오른쪽 끝에서 3개의 그리트 롤러에서는 사용할 수 없습니다. 이 그리트 롤러가 아닌 다른 그리트 롤러에 중간 핀치 롤러를 배치 합니다.

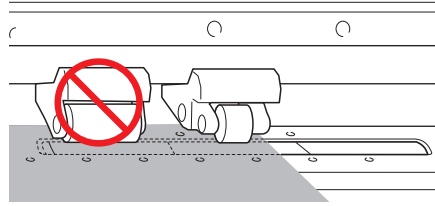

- 사용할 미디어의 너비에 따라 중간 핀치 롤러가 추가로 사용될 수 있습니다. 여분의 중간 핀치 롤러를 그리드 패턴이 없는 위치로 이동합니다. 그리드 패턴이 없는 곳에서는 중간 핀치 롤러가 작동되지 않습니다.

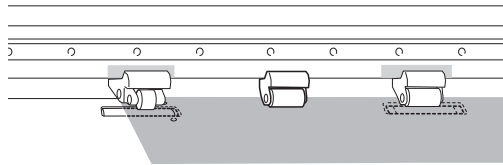

7. 로딩 레버(전면)를 내립니다.

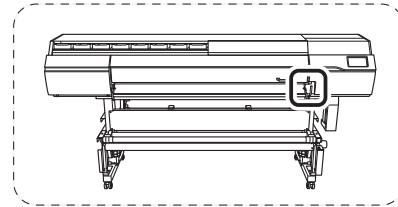
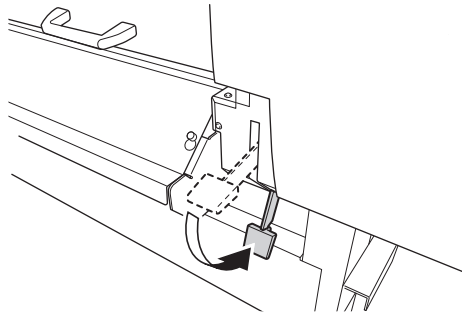

IMPORTANT

미디어 위치를 다시 조정하려면 프린터 뒤쪽으로 돌아가서 미디어 홀더를 풀고 1단계부터 절차를 다시 수행하십시오. 강제로 미디어의 위치를 잡아 당겨 이동하면 인쇄 중에 미디어가 비뚤어지거나 느슨해져서 인쇄 품질에 영향을 줄 수 있습니다.

8. 좌 우측 미디어 클램프의 구멍 중심에 미디어 끝을 맞춥니다.

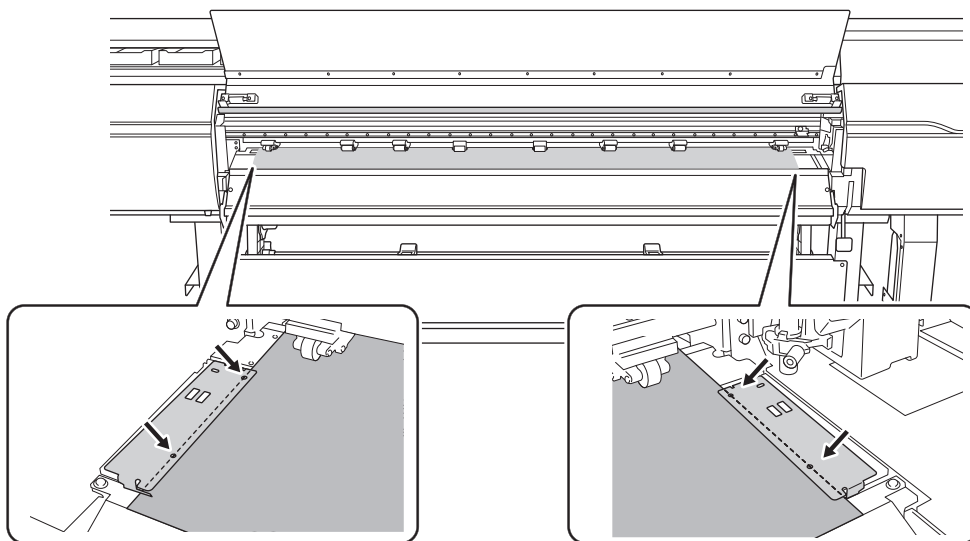

9. 전면 커버를 닫습니다.

2. B: 미디어 위치를 결정([Media Edge Detection]: [Disable]).

이 장에서는 버큘 팬을 사용하지 않고 미디어의 위치를 결정하는 방법에 대해 설명합니다. 가장자리를 감지할 수 없는 투명 미디어를 사용하고 [Preferences]>[Media Edge Detection]이 [Disable]로 설정된 경우 이 내용을 참조하십시오.

절차

1. 참조로 사용된 그리드 패턴을 사용하여 미디어의 좌 우측 위치를 결정합니다.

위치를 결정할 때 다음 사항에 유의하십시오.

- 미디어 홀더를 바깥쪽에서 잡고 이동합니다.
- 미디어의 왼쪽 가장자리가 왼쪽 가장자리의 그리드 패턴 범위 내에 있도록 위치되도록 하십시오.
- 미디어의 오른쪽 가장자리가 3개의 그리드 패턴 중 하나의 범위 내에 있도록 위치하는지 확인하십시오.

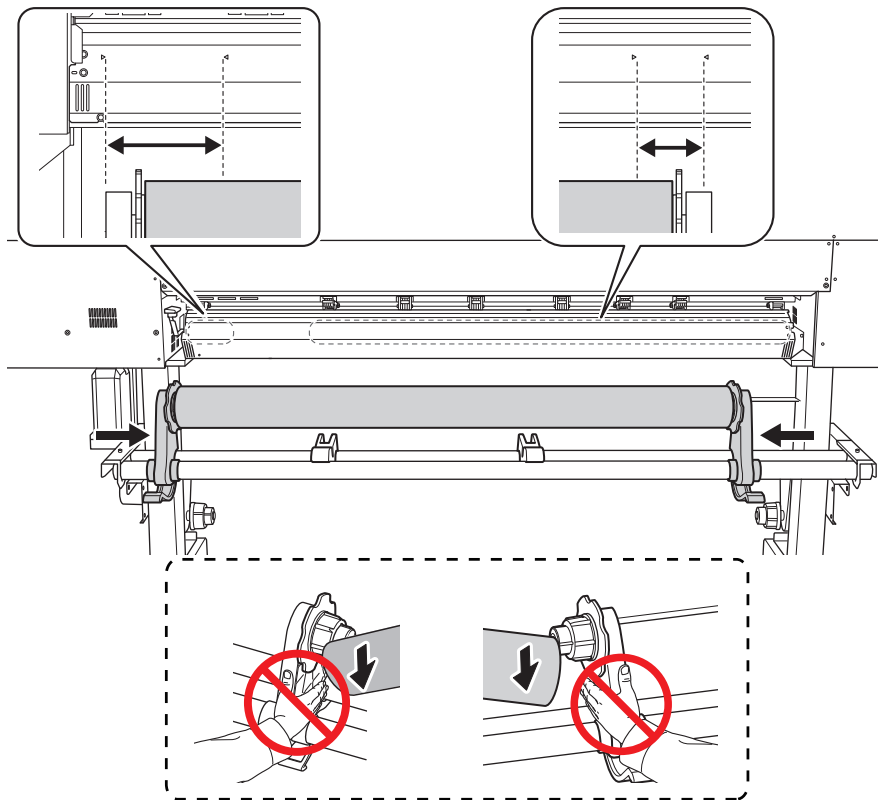

⚠ 주의

지시된 곳 이외의 장소를 잡지 마십시오. 미디어를 직접 잡고 이동하지 마십시오. 미디어가 미디어 홀더에서 떨어져 부상을 입을 수 있습니다.

IMPORTANT

이때 미디어의 좌우 위치를 확실하게 결정합니다.

이 절차가 완료된 후 핀치 롤러로 미디어를 고정할 때 좌 우측 위치가 올바른 위치에 맞지 않아 이 절차를 다시 수행하려면 이 단계로 돌아가야 합니다. 강제로 위치를 재조정하기 위해 미디어를 잡으면 인쇄 중에 미디어가

기울어져 인쇄 결과에 부정적인 영향을 미칩니다.

2. 미디어 홀더를 고정합니다.

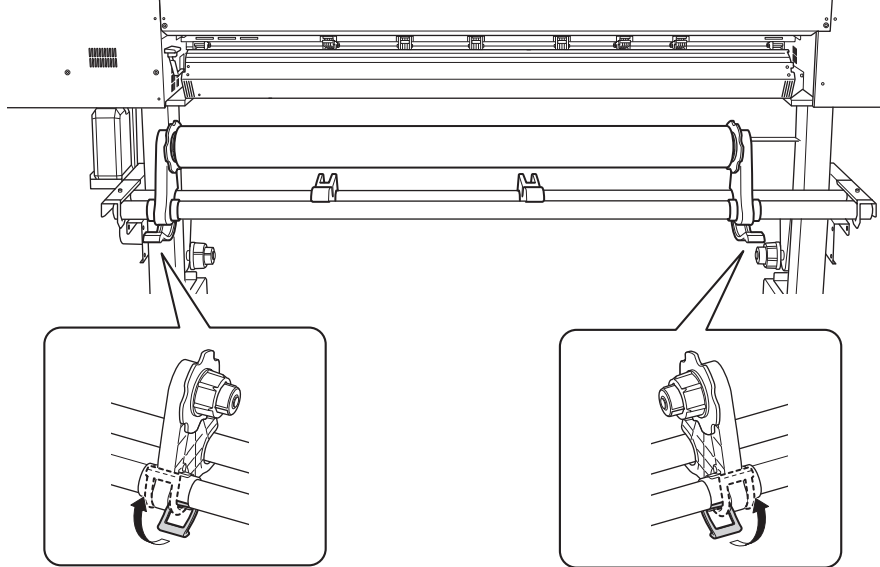

3. 펀치 롤러(A)와 그리트 롤러(B) 사이에 미디어의 앞을 통과시키십시오.

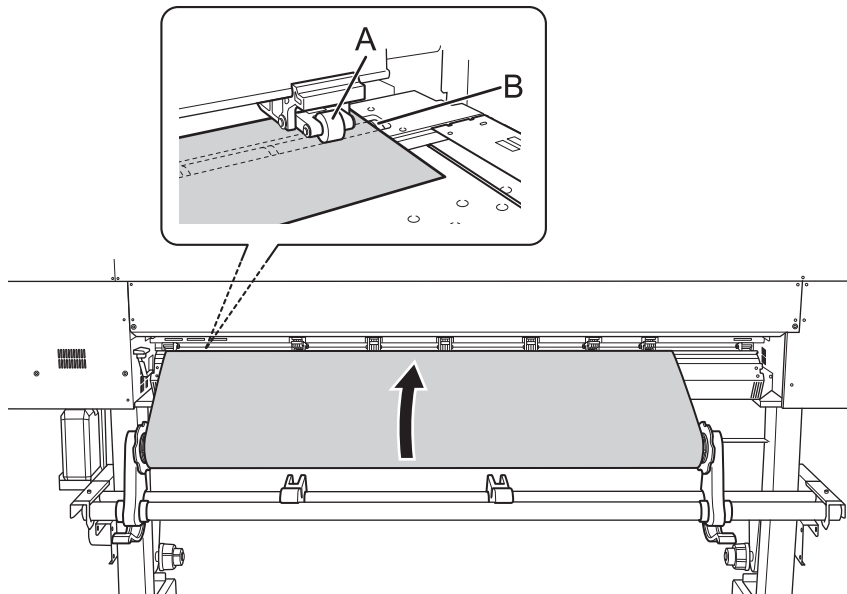

4. 로딩 레버(후면)를 내립니다.

미디어가 제자리에 고정됩니다.

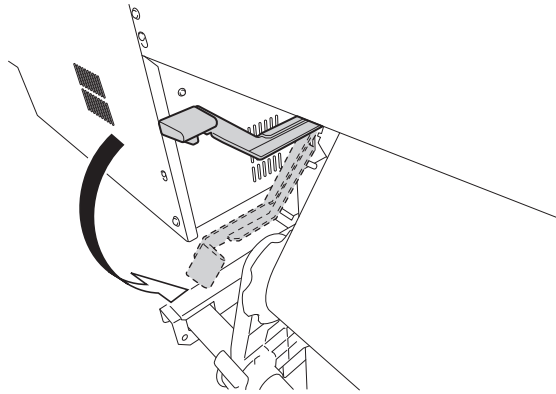

5. (프린터 앞쪽으로 이동합니다.)미디어를 살짝 잡은 상태로 로딩 레버(앞쪽)를 올립니다. 미디어가 고정됩니다.

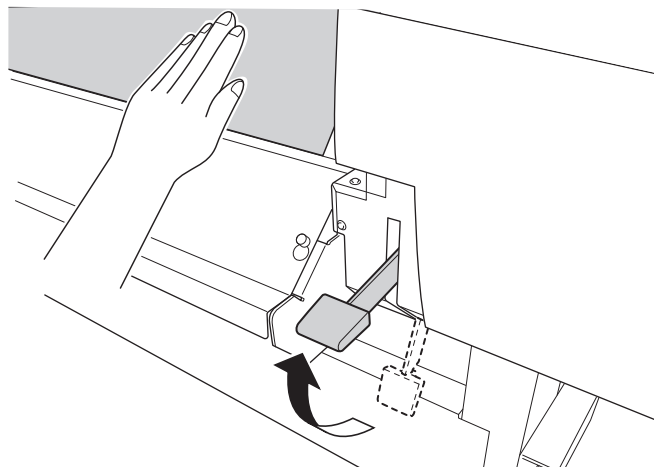

6. 에이프런 위로 미디어를 당겨 빼냅니다.

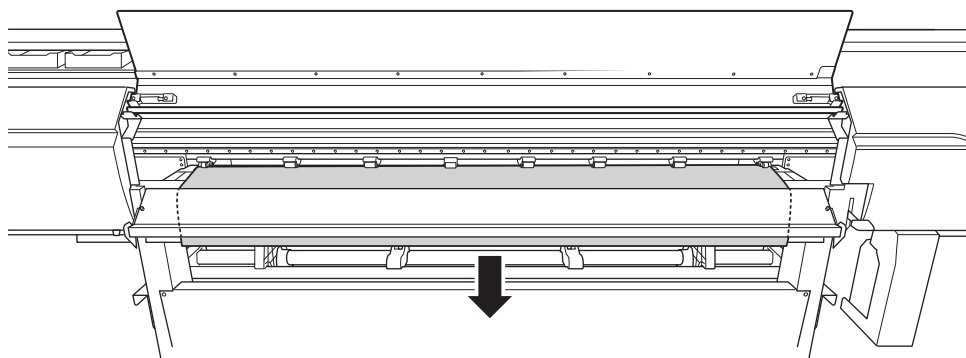

7. 미디어의 양쪽 가장자리가 그리트 롤러 위에 있는지 확인하십시오. 미디어의 오른쪽 가장자리가 오른쪽 끝 그리트 롤러에 놓이도록 하십시오.

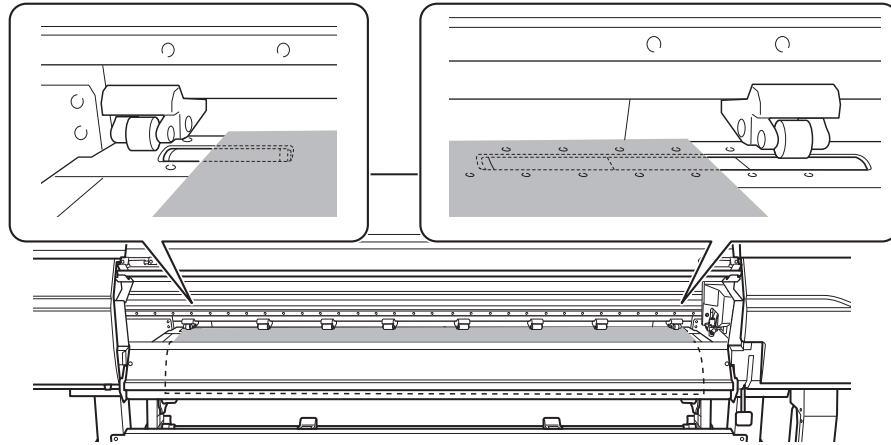

8. 좌 우측 핀치 롤러를 움직여 미디어의 양쪽 가장자리에 놓습니다.
미디어의 양쪽 끝에서 약 10mm(0.39in) 떨어진 곳에 위치시킵니다.

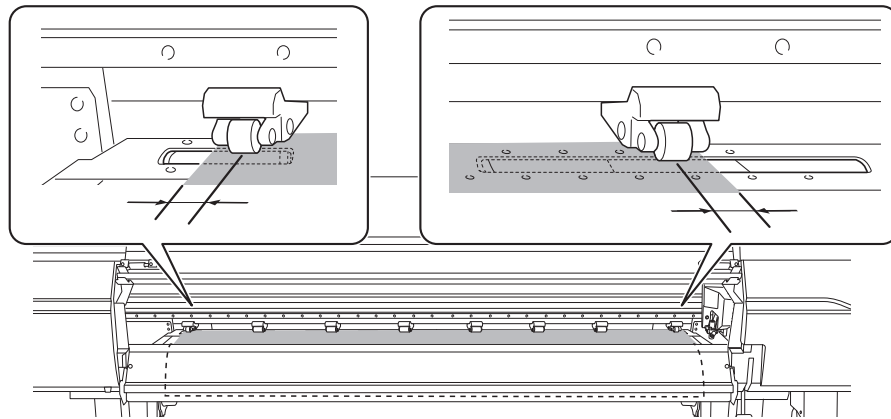

IMPORTANT

- 반드시 좌우 핀치 롤러를 사용하십시오. 미디어를 고정하는 힘은 중간 핀치 롤러와 좌 우측 핀치 롤러가 다릅니다. 중간 핀치 롤러를 사용하여 미디어 양쪽 끝을 고정하면 미디어 피딩이 불안정해질 수 있습니다.
- 미디어 위치를 다시 조정하려면 프린터 뒤쪽으로 돌아가 미디어 홀더를 풀고 1단계부터 절차를 다시 수행합니다. 프린터 앞에 서서 미디어를 잡고 위치를 다시 조정하는 경우 강제로 하면 인쇄 중에 미디어가 비뚤어지거나 느슨해져서 인쇄 품질에 영향을 미칩니다.

9. 미디어로 덮인 나머지 그리트 롤러(A) 위로 중간 핀치 롤러(B)를 이동합니다.
그리트 롤러가 있는 곳마다 그리트 패턴(C)이 있습니다.

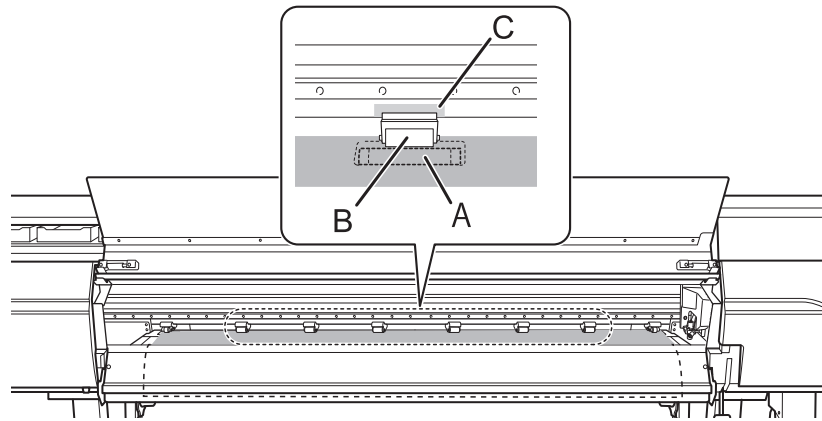

IMPORTANT

- 미디어 너비 내의 모든 그리트 패턴 위에 중간 핀치 롤러를 배치합니다. 중간 핀치 롤러를 배치하는 것을 잊은 경우 인쇄하는 동안 미디어가 비뚤어지거나 느슨해져서 인쇄 품질에 영향을 미칠 수 있습니다.
- 중간 핀치 롤러는 오른쪽 끝에서 3개의 그리트 롤러에서는 사용할 수 없습니다. 이 그리트 롤러가 아닌 다른 그리트 롤러에 중간 핀치 롤러를 배치 합니다.

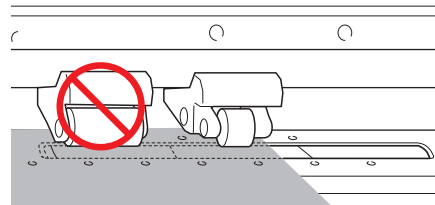

- 사용할 미디어의 너비에 따라 중간 핀치 롤러가 추가로 사용될 수 있습니다. 여분의 중간 핀치 롤러를 그리드 패턴이 없는 위치로 이동합니다. 그리드 패턴이 없는 곳에서는 중간 핀치 롤러가 작동되지 않습니다.

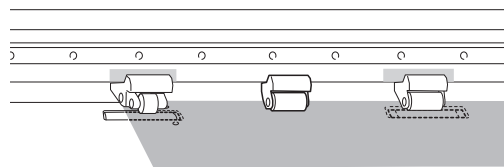

10. 미디어의 중앙을 잡고 살짝 당겨서 똑바로 유지하고 미디어의 모든 부분이 팽팽하게 유지되도록 합니다.

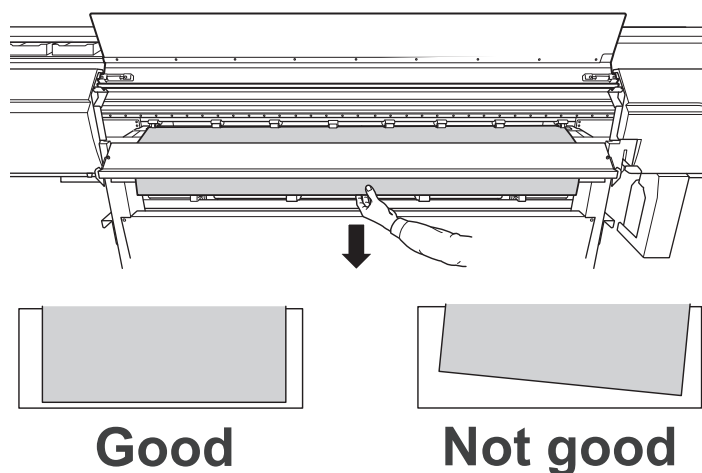

11. 로딩 레버(전면)를 내립니다.

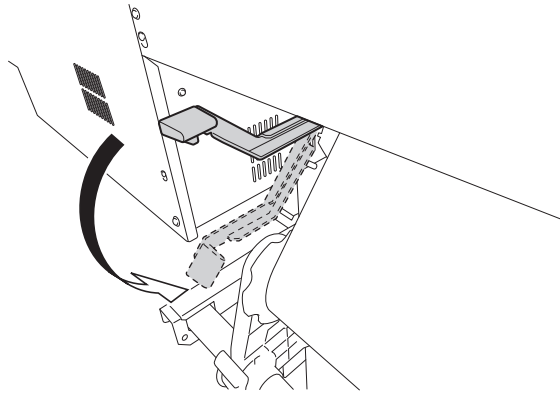

12. 좌 우측 미디어 클램프 구멍의 중심에 미디어 가장자리를 맞춥니다.

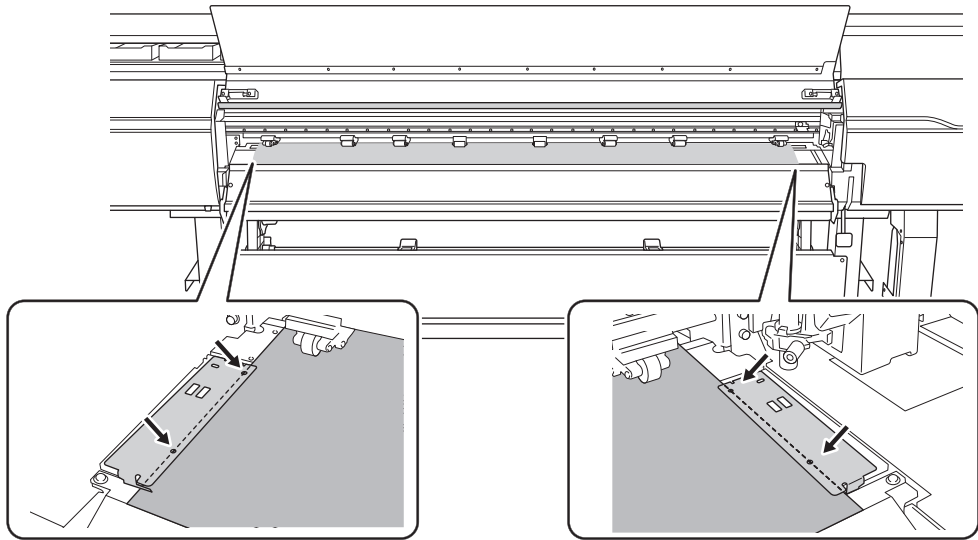

13. 전면 커버를 닫습니다.

3. 미디어 등록

절차

1.  [Setup]을 탭합니다.
2. [New]를 선택 합니다.
3. [Next]를 탭합니다.

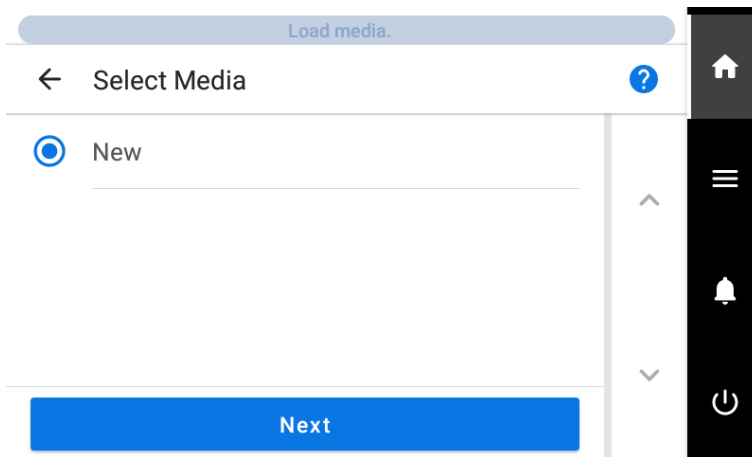

4. 새 미디어 이름을 입력하고 [OK]를 탭합니다.

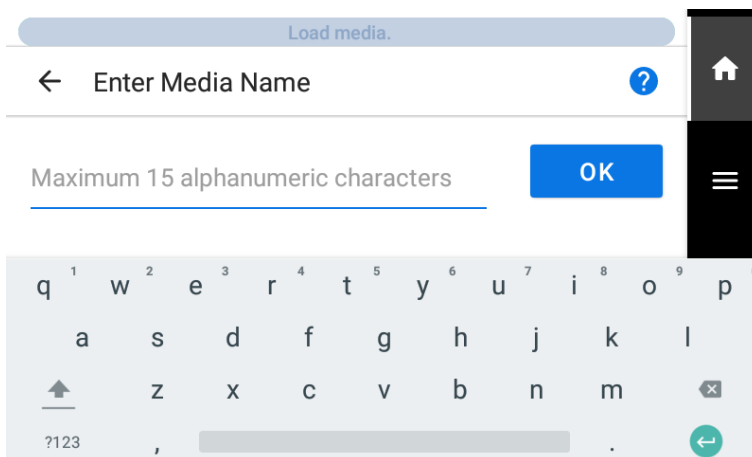

5. [Next]를 탭합니다.
6. [Setup Method] 화면이 나타납니다. 테이크업 사용 여부를 선택합니다.
7. [Start Setup]을 탭합니다.
커팅 캐리지가 이동하며 미디어 너비와 미디어 클램프 위치를 감지합니다. 이 작업을 초기화라고 합니다.
8. [The media could not be detected automatically. Manually set the printing area.]가 나타나면 다음 절차에 따라 설정을 구성하십시오.

MEMO

이 메시지는 반사율이 높은 미디어를 설정한 경우 나타날 수 있습니다.

- (1) [OK]를 탭합니다.
- (2) [Change]를 탭합니다.
[Set the right edge of the printing area within the area specified by the pinch rollers.] 창이 나타납니다.



- (3) 를 누르고 블레이드(A)의 중심을 오른쪽 핀치 롤러의 왼쪽 가장자리에서 안쪽(B)으로 약 2mm(0.08in) 이동합니다.

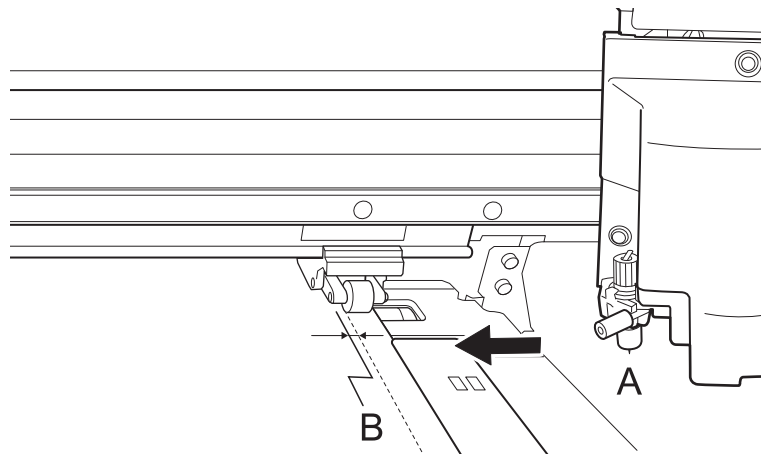

- (4) [OK]를 탭합니다.
[Set the left edge of the printing area within the area specified by the pinch rollers.] 창이 나타납니다.



- (5) 를 누르고 블레이드(A)의 중심을 왼쪽 핀치 롤러의 오른쪽 가장자리에서 안쪽(B)으로 약 2mm (0.08in) 이동합니다.

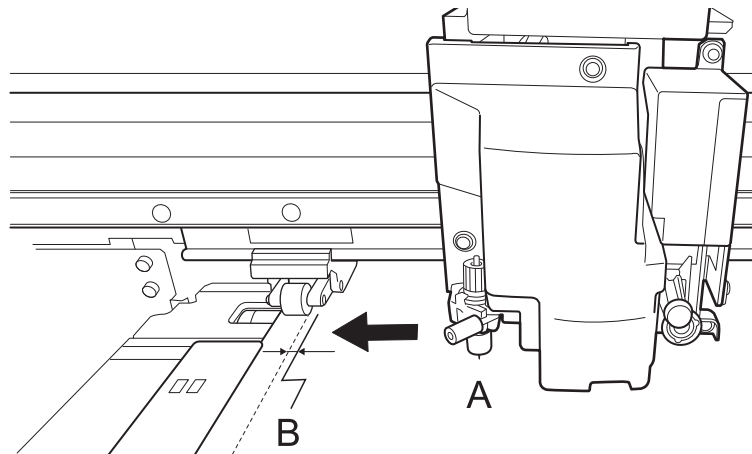

- (6) [OK]를 탭합니다.
설정된 좌우 위치는 [Printing Area (Width)]에 적용됩니다.
- (7) [OK]를 탭합니다.

4. 테이크업 유닛에 미디어 장착

테이크업 유닛을 사용하지 않을 경우 5. 미디어에 맞게 설정 구성(P. 53)로 이동합니다.

절차

1. 댄서 롤러를 뒤쪽으로 밀어 놓습니다.

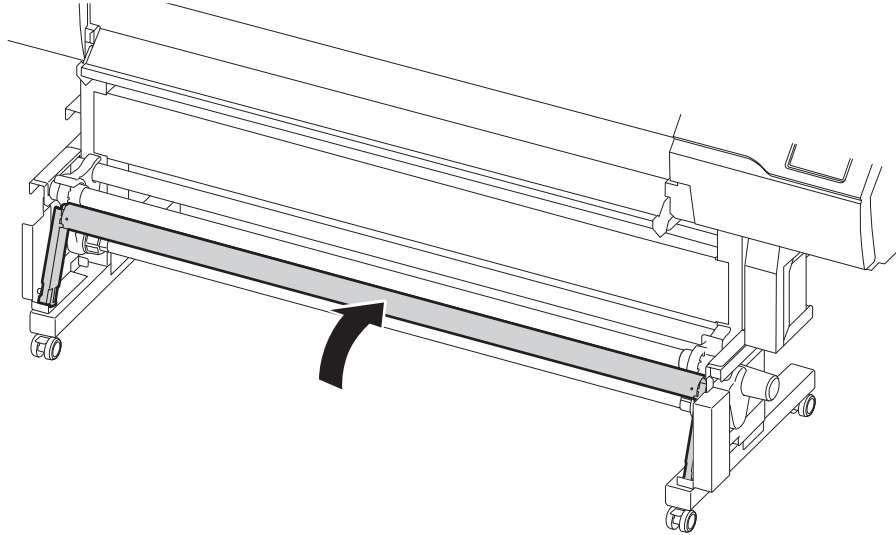

2. 아래 절차에 따라 테이크업 유닛의 미디어 홀더에 지관을 장착합니다.
장착된 미디어 보다 더 넓은 지관을 준비하십시오.

IMPORTANT

지관은 소모품입니다.

지관의 상태를 확인하고 적절한 시기에 교체하여 미디어가 제대로 감길 수 있도록 합니다.

- (1) 미디어 홀더를 움직일 수 있도록 합니다.

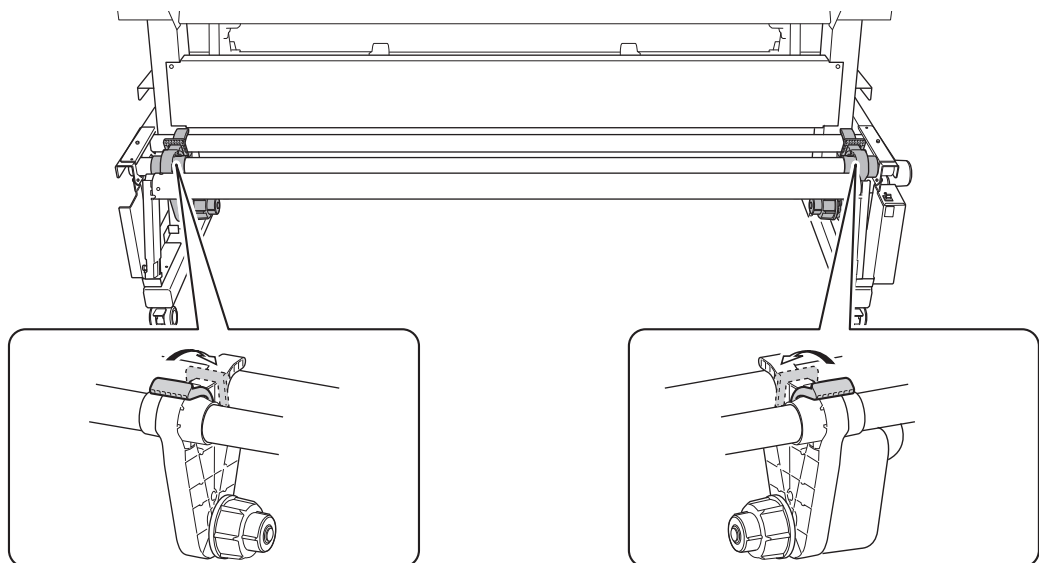

- (2) 지관을 오른쪽 엔드 캡에 끼웁니다.

- 지관을 엔드 캡의 끝 부분에 단단히 고정하십시오.
 (3) 왼쪽 미디어 홀더를 지관 안으로 밀어 넣습니다.

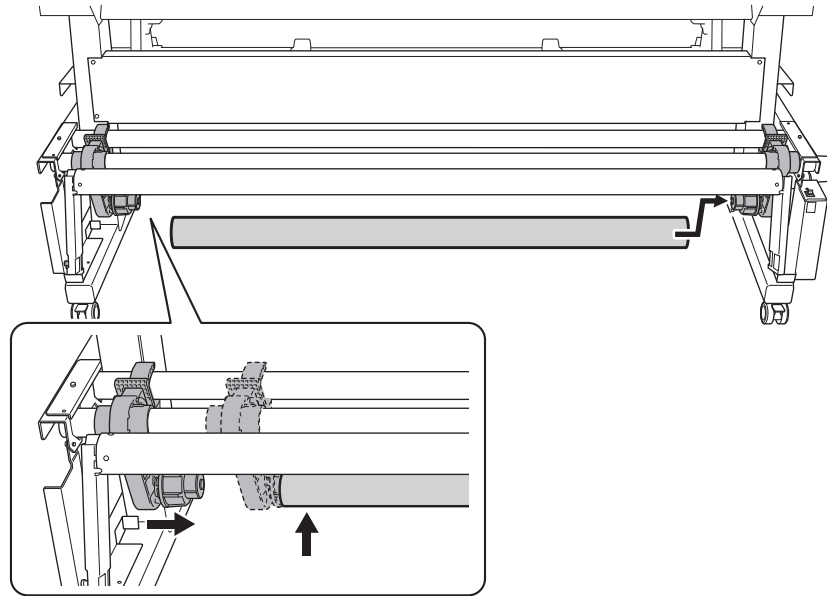

3. 미디어 끝이 지관에 닿을 때까지 제어 패널의  를 눌러 미디어를 피드 합니다.

이 키를 누를 때마다 미디어가 10mm(0.39in)씩 피드됩니다. 키를 누르고 있으면 미디어를 계속 피드 시킬 수 있습니다.

Good

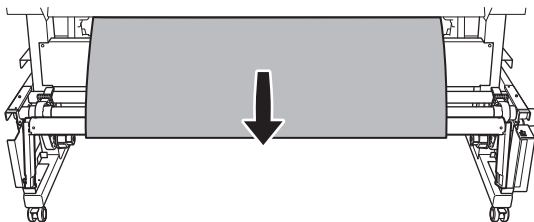

Not Good

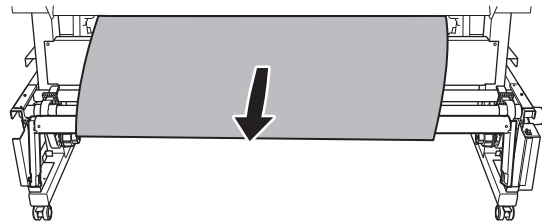

MEMO

지관의 1/4 이상을 감쌀 수 있을 때까지 미디어를 피딩합니다.

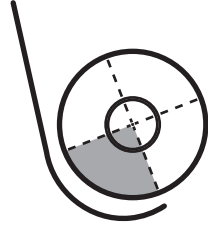
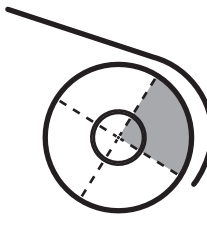
FORWARD 설정 사용 시	BACKWARD 설정 사용 시
	

4. 아래 절차에 따라 미디어 홀더의 위치를 조정합니다.

(1) 미디어 오른쪽 가장자리에서 지관이 보이도록 두 미디어 홀더를 모두 이동합니다.

- 미디어 홀더를 바깥쪽에서 잡고 이동합니다.
- 미디어가 지관의 중앙에 감기도록 위치를 조정합니다.

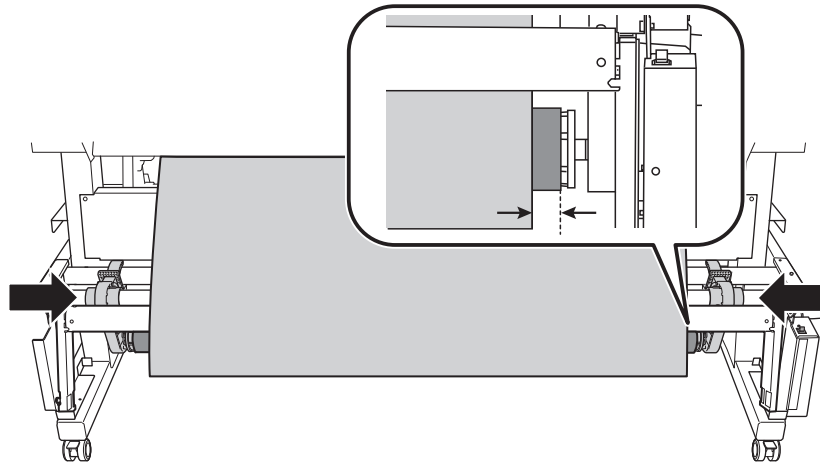

(2) 좌 우측 미디어 홀더를 고정합니다.

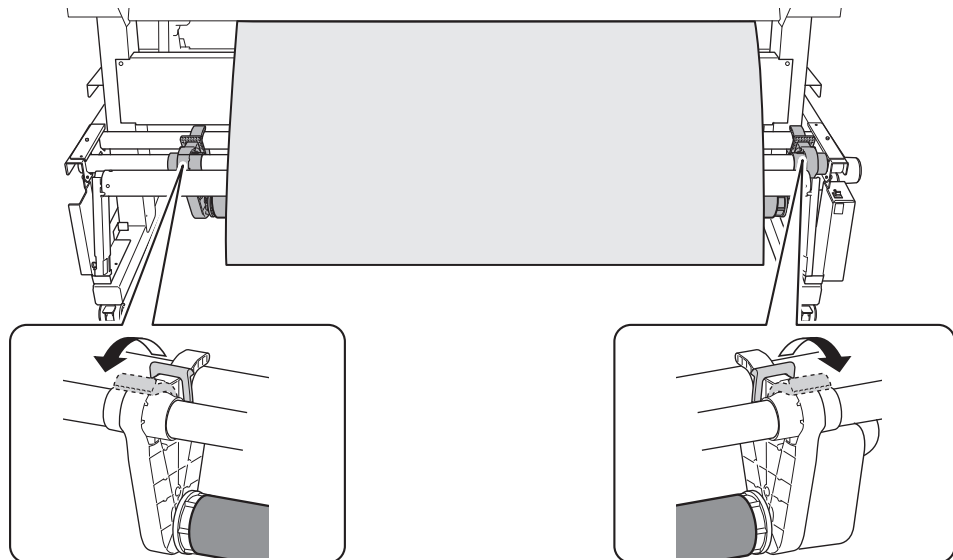

5. 아래 절차에 따라 미디어를 지관에 고정하십시오.

1. 미디어 홀더에 미디어 설치(P. 32)의 2단계에서 설정한 [Take-up Direction]으로 미디어를 고정합니다.

- (1) 미디어가 처지지 않도록 잡아당기면서 테이프로 지관의 중앙에 고정합니다.
- (2) 미디어를 중앙에서 바깥쪽으로 당기면서 지관에 미디어의 좌 우측 가장자리를 테이프로 고정합니다.
- (3) FORWARD 설정을 사용하는 경우

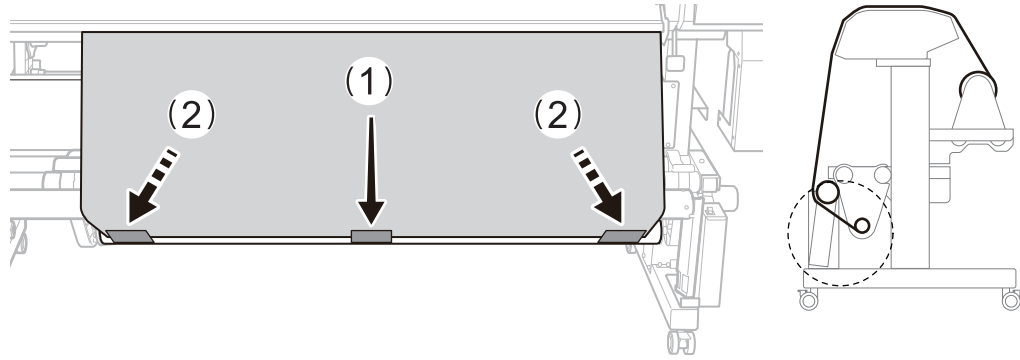

- BACKWARD 설정을 사용하는 경우

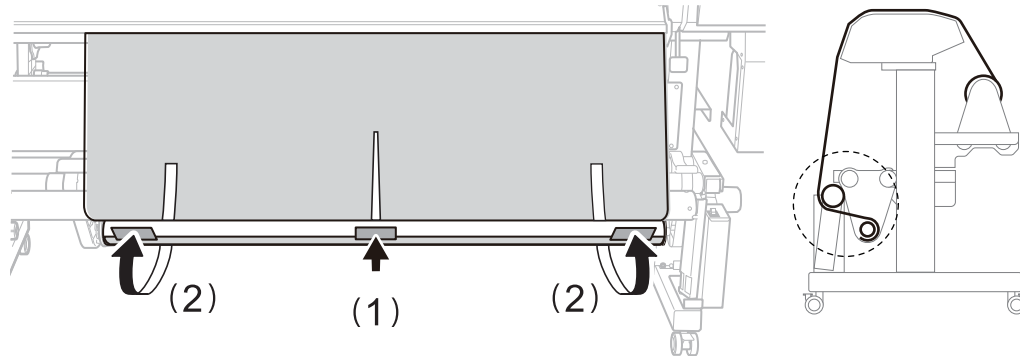

6. [OK]를 탭합니다.
소량의 미디어가 피드됩니다.

7. 댄서 롤러를 앞쪽으로 내립니다.

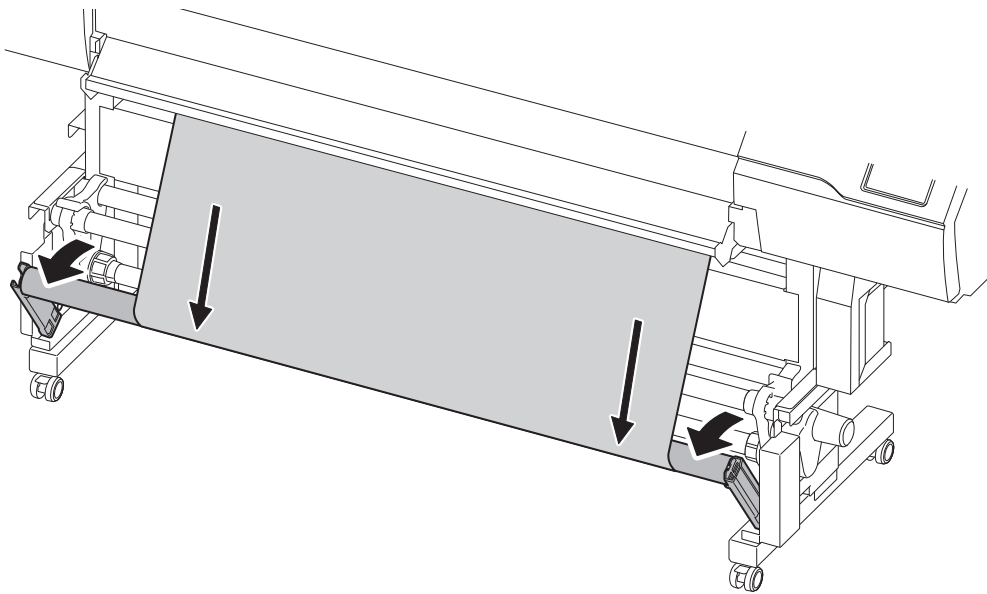

8. [OK]를 탭합니다.

5. 미디어에 맞게 설정 구성

미디어 크기와 종류에 따라 최적의 출력물을 얻으려면 최소 항목 수를 설정하세요. 여기에서 설정한 모든 항목은 개별적으로도 설정할 수 있습니다.

절차

1. [Select Media Output Type] 화면에서 출력 유형을 선택하고 [Next]를 누릅니다.
 - [Print Only/Print & Cut]
2단계로 진행합니다.
 - [Cut Only]
[Multi Sensor Adjustment] 화면으로 전환합니다. 자동 조정이 완료되면 [OK]를 탭합니다. 이것으로 [Cut Only]에 대한 설정이 완료됩니다.
2. [Print Head Height] 화면을 사용하여 프린트 헤드 높이를 조정합니다.
 - 필요하지 않은 경우 [Next]를 탭합니다.
 - 아래 절차에 따라 조정하십시오.
 - a. [Change]를 탭합니다.
 - b. 전면 커버를 엽니다.
 - c. 높이 조절 레버를 움직여 헤드 높이를 조절합니다.
 - d. 전면 커버를 닫습니다.
 - e. [OK]를 탭합니다.
 - f. [Next]를 탭합니다.
 이 작업에 대한 자세한 내용은 [프린트 헤드 높이 변경\(P. 157\)](#)을 참조하십시오.
3. [Nozzle Drop-out Test] 화면에서 [Printing Test]와 [Output Start Location] 설정을 구성합니다.
 - 필요하지 않은 경우 [Next]를 탭합니다.
 - [Printing Test]를 수행하려면 [Printing Test]>[Execute]를 누릅니다. 인쇄 테스트 후 수행할 작업에 대한 자세한 내용은 [Step 2 : 일반 헤드 클리닝 방법\(P. 119\)](#)을 참조하십시오.
4. [Select Media Adjustment Method] 화면에서 조정 방법을 선택합니다.
여기에서 가로 밴딩을 줄이기 위한 미디어 급지 보정과 잉크의 랜딩 위치 보정이 조정됩니다.

MEMO

[Simple Correction (Auto)]이 권장되는 조정입니다. [Detailed Correction (Manual)]으로 수정 값을 결정할 수 있습니다.

- 자동 조정을 하려면 아래 절차를 따르십시오.
 - a. [Simple Correction (Auto)]>[Next]를 탭합니다.
 - b. [Batch Automatic Correction] 화면에서 [Execute]를 탭합니다.
자동 조정이 성공적으로 완료되면 홈 화면이 나타납니다. 이것으로 설정이 완료됩니다.
자세한 내용은 [자동으로 필요한 조정\(P. 152\)](#)을 참조하십시오.
- 수동 조정을 수행하려면 아래 절차를 따르십시오.
 - a. [Detailed Correction (Manual)]>[Next]를 탭합니다.
 - b. [Multi Sensor Adjustment] 화면에서 [Execute]를 탭합니다.

검출 센서를 최적의 상태로 조정하십시오. 조정에 실패한 경우 [검출 센서 보정\(P. 199\)](#)의 정보에 따라 실패에 대응하십시오.

- c. [Next]를 탭합니다.
- d. [Detailed Feed Correction (Manual)] 화면에서 인쇄 테스트를 수행합니다. 인쇄 테스트 결과에서 수정 값을 설정합니다. 자세한 내용은 [수동 조정 : 가로 밴딩 줄이기 \(피드 보정 기능\)\(P. 153\)](#)을 참조하십시오.
- e. [Save and Proceed]를 탭합니다.
- f. [Detailed Media Gap Adjustment (Manual)] 화면에서 인쇄 테스트를 수행합니다. 인쇄 테스트 결과에서 수정 값을 설정합니다. 자세한 내용은 [수동 조정 : 잉크 랜딩 위치의오정렬 조정\(Media Gap 조정\)\(P. 155\)](#)을 참조하십시오.
- g. [Save and Exit]를 탭합니다.

IMPORTANT

인쇄와 커팅 시 또는 커팅만 할 때 테이크업 유닛에서 미디어를 백피드하여 미디어를 느슨하게 합니다. 설정 직후 지관에 미디어를 충분히 감지 않으면 이 작업이 제대로 수행되지 않아 커팅 품질이 저하되고 감기가 계속되지 않을 수 있습니다. 미디어를 지관에 부착한 후 바로 커팅을 할 때는 몇 바퀴 감을 수 있을 만큼의 미디어를 공급하고 Base Point를 설정합니다.

이것으로 미디어 설정이 완료됩니다.

시트 미디어 Setup

프린터에 시트 미디어를 장착합니다. 장착이 완료되면 상태에 [Output possible.]이 표시됩니다. 이 작업을 "미디어 Setup"이라고 합니다.

1. A : 미디어의 위치를 결정

미디어의 가장자리가 감지되지 않는 투명 미디어를 사용할 때 [Preferences]>[Media Edge Detection]이 [Disable]로 설정되어 있으면 버큘 팬이 작동하지 않으므로 이 절차로 미디어를 장착 할 수 없습니다. 이러한 경우에는 [1. B: 미디어의 위치를 결정\(\[Media Edge Detection\] : \[Disable\]\).\(P.60\)](#)을 참조하십시오.

[Skewing Correction Support at Setup]의 기본 설정은 [Enable]로 설정되어 있습니다.

절차

1. 제어 패널에서  을 탭합니다.
서브 전원이 켜집니다.
2. 전면 커버를 엽니다.
3. 미디어 클램프를 각각 좌 우측 가장자리의 그리트 롤러 외부로 이동합니다.

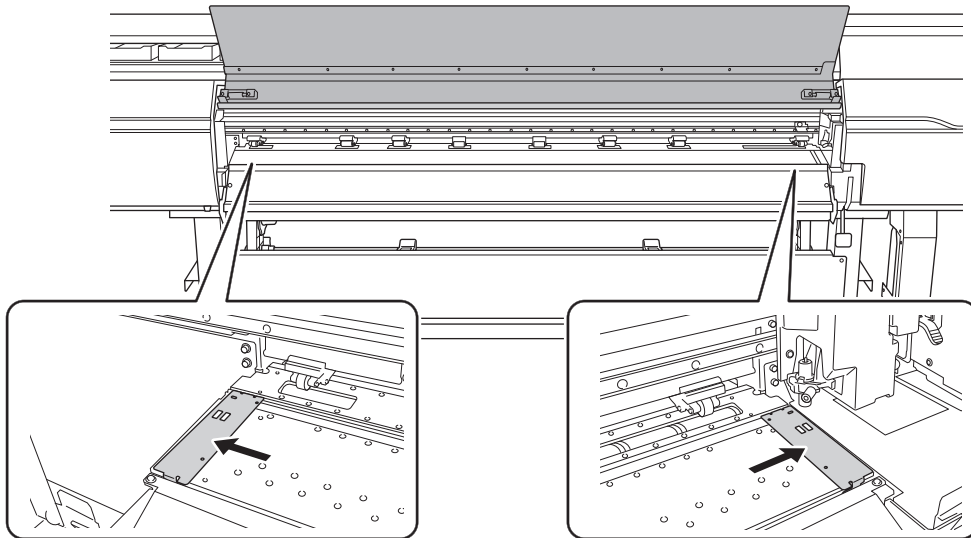

4. (프린터 뒤쪽으로 이동)미디어 홀더의 잠금 장치를 풀고 각각 좌 우측 끝으로 당깁니다.

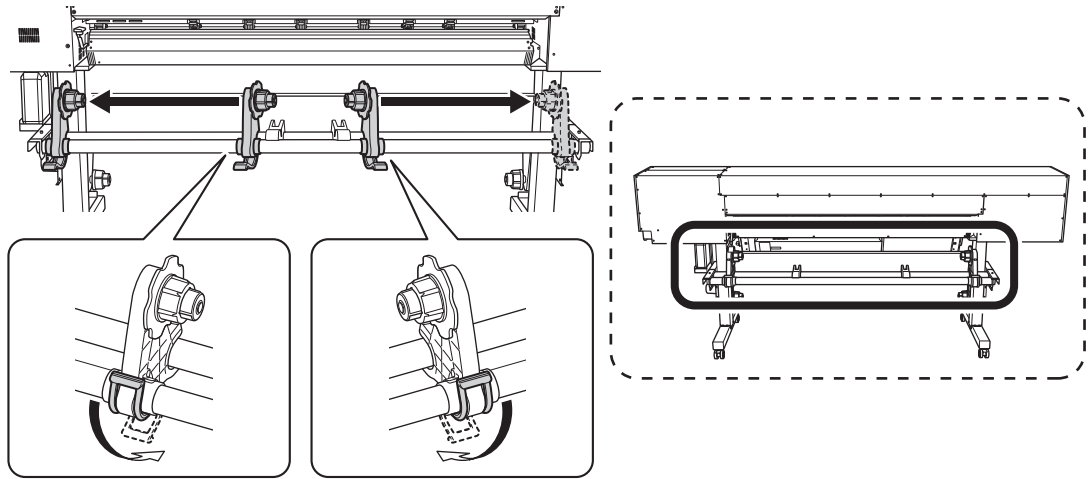

5. 프린터 후면에서 미디어의 앞쪽 가장자리를 핀치 롤러(A)와 그리트 롤러(B) 사이로 통과시킵니다.
 신호음이 들립니다. 약 5초 후 비프음이 두 번 울리고 버큘 팬이 작동합니다. 이 팬이 작동하는 동안에는 손을 떼도 미디어가 뒤로 이동하지 않습니다.
 프린터 전면에서 미디어를 장착할 때 미디어의 앞쪽 가장자리(인쇄가 시작되는 쪽)를 플래튼 위로 공급하고 미디어를 앞쪽으로 당겨서 버큘 팬을 활성화합니다.

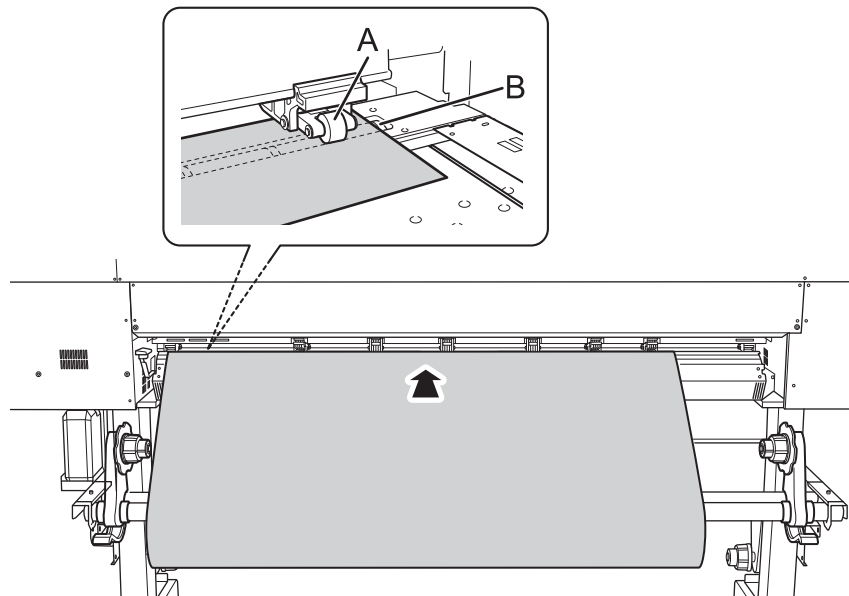

6. (프린터 전면으로 이동)미디어의 양쪽 가장자리가 그리트 롤러 위에 있는지 확인합니다.
 미디어의 오른쪽 가장자리가 오른쪽 끝 그리트 롤러에 놓이도록 배치하십시오.

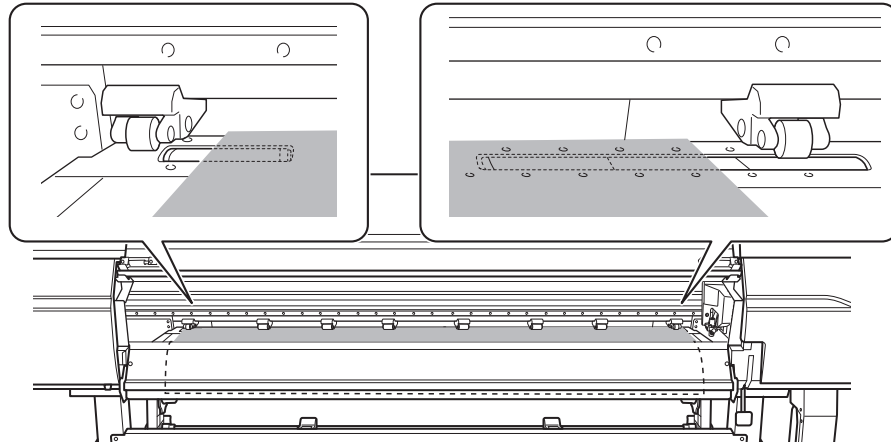

7. 좌 우측 핀치 롤러를 움직여 미디어의 양쪽 가장자리에 배치 합니다.
 미디어의 각 가장자리에서 약 10mm(0.39in) 떨어진 곳에 위치시킵니다.

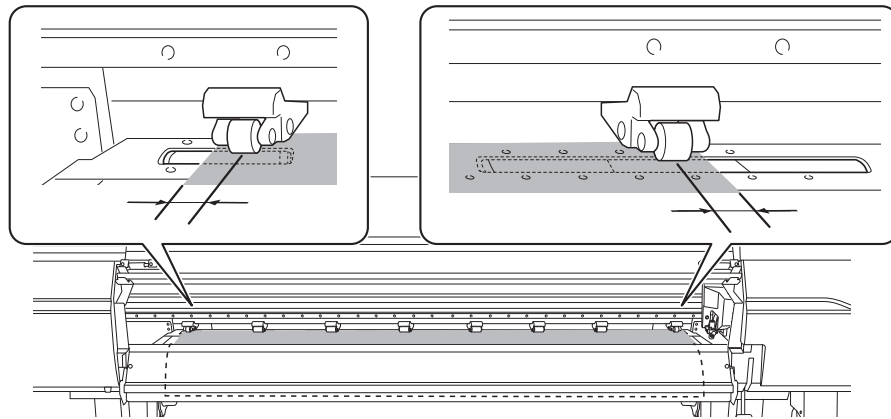

IMPORTANT

- 반드시 좌우 핀치 롤러를 사용하십시오. 미디어가 고정되는 힘은 중간 핀치 롤러와 좌 우 핀치 롤러가 다릅니다. 중간 핀치 롤러를 사용하여 미디어 가장자리를 고정하면 미디어의 공급이 불안정해질 수 있습니다.
- 미디어를 제자리에 고정하기 전에 미디어 위치를 다시 조정하려면 5단계 절차부터 다시 실행하십시오.

8. 미디어로 덮인 나머지 그리트 롤러(A) 위로 중간 핀치 롤러(B)를 이동합니다.
 그리트 롤러가 있는 곳마다 그리트 패턴(C)이 있습니다.

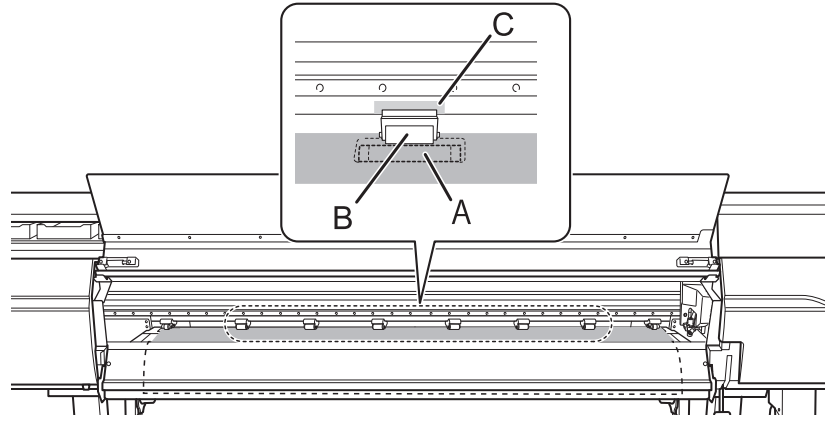

IMPORTANT

- 미디어 너비 내의 모든 그리트 패턴 위에 중간 핀치 롤러를 배치합니다. 중간 핀치 롤러를 배치하는 것을 잊은 경우 인쇄 중에 미디어가 비뚤어지거나 느슨해져서 인쇄 품질에 영향을 미칠 수 있습니다.
- 중간 핀치 롤러는 오른쪽 끝에서 3개의 그리트 롤러 위에서 작동하지 않습니다. 이 3곳이 아닌 다른 그리트 롤러에 중간 핀치 롤러를 놓습니다.

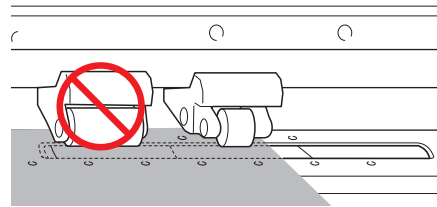

- 사용 중인 미디어의 너비에 따라 중간 핀치 롤러가 남을 수 있습니다. 여러분의 중간 핀치 롤러를 그리트 패턴이 없는 위치로 이동합니다. 그리트 패턴이 없는 곳에서는 중간 핀치 롤러가 내려오지 않습니다.

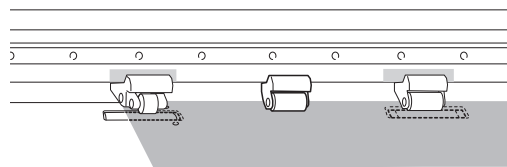

9. 로딩 레버(전면)를 내립니다.

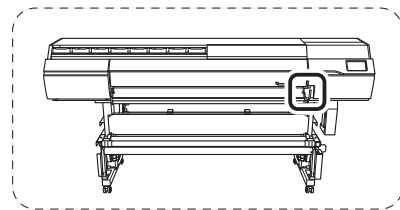
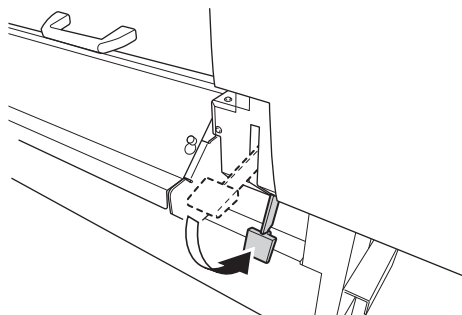

IMPORTANT

미디어를 제자리에 고정하기 전에 미디어 위치를 다시 조정하려면 5단계절차부터 다시 실행하십시오.

10. 좌 우측 미디어 클램프 구멍의 중심에 미디어 가장자리를 맞춥니다.

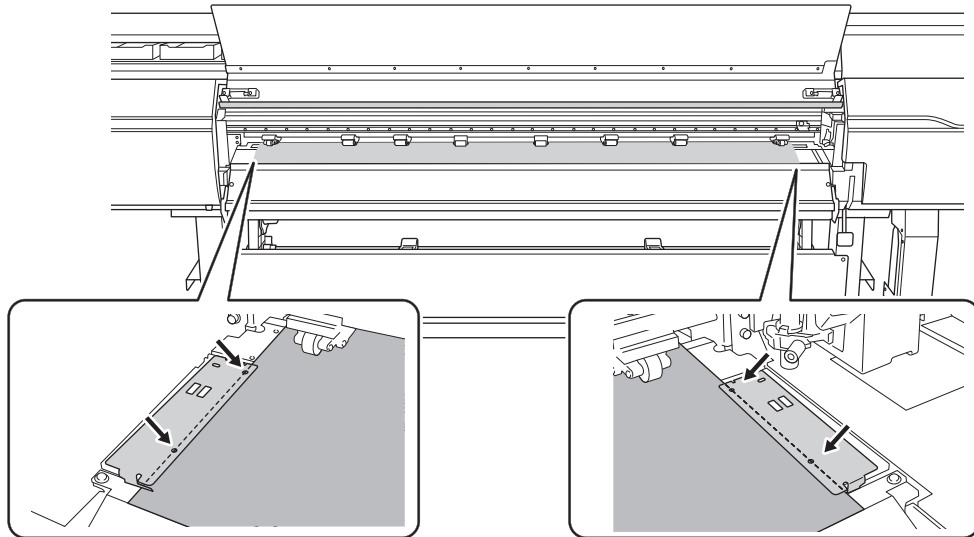

11. 전면 커버를 닫습니다.

1. B : 미디어 위치를 결정([Media Edge Detection] : [Disable]).

미디어의 가장자리를 감지할 수 없는 투명 미디어를 사용할 때와 [Preferences]>[Media Edge Detection]가 [Disable]로 설정된 경우 다음 절차에 따라 미디어의 위치를 결정하십시오.

절차

1. 제어 패널에서  를 탭합니다.
서브 전원이 켜집니다.
2. 전면 커버를 엽니다.
3. 미디어 클램프를 각각 좌 우측 가장자리의 그리트 롤러의 외부로 이동합니다.

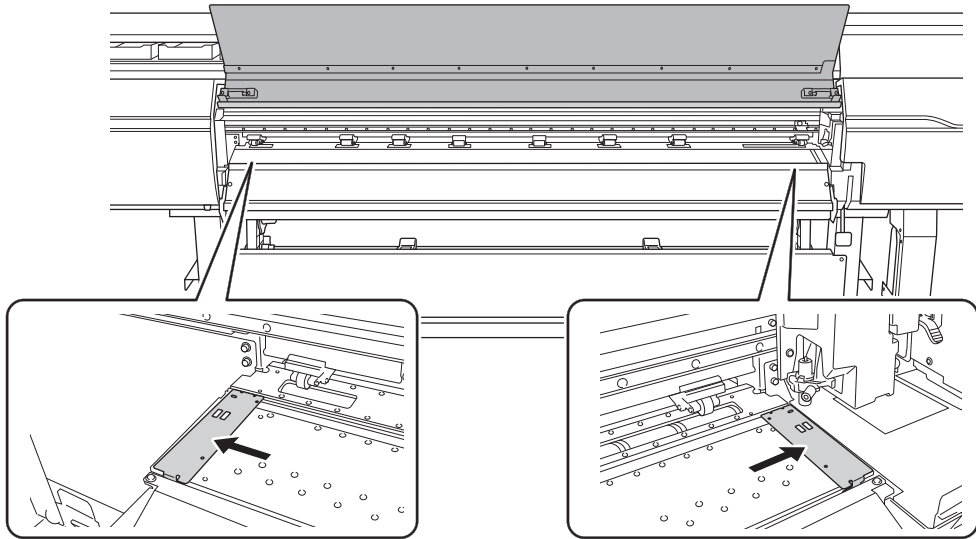

4. (프린터 뒤쪽으로 이동)미디어 홀더의 잠금 장치를 풀고 각각 좌 우측 끝으로 이동 합니다.

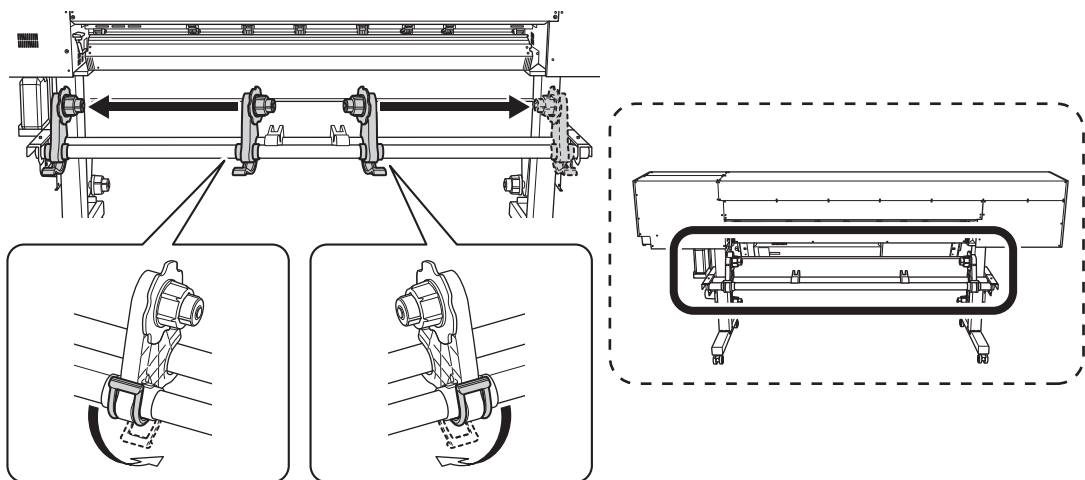

5. 핀치 롤러(A)와 그리트 롤러(B) 사이에 미디어의 앞쪽 가장자리를 통과시키십시오.

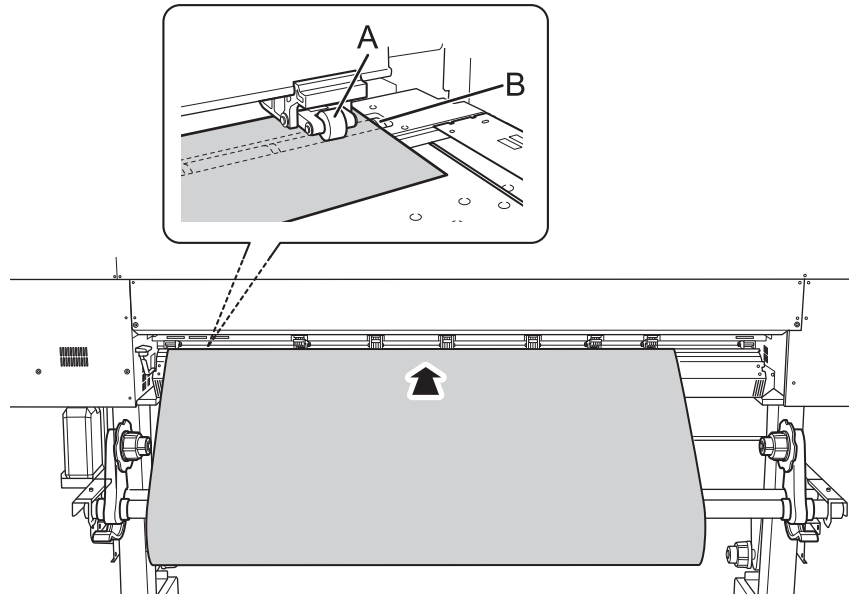

6. 로딩 레버(후면)를 내립니다.
미디어가 제자리에 고정됩니다.

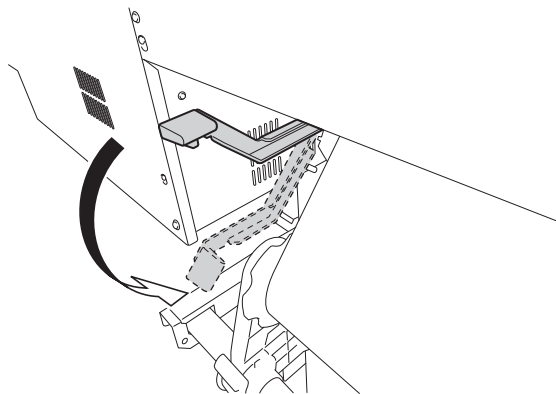

7. (프린터 앞쪽으로 이동)미디어를 부드럽게 잡고 로딩 레버(앞면)를 올립니다.
미디어 고정이 해제됩니다.

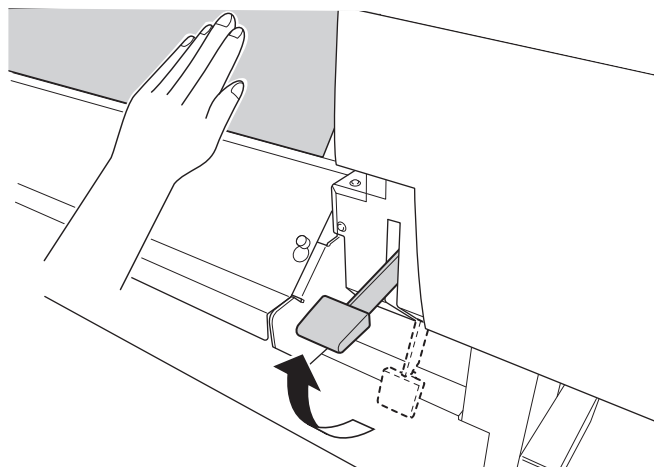

8. 미디어의 양쪽 가장자리가 그리트 롤러 위에 있는지 확인하십시오.
미디어의 오른쪽 가장자리가 오른쪽 끝 그리트 롤러에 놓이도록 배치 하십시오.

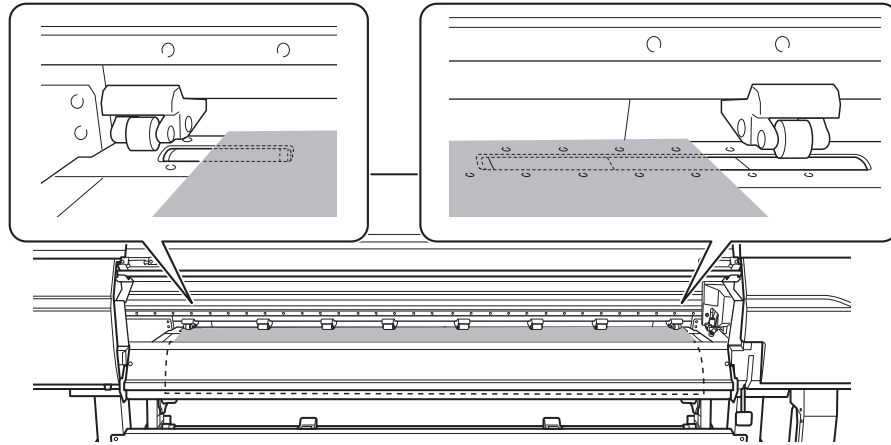

9. 좌 우측 펀치 롤러를 움직여 미디어의 양쪽 가장자리에 놓습니다.
 미디어의 각 가장자리에서 약 10mm(0.39in) 떨어진 곳에 위치시킵니다.

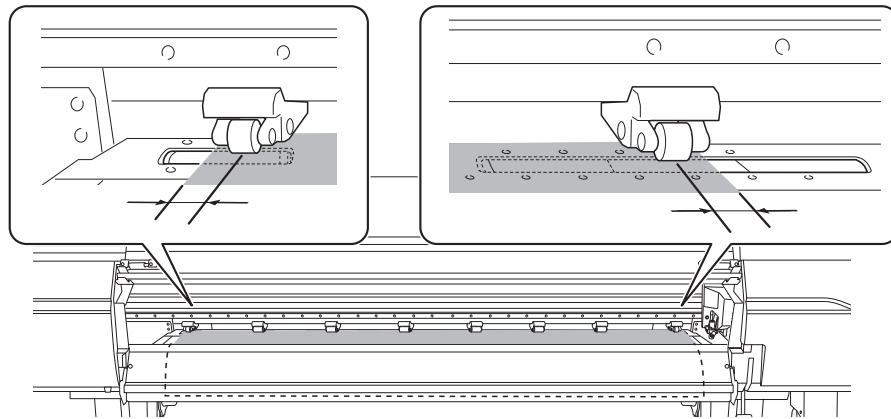

IMPORTANT

반드시 좌우 펀치 롤러를 사용하십시오. 미디어가 고정되는 힘은 중간 펀치 롤러와 좌 우측 펀치 롤러가 다릅니다. 중간 펀치 롤러를 사용하여 미디어 가장자리를 고정하면 미디어 공급이 불안정해질 수 있습니다.

10. 미디어로 덮인 나머지 그리트 롤러(A) 위로 중간 펀치 롤러(B)를 이동합니다.
 그리트 롤러가 있는 곳마다 그리트 패턴(C)이 있습니다.

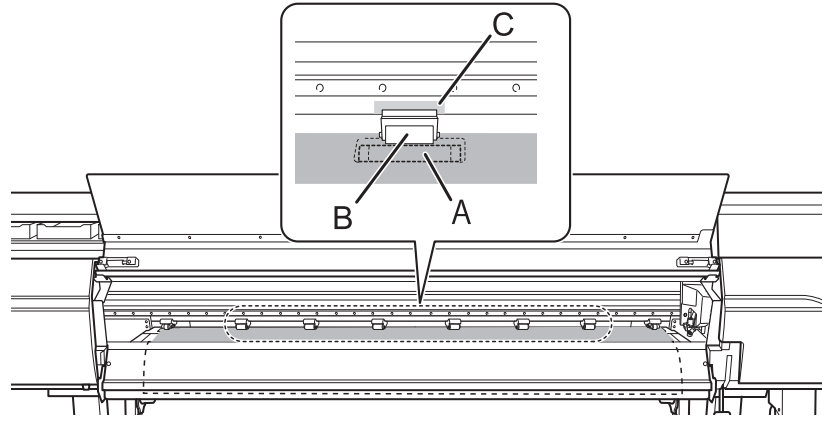

IMPORTANT

- 미디어 너비 내의 모든 그리트 패턴 위에 중간 핀치 롤러를 배치합니다. 중간 핀치 롤러를 배치하는 것을 잊은 경우 인쇄 중에 미디어가 비뚤어지거나 느슨해져서 인쇄 품질에 영향을 미칠 수 있습니다.
- 중간 핀치 롤러는 오른쪽 끝에서 3개의 그리트 롤러 위에서 작동하지 않습니다. 이 3곳이 아닌 다른 그리트 롤러에 중간 핀치 롤러를 놓습니다.

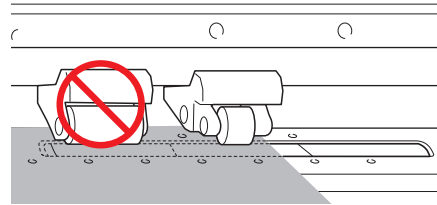

- 사용 중인 미디어의 너비에 따라 중간 핀치 롤러가 남을 수 있습니다. 여러분의 중간 핀치 롤러를 그리트 패턴이 없는 위치로 이동합니다. 그리트 패턴이 없는 곳에서는 중간 핀치 롤러가 내려오지 않습니다.

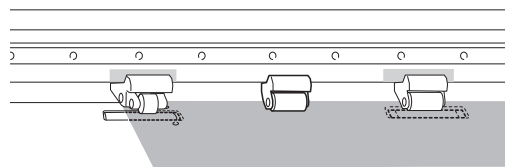

11. 로딩 레버(전면)를 내립니다.

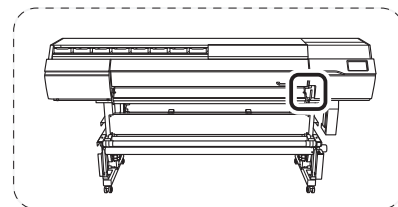
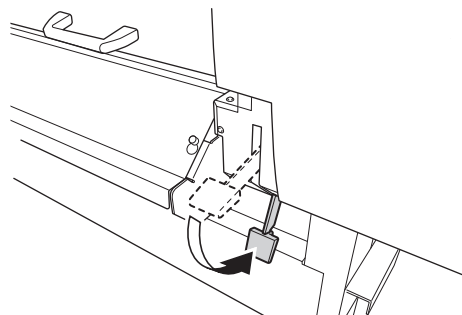

IMPORTANT

미디어를 제자리에 고정하기 전에 미디어 위치를 다시 조정하려면 8단계 절차부터 다시 실행하십시오.

12. 좌 우측 미디어 클램프 구멍의 중심에 미디어 가장자리를 맞춥니다.

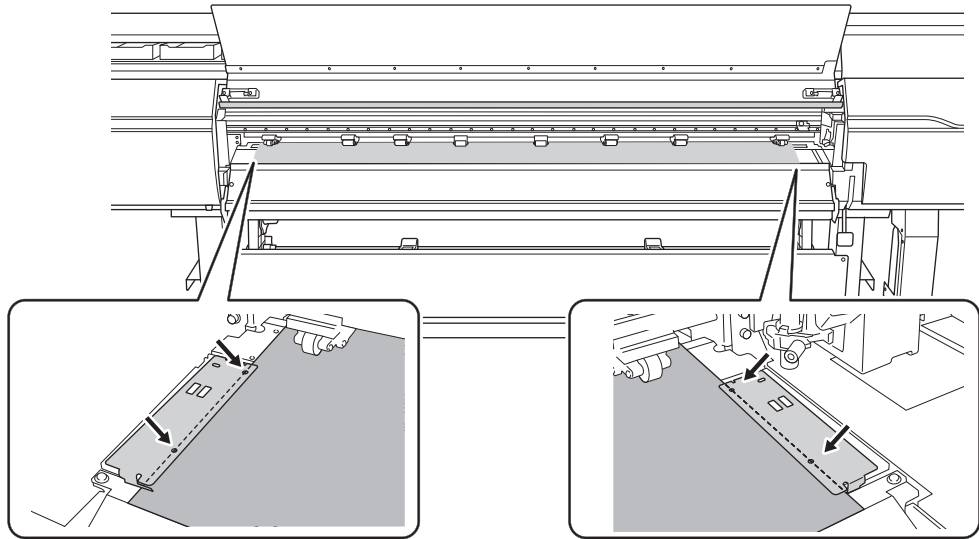

13. 전면 커버를 닫습니다.

2. 미디어 등록

절차

1.  [Setup]을 탭합니다.

2. [New]를 선택 합니다.

3. [Next]를 탭합니다.

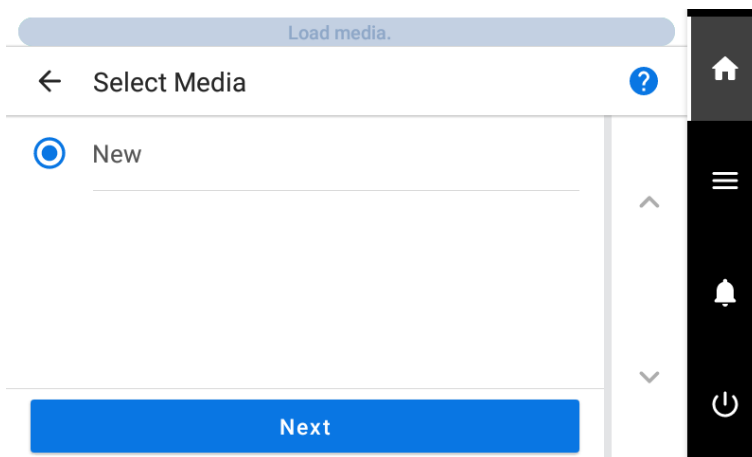

4. 새 미디어 이름을 입력하고 [OK]을 누릅니다.

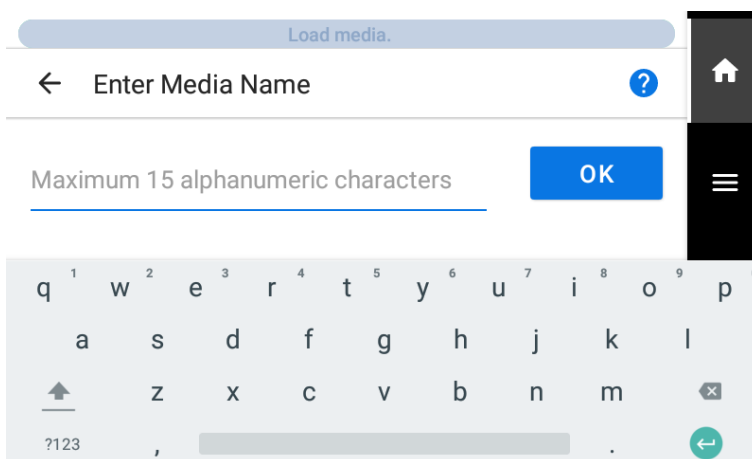

5. [Next]를 탭합니다.

6. [Setup Method법] 화면이 나타납니다. 테이크업 유닛 사용 여부를 선택합니다.

7. [Start Setup]을 탭합니다.
커팅 캐리지가 이동하고 용지 너비와 용지 클램프 위치를 감지합니다. 이 작업을 초기화라고 합니다.

8. [The media could not be detected automatically. Manually set the printing area.]가 나타나면 다음 절차에 따라 설정을 구성하십시오.

MEMO

이 메시지는 반사율이 높은 미디어를 설정한 경우 나타날 수 있습니다.

- (1) [OK]를 탭 합니다.
- (2) [Change]를 탭합니다.
[Set the right edge of the printing area within the area specified by the pinch rollers.] 창이 나타납니다.



- (3) 를 누른 상태에서 블레이드(A)의 중심을 오른쪽 핀치 롤러의 왼쪽 가장자리에서 안쪽(B)으로 약 2mm(0.08in) 이동합니다.

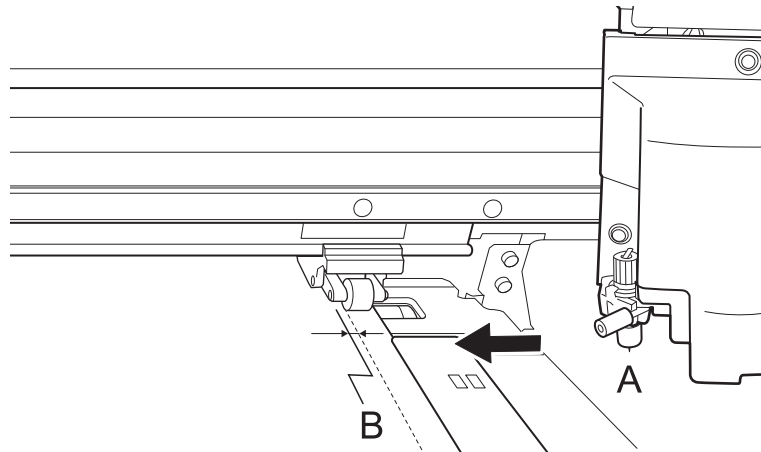

- (4) [OK]를 탭합니다.
[Set the left edge of the printing area within the area specified by the pinch rollers.] 창이 나타납니다.



- (5) 를 누르고 블레이드(A)의 중심을 왼쪽 핀치 롤러의 오른쪽 가장자리에서 안쪽(B)으로 약 2mm(0.08in) 이동합니다.

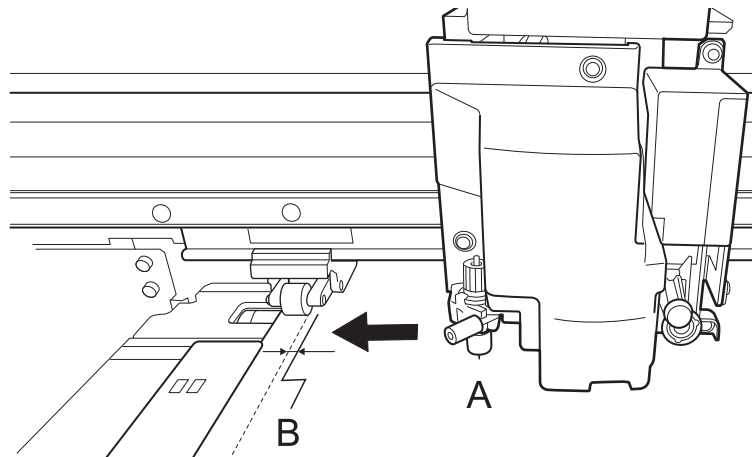

- (6) [OK]를 탭합니다.
설정된 좌우 위치는 [Printing Area(Width)]에 적용됩니다.
- (7) [OK]를 탭합니다.

3. 미디어에 맞게 설정 구성

미디어 크기 및 종류에 따라 최적의 출력물을 얻으려면 최소 항목 수를 설정합니다. 여기에서 설정한 모든 항목은 개별적으로도 설정할 수 있습니다.

절차

1. [Select Media Output Type] 화면에서 출력 유형을 선택하고 [Next]을 누릅니다.
 - [Print Only/Print & Cut]
Step 2로 진행합니다.
 - [Cut Only]
[Multi Sensor Adjustment] 화면으로 전환합니다. 자동 조정이 완료되면 [OK]을 탭합니다. 이것으로 [Cut Only]에 대한 설정이 완료됩니다.
2. [Print Head Height] 화면을 사용하여 프린트 헤드 높이를 조정합니다.
 - 필요하지 않은 경우 [Next]를 탭합니다.
 - 아래 절차에 따라 조정하십시오.
 - a. [Change]를 탭합니다.
 - b. 전면 커버를 엽니다.
 - c. 높이 조절 레버를 움직여 헤드 높이를 조절합니다.
 - d. 전면 커버를 닫습니다.
 - e. [OK]를 탭합니다.
 - f. [Next]를 탭합니다.
 이 작업에 대한 자세한 내용은 [Changing the Print Head Height\(P.157\)](#)를 참조합니다.
3. [Nozzle Drop-out Test] 화면에서 [Printing Test] 및 [Output Start Location] 설정을 구성합니다.
 - 필요하지 않은 경우 [Next]을 탭합니다.
 - [Printing Test]를 수행하려면 [Printing Test]>[Execute]를 누릅니다. 인쇄 테스트 후 수행할 작업에 대한 자세한 내용은 [Step 2 : 일반 헤드 클리닝 방법\(P. 119\)](#)을 참조합니다.
4. [Select Media Adjustment Method] 화면에서 조정 방법을 선택합니다.
가로 밴딩을 줄이기 위한 미디어 피드 보정과 잉크의 랜딩 위치 보정이 조정됩니다.

MEMO

[Simple Correction (Auto)]이 권장되는 조정입니다. [Detailed Correction (Manual)]으로 수정 값을 결정할 수 있습니다.

- 자동 조정을 하려면 아래 절차를 따르십시오.
 - a. [Simple Correction (Auto)]>[Next]를 탭합니다.
 - b. [Batch Automatic Correction] 화면에서 [Execute]를 탭합니다.
자동 조정이 성공적으로 완료되면 홈 화면이 나타납니다. 이것으로 설정이 완료됩니다.
자세한 내용은 [필요한 조정을 자동으로 수행\(P.152\)](#)을 참조하십시오.
- 수동 조정을 수행하려면 아래 절차를 따르십시오.
 - a. [Detailed Correction (Manual)]>[Next]를 탭합니다.
 - b. [Multi Sensor Adjustment] 화면에서 [Execute]를 탭합니다.

검출 센서를 최적의 상태로 조정하십시오. 조정에 실패한 경우 [검출 센서 보정\(P.199\)](#)의 정보에 따라 실패에 대처 합니다.

- c. [Next]를 탭합니다.
- d. [Detailed Feed Correction(Manual)] 화면에서 인쇄 테스트를 수행합니다.
인쇄 테스트 결과에서 수정 값을 설정합니다. 자세한 내용은 [수동 조정: 가로 밴딩 줄이기 \(피드 보정 기능\)\(P. 153\)](#)를 참조하십시오.
- e. [Save and Proceed]를 탭합니다.
- f. [Detailed Media Gap Adjustment (Manual)] 화면에서 인쇄 테스트를 수행합니다.인쇄 테스트 결과에서 수정 값을 설정합니다. 자세한 내용은 [수동 조정: 잉크 랜딩 위치의오정 렬 조정\(Media Gap 조정\)\(P.155\)](#)을 참조하십시오.
- g. [Save and Exit]를 탭합니다.

이것으로 미디어 Setup이 완료됩니다.

등록된 미디어 Setup

⚠ 주의

댄서 롤러를 불필요하게 만지지 마십시오.
미디어 테이크업 유닛과 피더가 갑자기 움직여 부상을 입을 수 있습니다.

롤 미디어 Setup

프린터에 롤 미디어를 장착합니다. 장착이 완료되면 [Output possible]상태로 표시됩니다. 이 작업을 "미디어 Setup"이라고 합니다.

⚠ 주의

롤 미디어를 올바르게 장착하십시오.
미디어가 떨어져 부상을 입을 수 있습니다.

⚠ 주의

롤 미디어는 약 45kg(99.21lb)입니다.
부상을 방지하려면 롤 미디어를 조심해서 다루십시오.

⚠ 주의

무게가 45kg(99.21lb.)를 초과하는 미디어를 장착 하지 마십시오.
기기가 무게를 견디지 못하고 넘어지거나 미디어가 떨어질 수 있습니다.

1. 미디어 홀더에 미디어 설치

이 기기의 미디어 홀더는 내경이 2인치 또는 3인치인 지관과 함께 사용하도록 설계되었습니다.

⚠ 경고

롤 미디어 취급은 2인 이상이 하여야 하는 작업으로, 넘어지지 않도록 주의가 필요합니다.
미디어를 들때 과도한 힘이 필요하다면 신체적 부상을 입을 수 있습니다. 떨어뜨리면 부상을 입을 수 있습니다.

절차

1. 제어 패널에서  를 탭합니다.
서브 전원이 켜집니다.
2. 테이크업 유닛을 사용하는 경우 다음 절차에 따라 설정하십시오.

- (1) [Preferences]>[Take-up]>[Take-up Direction]을 탭합니다.
- (2) [Backward] 또는 [Forward]를 선택 합니다.
- (3) [Save]를 탭합니다.

- (4)  을 탭하여 원래 화면으로 돌아갑니다.

3. 전면 커버를 엽니다.

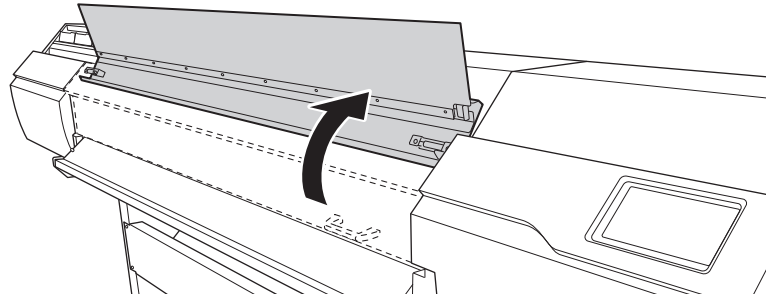

4. 미디어 클램프를 각각 왼쪽 및 오른쪽 가장자리의 그리트 롤러 외부로 이동합니다.

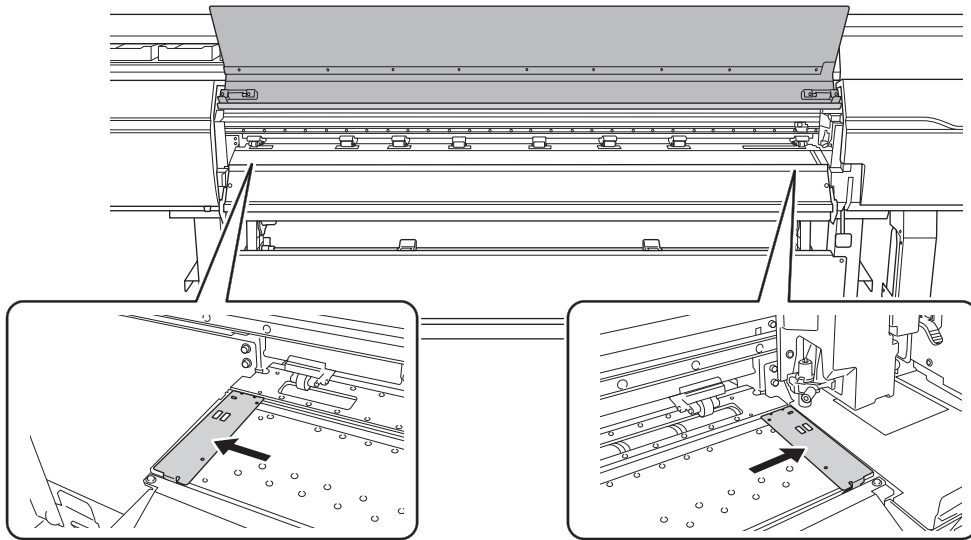

5. (프린터 뒤쪽으로 이동)미디어 홀더의 잠금 장치를 풀고 각각 좌 우측 끝으로 당깁니다.

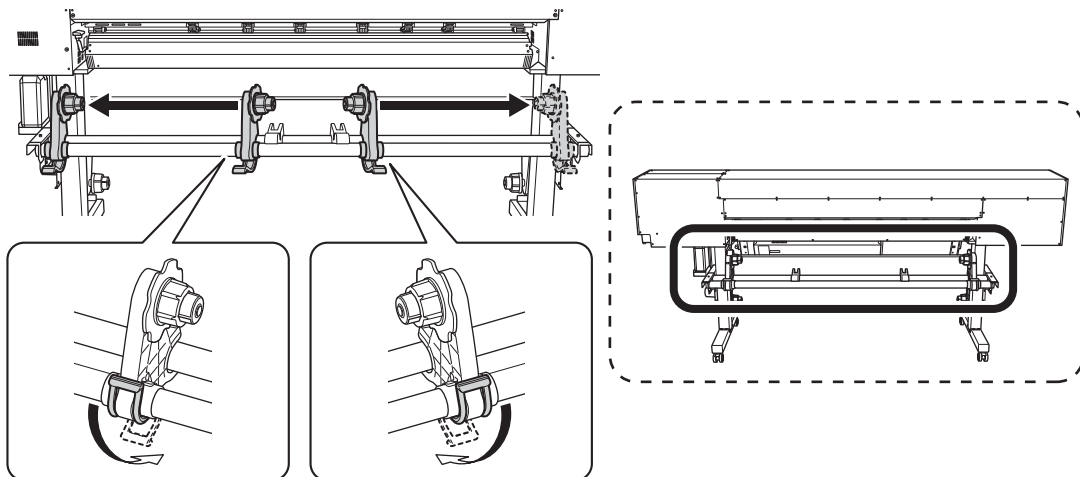

6. 미디어 스테이에 미디어를 놓습니다.

MEMO

미디어 스테이를 미디어 양쪽 끝에서 미디어 길이의 1/4인 위치에 배치 합니다.

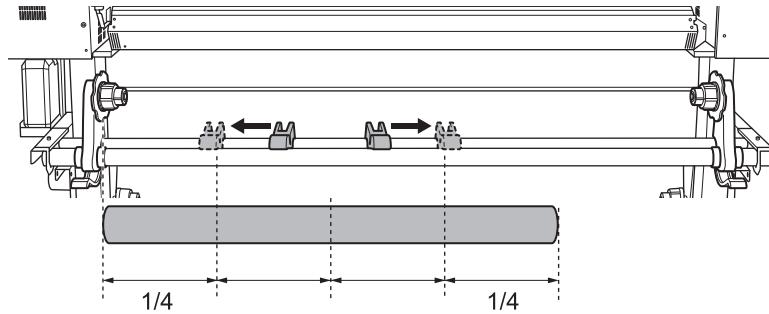

IMPORTANT

미디어를 오랫동안 기기에 장착해 두지 마십시오. 미디어가 변형될 수 있습니다.

7. 미디어의 지관을 왼쪽 미디어 홀더의 엔드 캡에 맞춥니다.

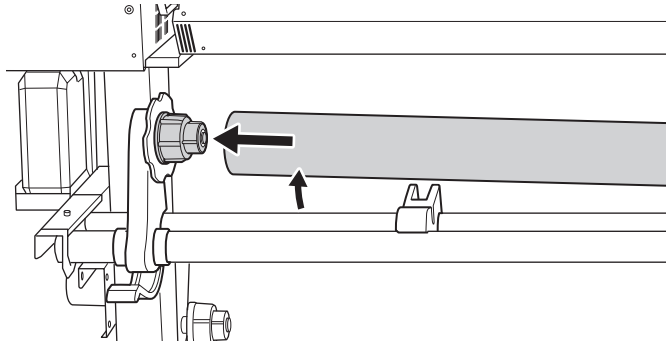

8. 오른쪽 미디어 홀더를 움직여서 엔드 캡을 미디어의 지관에 맞춥니다.

미디어가 쉽게 움직이지 않도록 미디어 지관을 미디어 홀더에 단단히 고정하십시오.

IMPORTANT

아직 미디어 홀더를 제자리에 고정하지 마십시오.

다음 절차에서는 제자리에 고정하기 전에 미디어 홀더의 위치를 조정합니다. 아직 제자리에 고정하지 마십시오.

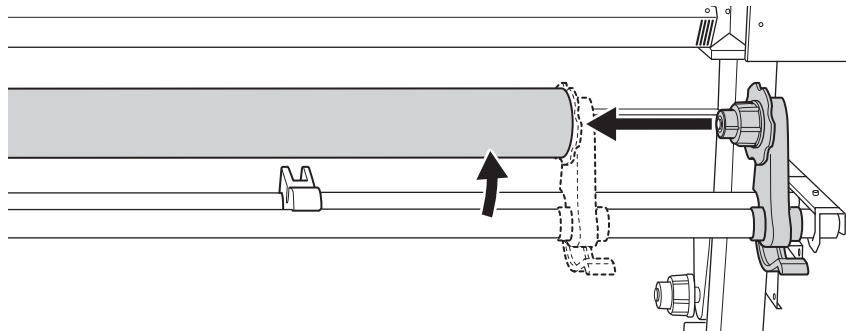

2. A : 미디어의 위치를 결정

이 장에서는 버큘 팬을 사용하여 미디어 비뚤어짐을 방지하는 방법에 대해 설명합니다. 가장자리를 감지할 수 없는 투명 용지를 사용할 때 [Preferences]>[Media Edge Detection]가 [Disable]로 설정되어 있으면 버큘 팬이 작동하지 않으므로 이 절차로 미디어를 장착할 수 없습니다. 이러한 경우 2. B : 미디어 위치를 결정 ([Media Edge Detection]: [Disable])(P.77)을 참조 합니다.

[Skewing Correction Support at Setup]의 기본 설정은 [Enable]입니다.

절차

1. 그리트 패턴을 사용하여 미디어의 좌 우측 위치를 결정합니다.

위치를 결정할 때 다음 사항에 유의하십시오.

- 미디어 홀더를 바깥쪽에서 잡고 이동합니다.
- 미디어의 왼쪽 가장자리가 왼쪽 가장자리의 그리트 패턴 범위 내에 있도록 위치되도록 하십시오.
- 미디어의 오른쪽 가장자리가 그리트 패턴 중 하나의 범위 내에 있도록 위치하는지 확인하십시오.

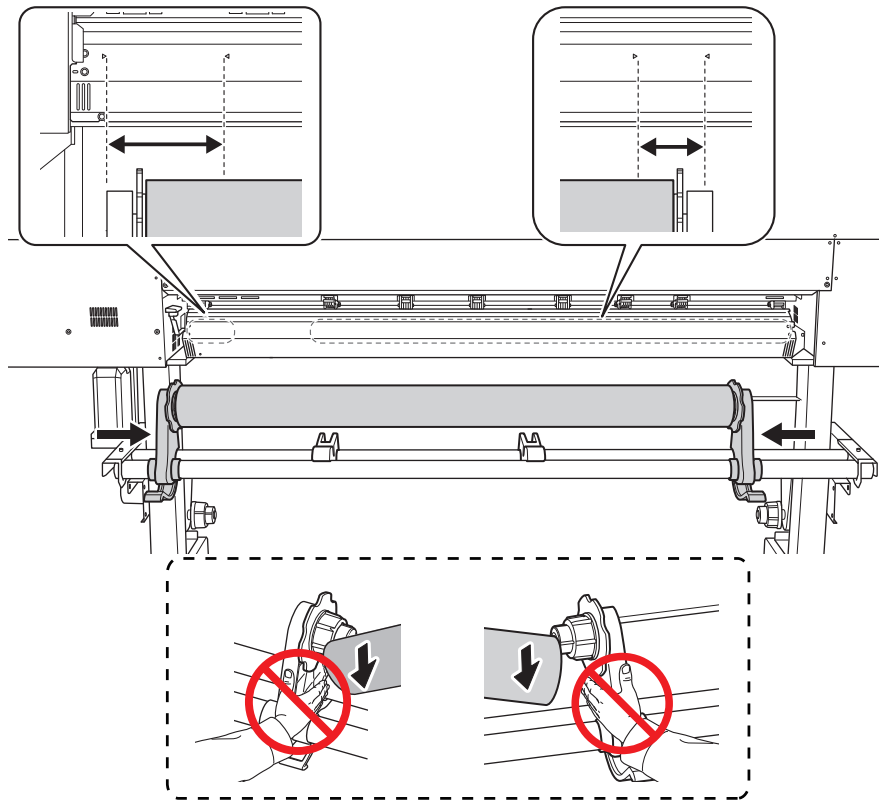

⚠ 주의

지시된 것 이외의 장소를 잡지 마십시오. 미디어를 직접 잡고 이동하지 마십시오. 미디어가 미디어 홀더에서 떨어져 부상을 입을 수 있습니다.

IMPORTANT

이때 미디어의 좌우 위치를 확실하게 결정합니다.

이 절차가 완료된 후 핀치 롤러로 미디어를 고정할 때 왼쪽과 오른쪽 위치가 올바른 위치에 맞지 않으면 이 단계로 돌아가서 이 절차를 다시 수행해야 합니다. 위치를 강제로 재조정하기 위해 미디어만 잡아 이동하면 인쇄 중에 미디어가 기울어져 인쇄 결과에 부정적인 영향을 미칠 수 있습니다.

2. 미디어 홀더를 고정합니다.

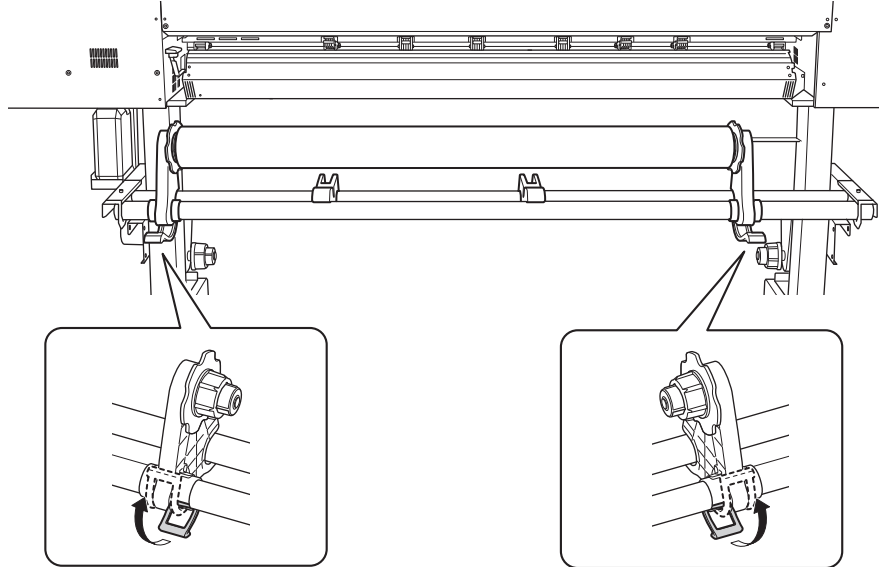

3. 다음 절차에 따라 미디어를 장착합니다.

이렇게 하면 미디어가 기울어지는 것을 방지할 수 있습니다.

- (1) 핀치 롤러(A)와 그리트 롤러(B) 사이에 미디어의 앞쪽 가장자리를 통과시키십시오.

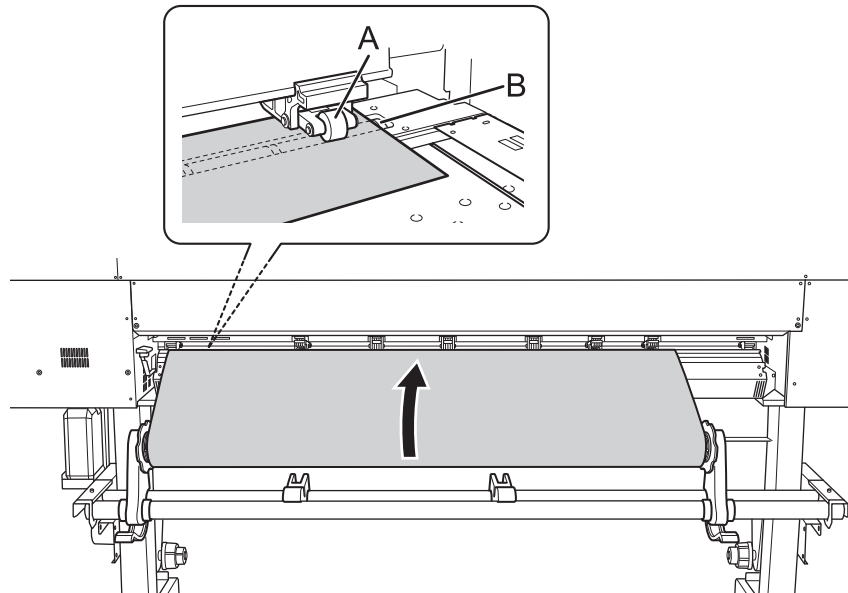

- (2) 신호음이 들릴 때까지 미디어를 공급하고 약 20cm(7.87in)의 미디어를 추가로 공급하십시오. 신호음이 들립니다. 약 5초 후 비프음이 두 번 울리고 버큘 팬이 작동합니다. 이 팬이 작동하는 동안에는 손을 떼도 미디어의 위치가 유지됩니다.
- (3) 미디어 홀더 플랜지를 잡고 감는 방향으로 돌려 미디어를 팽팽하게 합니다.

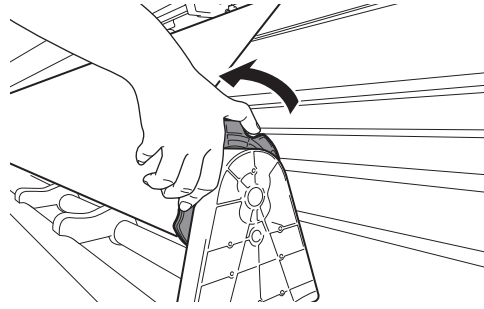

(4) 미디어가 팽팽해지면 약 10cm(3.94in)의 미디어를 추가로 당깁니다..

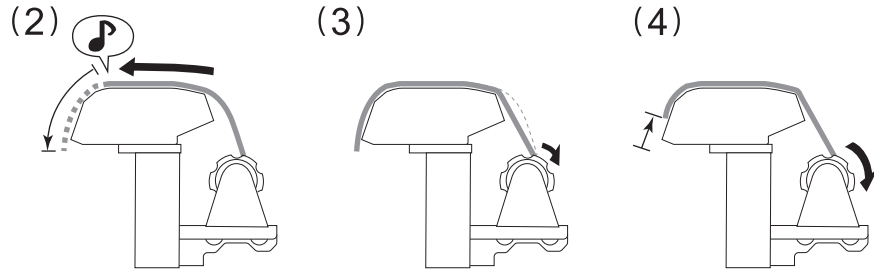

MEMO

미디어를 너무 많이 당기면 짧은 경고음이 두 번 들리고 버큘 팬이 멈춥니다. (1)부터 절차를 다시 실행합니다.

4. (프린터 전면으로 이동)미디어의 양쪽 가장자리가 그리트 롤러 위에 있는지 확인합니다.
미디어의 오른쪽 가장자리가 오른쪽 끝 그리트 롤러에 놓이도록 배치합니다.

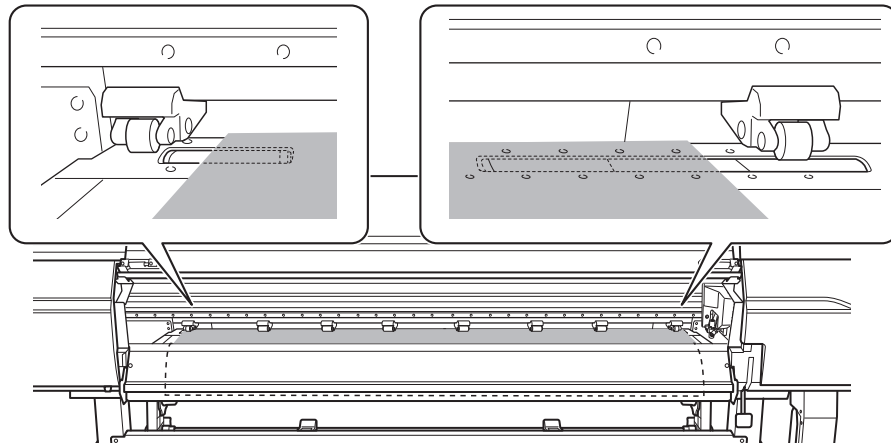

5. 좌 우측 핀치 롤러를 움직여 미디어의 양쪽 가장자리에 놓습니다.
미디어의 각 가장자리에서 약 10mm(0.39in) 떨어진 곳에 위치시킵니다.

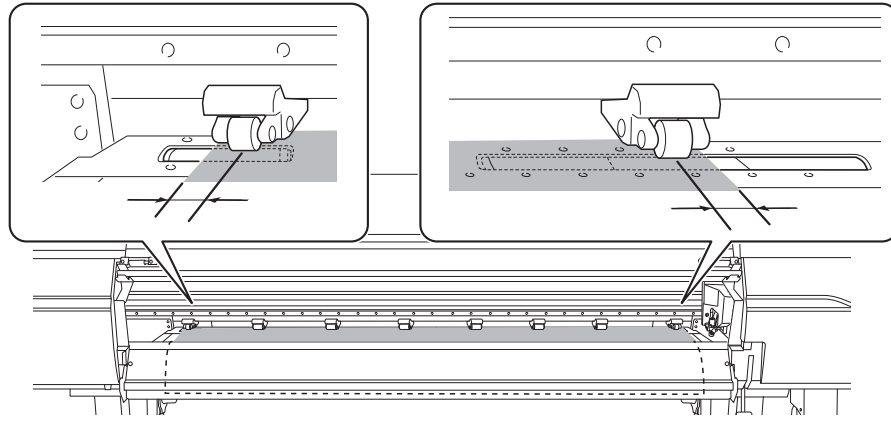

IMPORTANT

- 반드시 좌우 핀치 롤러를 사용하십시오. 미디어가 고정하는 힘은 중간 핀치 롤러와 좌 우측 핀치 롤러가 다릅니다. 중간 핀치 롤러를 사용하여 미디어 가장자리를 고정하면 미디어의 공급이 불안정해질 수 있습니다.
- 미디어 위치를 다시 조정하려면 프린터 뒤쪽으로 돌아가 미디어 홀더를 풀고 1단계부터 절차를 다시 수행합니다. 프린터 앞에 서서 미디어를 잡고 위치를 다시 조정하는 경우 강제로 하면 인쇄 중에 미디어가 비뚤어지거나 느슨해져서 인쇄 품질에 영향을 미칩니다.

6. 미디어로 덮인 나머지 그리트 롤러(A) 위로 중간 핀치 롤러(B)를 이동합니다. 그리트 롤러가 있는 곳마다 그리트 패턴(C)이 있습니다.

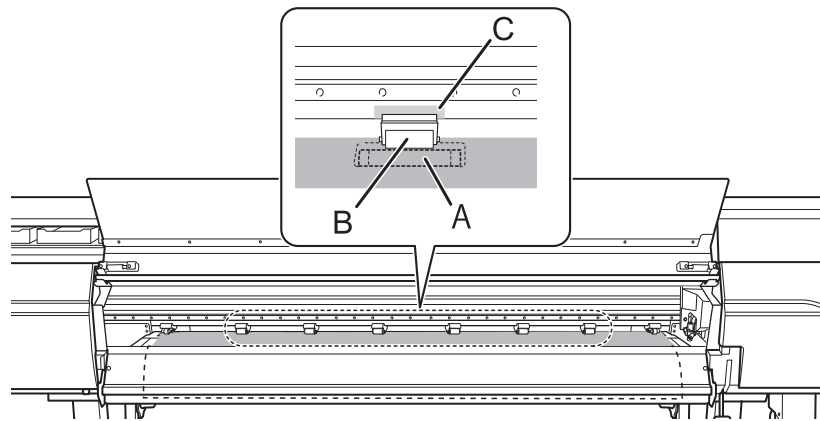

IMPORTANT

- 미디어 너비 내의 모든 그리트 패턴 위에 중간 핀치 롤러를 배치합니다. 중간 핀치 롤러를 배치하는 것을 잊은 경우 인쇄 중에 미디어가 비뚤어지거나 느슨해져서 인쇄 품질에 영향을 미칠 수 있습니다.
- 중간 핀치 롤러는 오른쪽 끝에서 3개의 그리트 롤러 위로 내려가지 않습니다. 이 3 곳이 아닌 다른 그리트 롤러에 중간 핀치 롤러를 놓습니다.

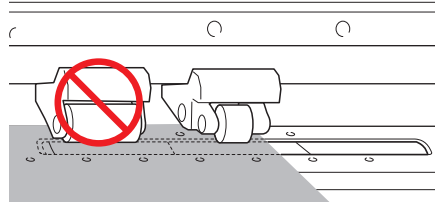

- 사용 중인 미디어의 너비에 따라 중간 핀치 롤러가 남을 수 있습니다. 여분의 중간 핀치 롤러를 그리트 패턴이 없는 위치로 이동합니다. 그리트 패턴이 없는 곳에서는 중간 핀치 롤러가 내려오지 않습니다.

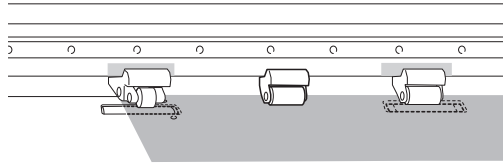

7. 로딩 레버(전면)를 내립니다.

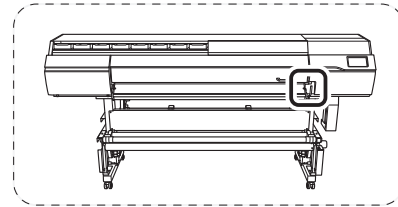
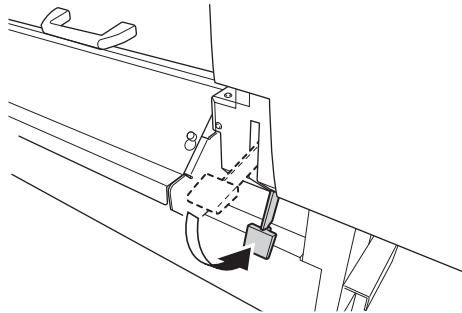

IMPORTANT

미디어 위치를 다시 조정하려면 프린터 뒤쪽으로 돌아가 미디어 홀더를 풀고 1단계부터 절차를 다시 수행하십시오. 강제로 미디어를 잡아 당기면 인쇄 중에 미디어가 비뚤어지거나 느슨해져서 인쇄 품질에 영향을 줄 수 있습니다.

8. 좌 우측 미디어 클램프 구멍의 중심에 미디어 가장자리를 맞춥니다.

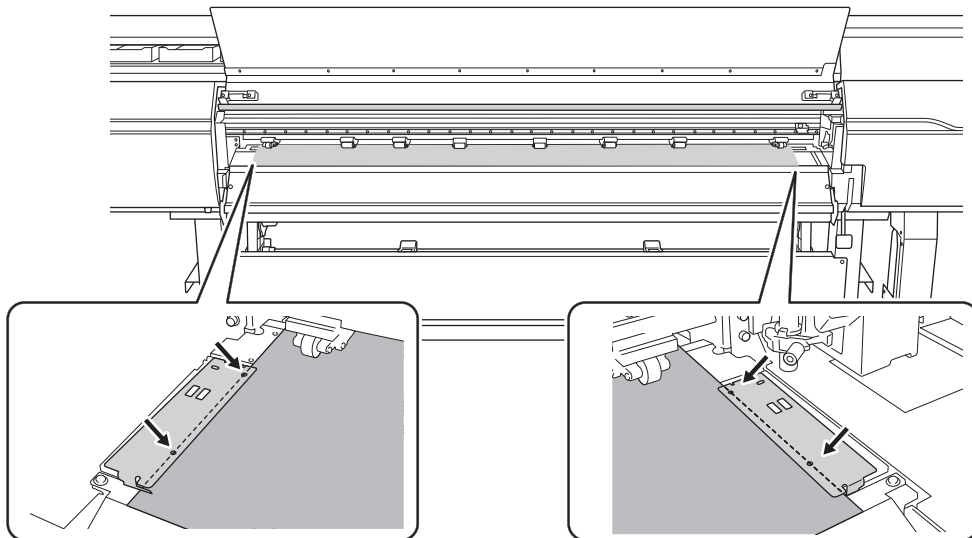

9. 전면 커버를 닫습니다.

2. B : 미디어 위치를 결정합니다([Media Edge Detection] : [Disable])

이 장에서는 버큘 팬을 사용하지 않고 미디어의 위치를 결정하는 방법에 대해 설명합니다. 가장자리를 감지할 수 없는 투명 미디어를 사용하고 [Preferences]>[Media Edge Detection]가 [Disable]로 설정된 경우 이 정보를 참조하십시오.

절차

1. 그리트 패턴을 사용하여 미디어의 좌 우측 위치를 결정합니다.

위치를 결정할 때 다음 사항에 유의하십시오.

- 미디어 홀더를 바깥쪽에서 잡고 이동합니다.
- 미디어의 왼쪽 가장자리가 왼쪽 가장자리의 그리트 패턴 범위 내에 있도록 위치되도록 하십시오.
- 미디어의 오른쪽 가장자리가 그리트 패턴 중 하나의 범위 내에 있도록 위치하는지 확인하십시오.

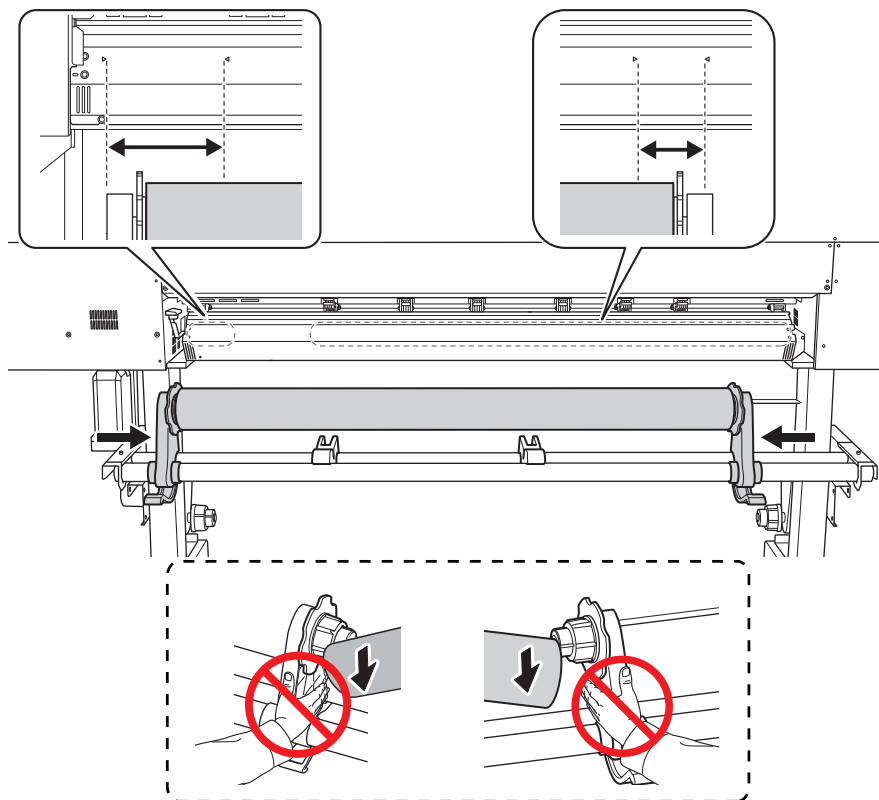

⚠ 주의

지시된 곳 이외의 장소를 잡지 마십시오. 미디어를 직접 잡고 이동하지 마십시오. 미디어가 미디어 홀더에서 떨어져 부상을 입을 수 있습니다.

IMPORTANT

이때 미디어의 좌우 위치를 확실하게 결정합니다.

이 절차가 완료된 후 핀치 롤러로 미디어를 고정할 때 왼쪽과 오른쪽 위치가 올바른 위치에 맞지 않으면 이 단계로 돌아가서 이 절차를 다시 수행해야 합니다. 위치를 강제로 재조정하기 위해 미디어만 잡아 이동하면 인쇄 중

에 미디어가 기울어져 인쇄 결과에 부정적인 영향을 미칠 수 있습니다.

2. 미디어 홀더를 고정합니다.

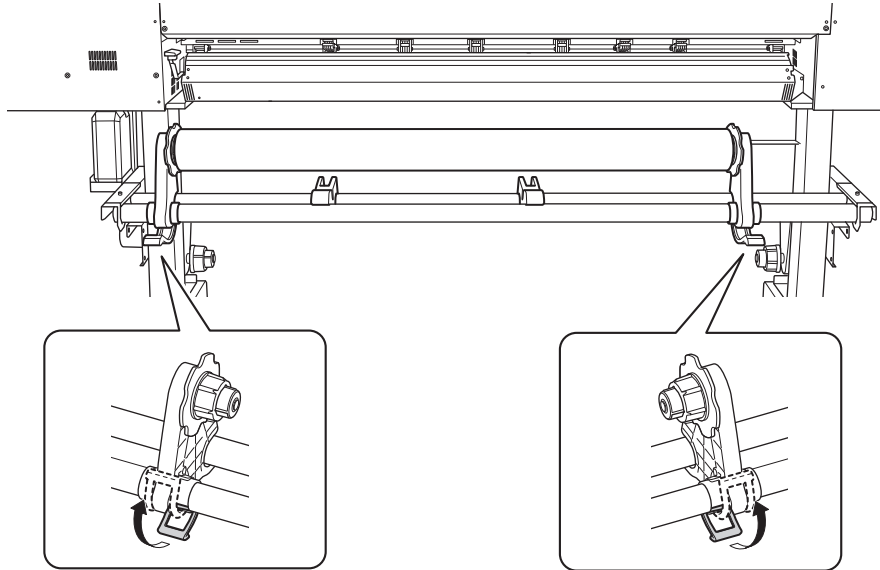

3. 펀치 롤러(A)와 그리트 롤러(B) 사이에 미디어의 앞쪽 가장자리를 통과시키십시오.

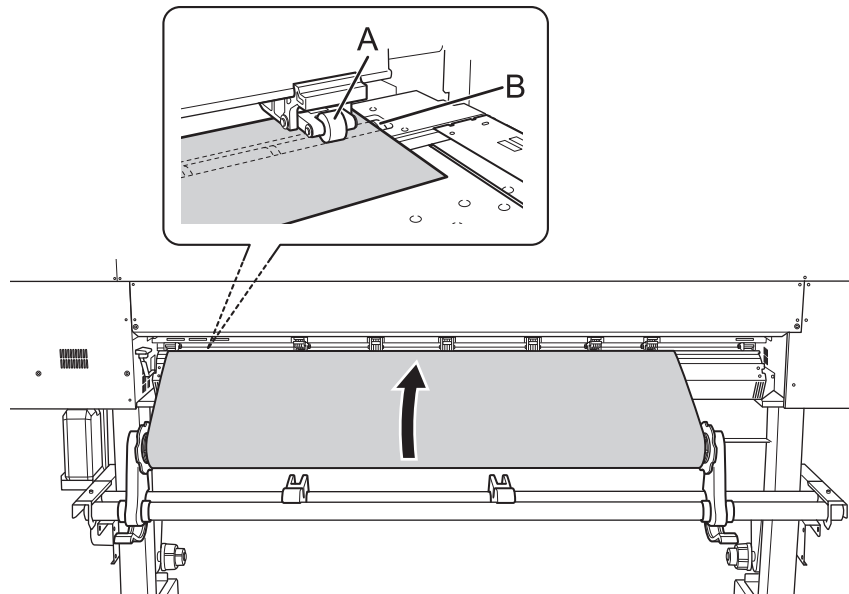

4. 로딩 레버(후면)를 내립니다.

미디어는 제자리에 고정됩니다.

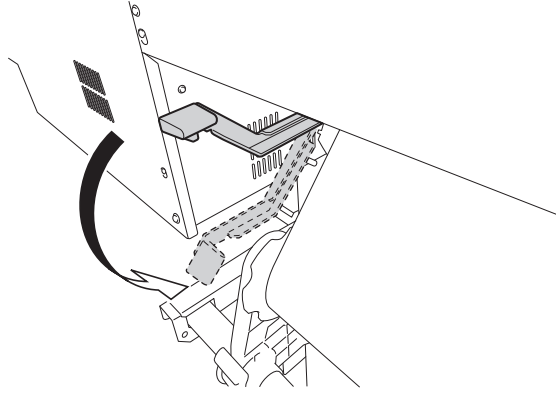

5. (프린터 앞쪽으로 이동)미디어를 부드럽게 잡고 로딩 레버(앞면)를 올립니다. 미디어 고정이 해제됩니다.

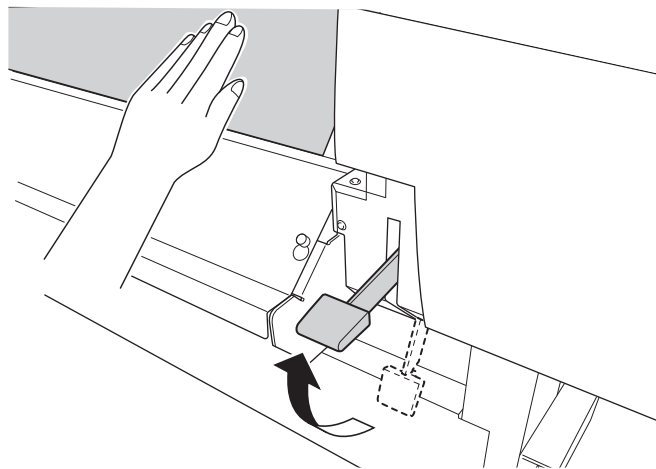

6. 에이프런 위로 미디어를 당겨 빼냅니다.

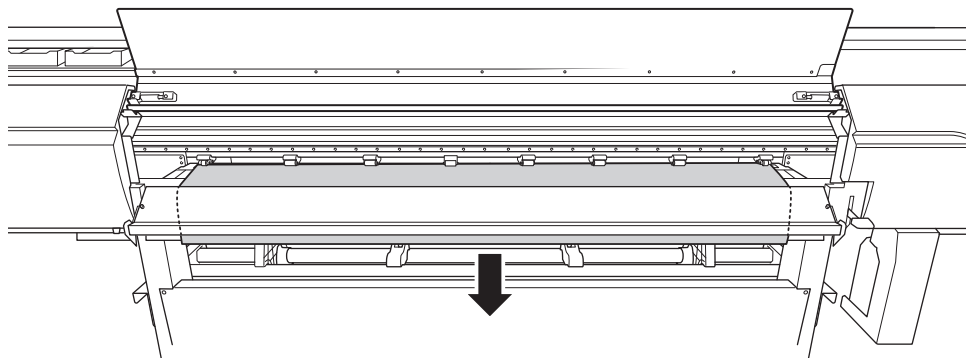

7. 미디어의 양쪽 가장자리가 그리트 롤러 위에 있는지 확인하십시오. 미디어의 오른쪽 가장자리가 오른쪽 끝 그리트 롤러에 놓이도록 하십시오.

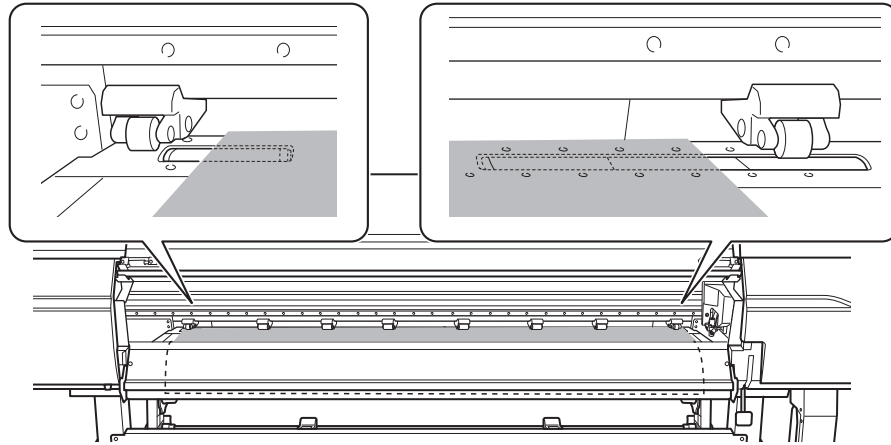

8. 좌 우측 핀치 롤러를 움직여 미디어의 양쪽 가장자리에 배치합니다.
 미디어의 각 가장자리에서 약 10mm(0.39in) 떨어진 곳에 위치시킵니다.

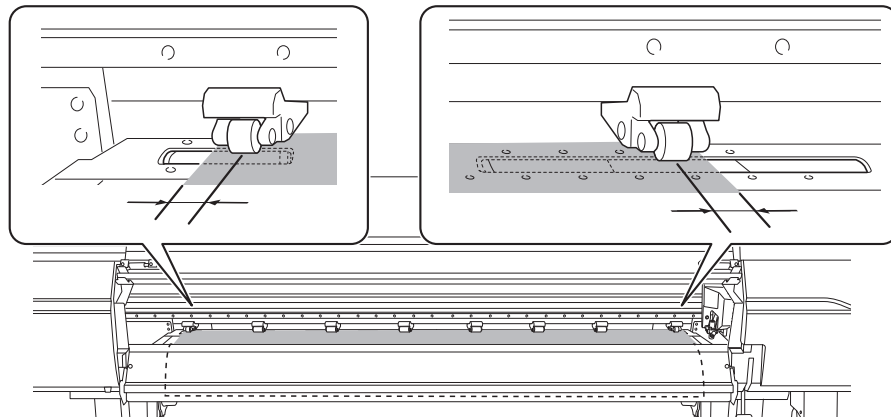

IMPORTANT

- 반드시 좌우 핀치 롤러를 사용하십시오. 미디어가 고정하는 힘은 중간 핀치 롤러와 좌 우측 핀치 롤러가 다릅니다. 중간 핀치 롤러를 사용하여 미디어 가장자리를 고정하면 미디어 공급이 불안정해질 수 있습니다.
- 미디어 위치를 다시 조정하려면 프린터 뒤쪽으로 돌아가 미디어 홀더를 풀고 1단계 절차부터 다시 수행합니다. 프린터 앞에 서서 미디어를 잡고 위치를 다시 조정하는 경우 강제로 조정하면 인쇄 중에 미디어가 비뚤어지거나 느슨해져서 인쇄 품질에 영향을 미칩니다.

9. 미디어로 덮인 나머지 그리트 롤러(A) 위로 중간 핀치 롤러(B)를 이동합니다.
 그리트 롤러가 있는 곳마다 그리트 패턴(C)이 있습니다.

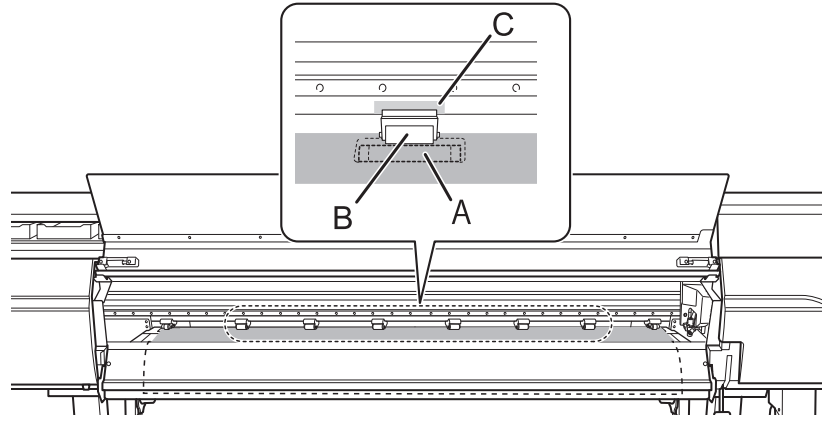

IMPORTANT

- 미디어 너비 내의 모든 그리트 패턴 위에 중간 핀치 롤러를 배치합니다. 중간 핀치 롤러를 배치하는 것을 잊은 경우 인쇄 중에 미디어가 비뚤어지거나 느슨해져서 인쇄 품질에 영향을 미칠 수 있습니다.
- 중간 핀치 롤러는 오른쪽 끝에서 3개의 그리트 롤러 위에서 작동하지 않습니다. 이 3곳이 아닌 다른 그리트 롤러에 중간 핀치 롤러를 놓습니다.

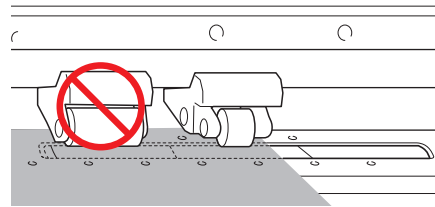

- 사용 중인 미디어의 너비에 따라 중간 핀치 롤러가 남을 수 있습니다. 여러분의 중간 핀치 롤러를 그리트 패턴이 없는 위치로 이동합니다. 그리트 패턴이 없는 곳에서는 중간 핀치 롤러가 내려오지 않습니다.

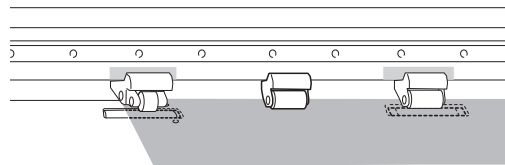

10. 미디어의 중앙을 잡고 당겨서 똑바로 유지하고 미디어의 모든 부분이 팽팽하게 유지되도록 합니다.

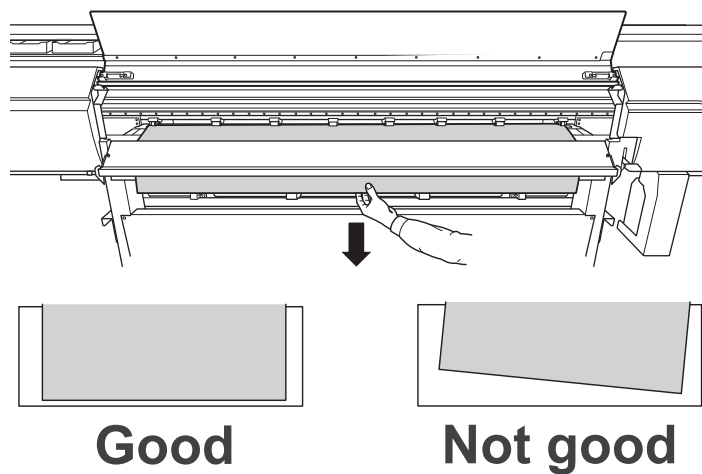

11. 로딩 레버(전면)를 내립니다.

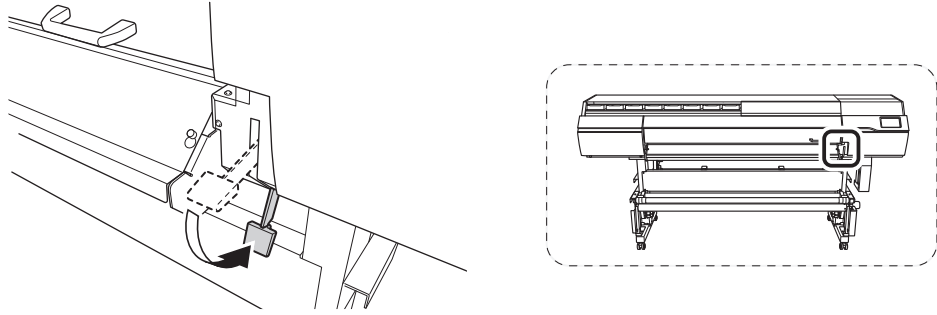

12. 좌 우측 미디어 클램프 구멍의 중심에 미디어 가장자리를 맞춥니다.

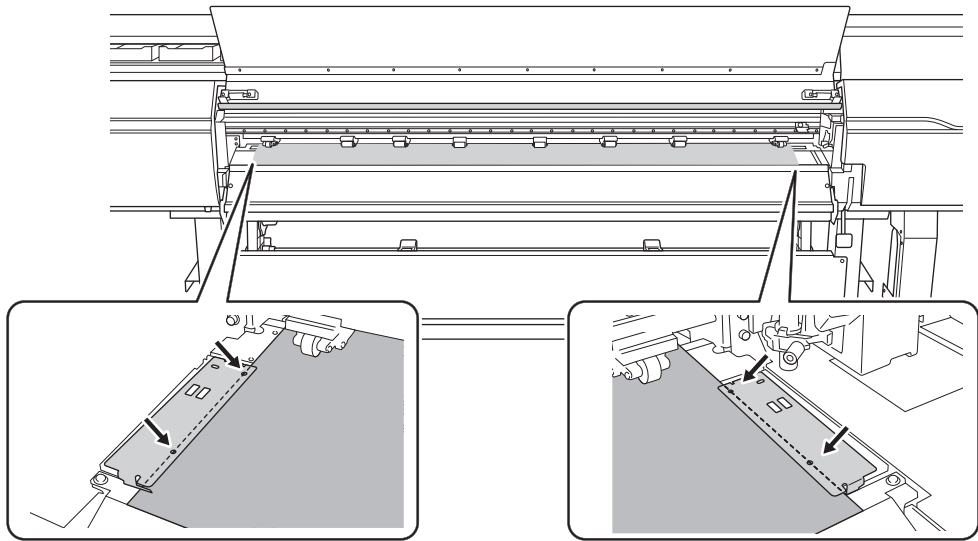

13. 전면 커버를 닫습니다.

3. 미디어 선택

절차

1.  [Setup]을 탭합니다.
등록된 미디어가 목록에 표시됩니다.
2. 사용할 미디어 이름을 선택합니다.
3. [Next]를 탭합니다.
4. [Setup Method] 화면이 나타납니다. 테이크업 사용 여부를 선택합니다.
5. [Start Setup]을 탭합니다.
커팅 캐리지가 이동하고 미디어 너비와 미디어 클램프의 위치를 감지합니다. 이 작업을 초기화라고 합니다.
6. [Printing Area(Width)] 화면이 나타나면 다음 절차에 따라 설정을 구성합니다.

MEMO

2단계에서 선택한 미디어는 새 미디어로 등록할 때 수동으로 인쇄 영역을 설정한 미디어입니다. 인쇄 영역은 매번 수동으로 설정해야 하므로 [Printing Area(Width)] 화면이 나타납니다.

- (1) [Change]를 탭합니다.
[Set the right edge of the printing area within the area specified by the pinch rollers.] 창이 나타납니다.

- (2)  을 누른 상태에서 블레이드(A)의 중심을 오른쪽 핀치 롤러의 왼쪽 가장자리에서 안쪽(B)으로 약 2mm(0.08in) 이동합니다.

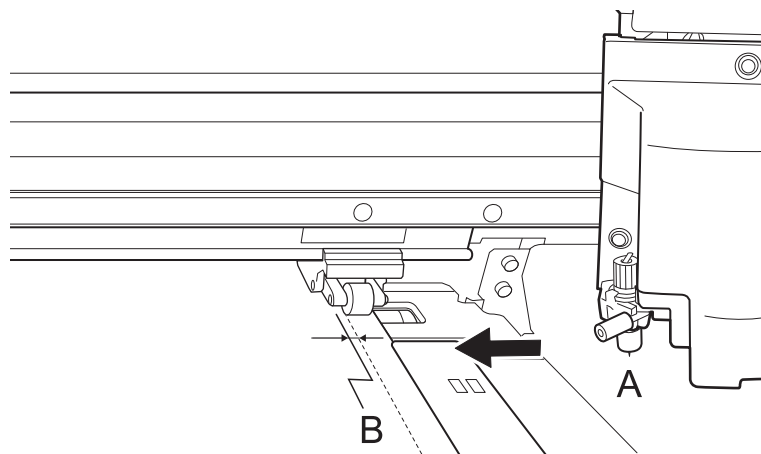

- (3) [OK]를 탭합니다.
[Set the left edge of the printing area within the area specified by the pinch rollers.] 창이 나타납니다.

- (4)  을 누르고 블레이드(A)의 중심을 왼쪽 편치 롤러의 오른쪽 가장자리에서 안쪽(B)으로 약 2mm(0.08in) 이동합니다.

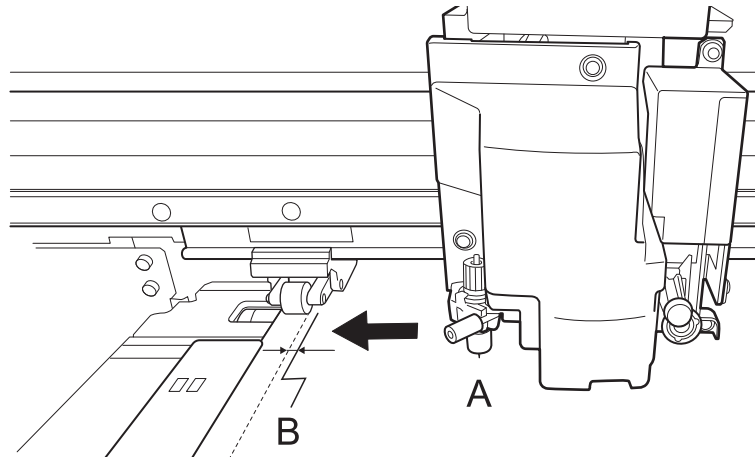

- (5) [OK]를 탭합니다.
설정된 좌우 위치는 [Printing Area (Width)]에 적용됩니다.
- (6) [OK]를 탭합니다.

4. 테이크업 유닛에 미디어 장착

테이크업 유닛을 사용하지 않을 경우 설정이 완료된 것입니다.

절차

1. 댄서 롤러를 뒤쪽으로 밀어놓습니다.

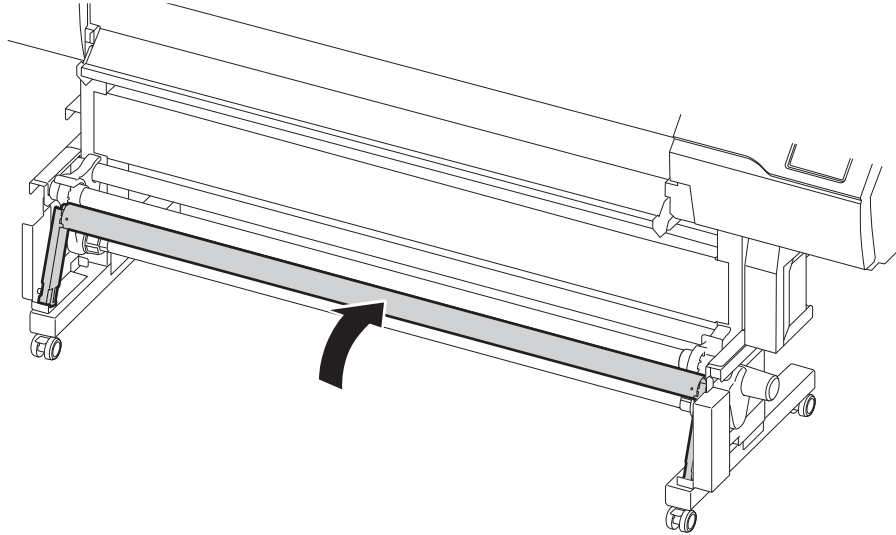

2. 아래 절차에 따라 테이크업 유닛의 미디어 홀더에 지관을 장착합니다.
장착한 미디어의 폭 보다 더 넓은 지관을 준비하십시오.

IMPORTANT

지관은 소모품입니다.

지관의 상태를 관찰하고 적절한 시기에 교체하여 미디어가 제대로 감길 수 있도록 합니다.

- (1) 미디어 홀더 잠금을 해제하여 움직일 수 있도록 합니다.

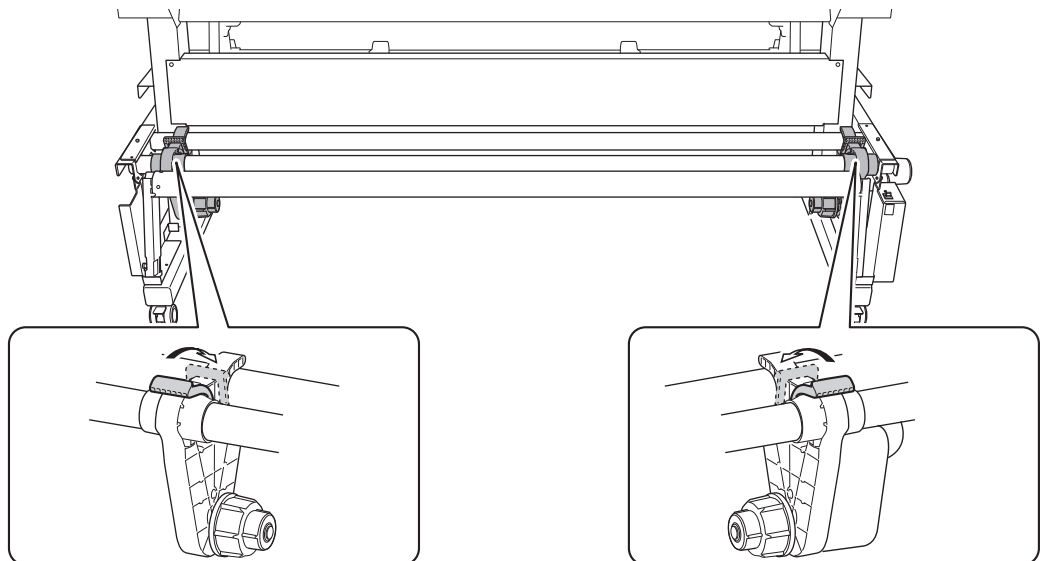

- (2) 우측 앤드 캡에 지관을 맞춥니다.

- 지관을 엔드 캡의 끝에 단단히 맞춥니다.
 (3) 좌측 미디어 홀더를 지관에 밀어 넣습니다.

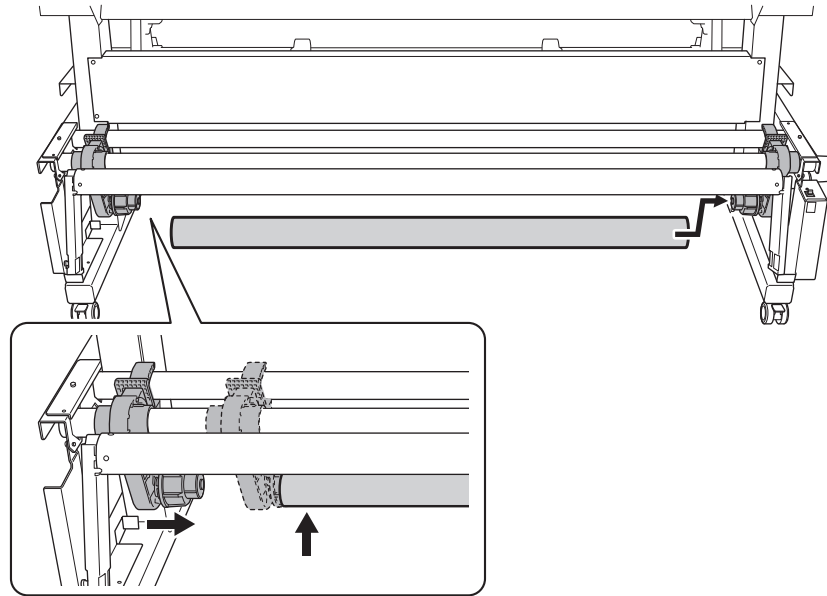

3. 미디어 끝이 지관에 도달할 때까지 제어 패널의  를 눌러 미디어를 피드합니다.

이 버튼을 누를 때마다 미디어가 10mm(0.39in)씩 피드됩니다. 버튼을 누르고 있으면 미디어를 계속해서 피드할 수 있습니다.

Good

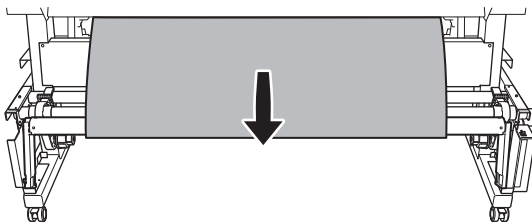

Not Good

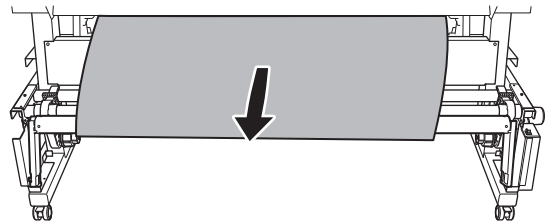

MEMO

지관의 1/4 이상을 감쌀 수 있을 때까지 미디어를 공급합니다.

FORWARD 설정을 사용하는 경우	BACKWARD 설정을 사용하는 경우
	

4. 미디어 홀더의 위치를 조정하려면 아래 절차를 따르십시오.

- (1) 미디어 우측 가장자리에서 지관이 보이도록 두 미디어 홀더를 모두 이동합니다.

- 미디어 홀더를 바깥쪽에서 잡고 이동합니다.
- 미디어가 지관의 중앙에 감기도록 위치를 조정합니다.

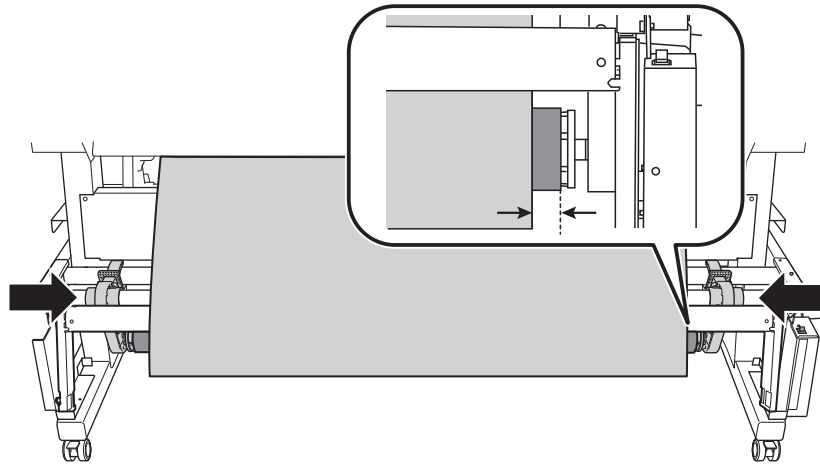

(2) 좌 우측 미디어 홀더를 고정합니다.

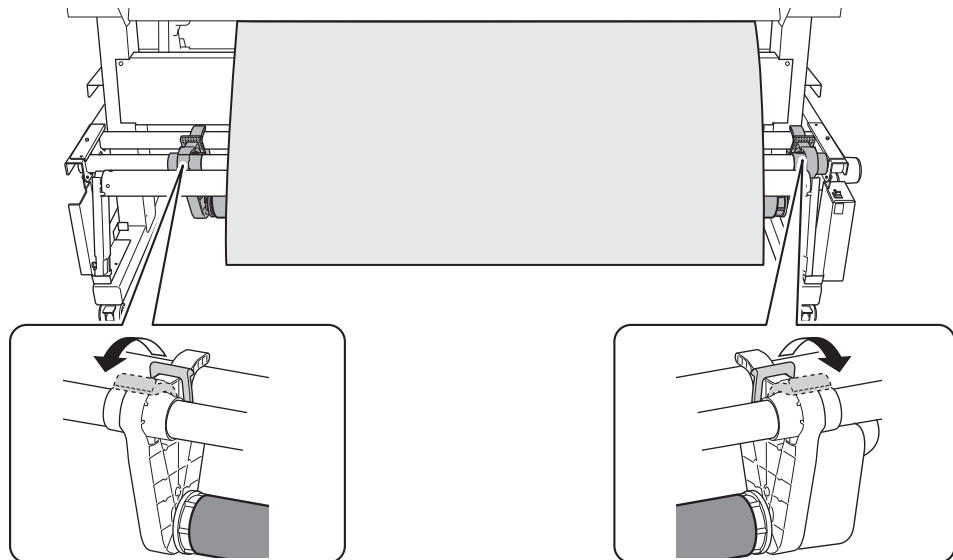

5. 아래 절차에 따라 미디어를 지관에 고정하십시오.

1. 미디어 홀더에 미디어 설치.(P.69)의 2단계에서 설정한 [Take-up Direction]으로 미디어를 고정합니다.

- (1) 미디어가 처지지 않도록 잡아당기면서 접착 테이프로 지관의 중앙에 미디어를 고정합니다.
- (2) 미디어를 중앙에서 바깥쪽 가장자리로 당기면서 접착 테이프로 지관에 미디어의 좌 우측 가장자리를 고정합니다.

- BACKWARD 설정을 사용하는 경우

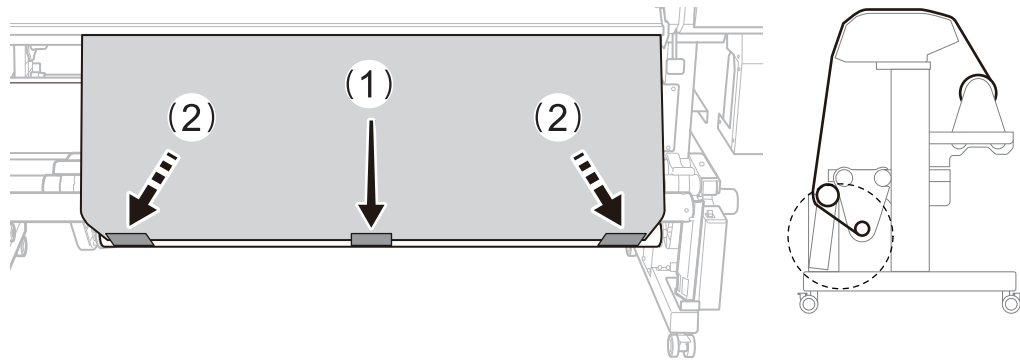

- BACKWARD 설정을 사용하는 경우

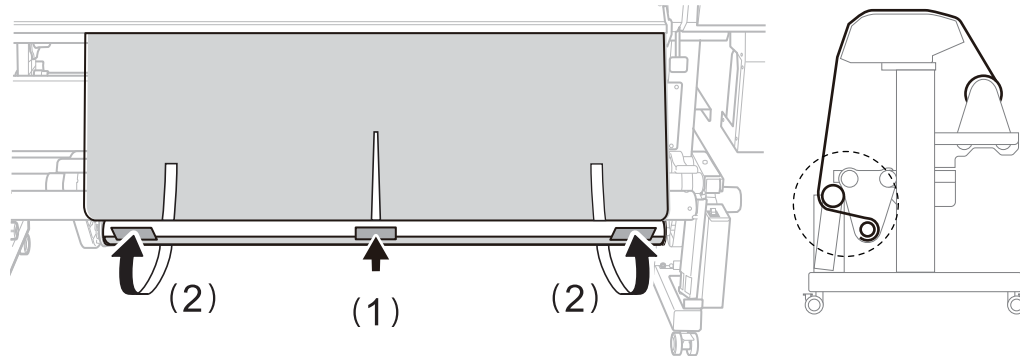

6. [OK]를 탭합니다.
소량의 미디어가 피드됩니다.

7. 댄서 롤러를 앞쪽으로 내립니다.

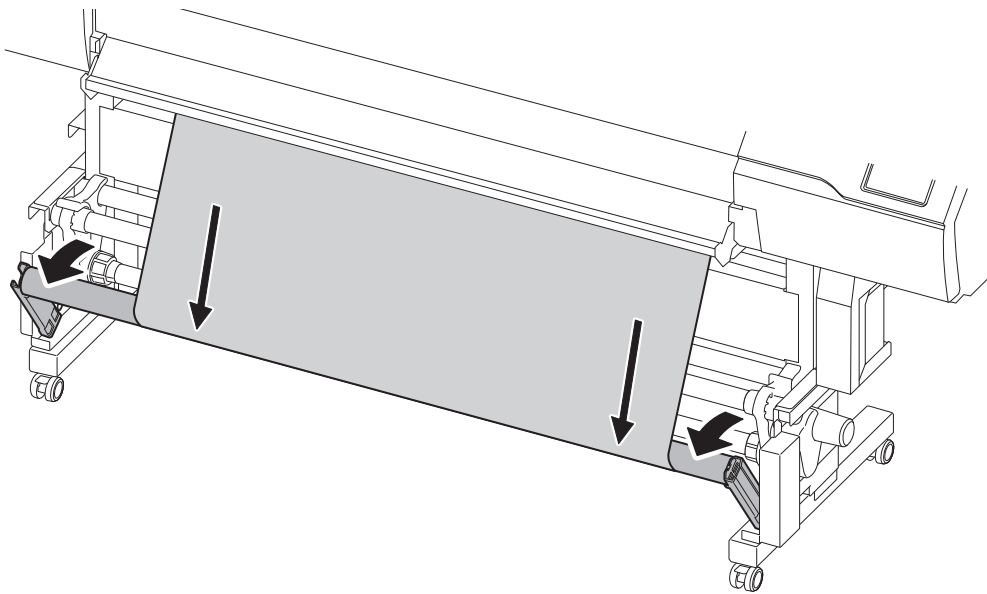

8. [OK]를 탭합니다.

IMPORTANT

인쇄와 커팅 시 또는 커팅만 할 때 테이크업 유닛에서 미디어를 되감기하여 느슨하게 합니다. 설정 직후 지관에 미디어를 충분히 감지 않으면 이 작업이 제대로 수행되지 않아 커팅 품질이 저하되고 계속되는 감김이 방지될 수 있습니다. 미디어를 지관에 부착한 직후 커팅을 할 경우에는 먼저 몇 번 테이크업을 할 수 있을 만큼의 충분한 미디어를 피드하고 Base Point를 설정합니다.

시트 미디어 Setup

프린터에 시트 미디어를 장착합니다. 장착이 완료되면 [Output possible.] 상태가 표시됩니다. 이 작업을 "미디어 Setup"이라고 합니다.

1. A : 미디어의 위치 결정

가장자리를 감지할 수 없는 투명 미디어를 사용할 때 [Preferences]>[Media Edge Detection]가 [Disable]로 설정되어 있으면 버큘 팬이 작동하지 않으므로 이 절차로 미디어를 장착할 수 없습니다. 이러한 경우 [1. B : 미디어 위치 결정\(\[Media Edge Detection\] : \[Disable\]\).\(P. 94\)](#)을 참조하십시오.

[Skewing Correction Support at Setup]의 기본 설정은 [Enable]입니다.

절차

1. 제어 패널에서  을 탭합니다.
서브 전원이 켜집니다.
2. 전면 커버를 엽니다.
3. 미디어 클램프를 각각 좌 우측 가장자리의 그리트 톨러 외부로 이동합니다.

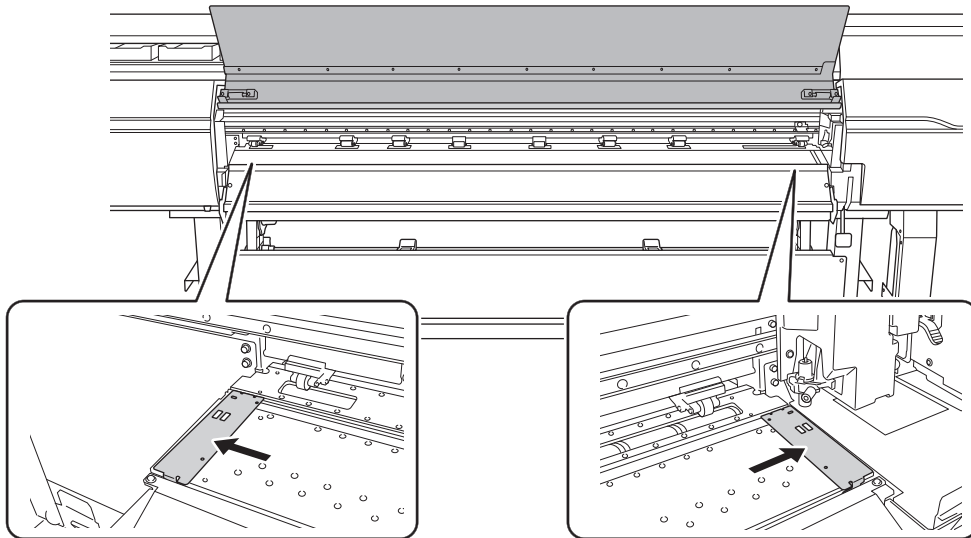

4. (프린터 뒤쪽으로 이동)미디어 홀더의 잠금 장치를 풀고 각각 좌 우측 끝으로 이동합니다.

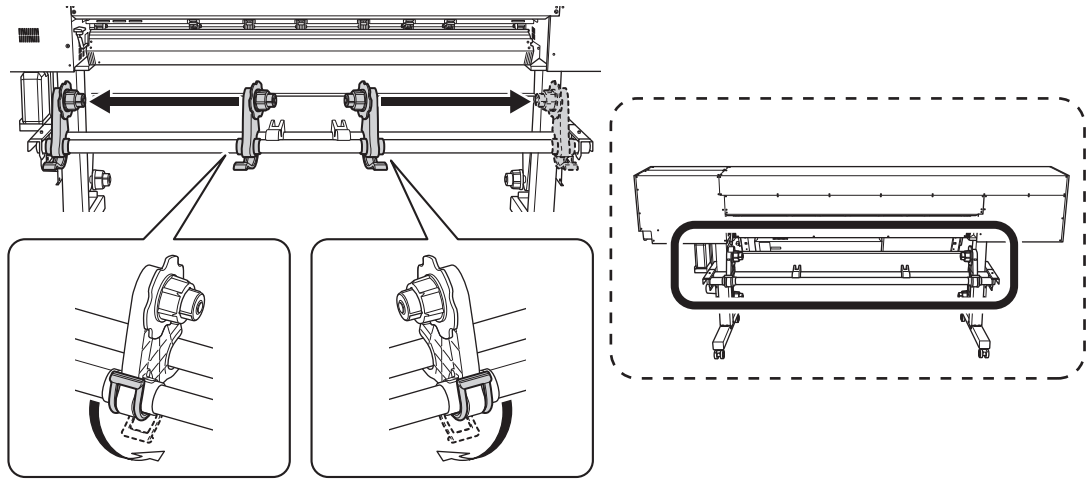

5. 프린터 후면에서 미디어의 앞쪽 가장자리를 핀치 롤러(A)와 그리트 롤러(B) 사이로 통과시킵니다.

신호음이 들립니다. 약 5초 후 비프음이 두 번 울리고 버큘 팬이 작동합니다. 이 팬이 작동하는 동안에는 손을 떼도 미디어가 뒤로 이동하지 않습니다.

프린터 전면에서 미디어를 장착할 때 미디어의 앞쪽 가장자리(인쇄가 시작되는 쪽)를 플래튼 위로 장착하고 미디어를 앞쪽으로 당겨서 버큘 팬을 활성화합니다.

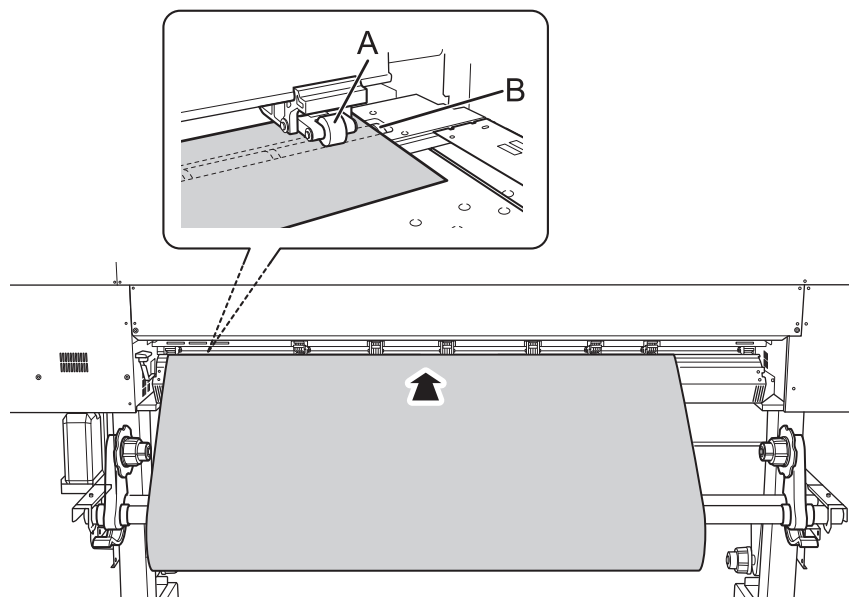

6. (프린터 전면으로 이동)미디어의 양쪽 가장자리가 그리트 롤러 위에 있는지 확인합니다. 미디어의 오른쪽 가장자리가 오른쪽 끝 그리트 롤러에 배치되도록 하십시오.

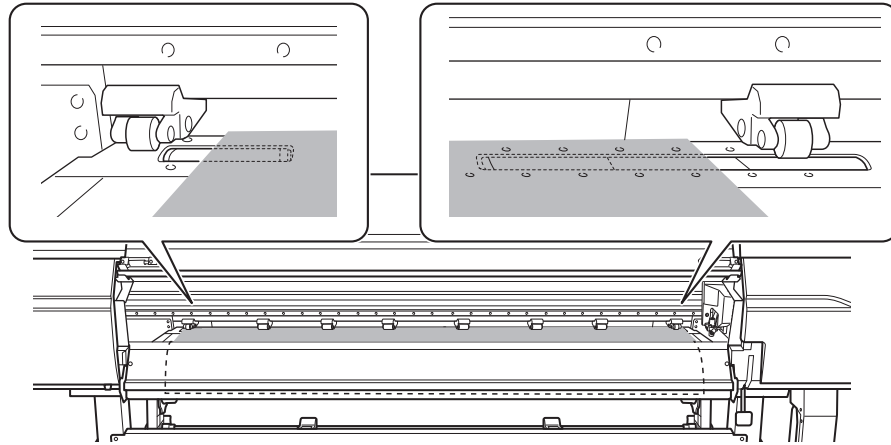

7. 좌 우측 핀치 롤러를 움직여 미디어의 양쪽 가장자리에 배치합니다.
 미디어의 각 가장자리에서 약 10mm(0.39in) 떨어진 곳에 위치시킵니다.

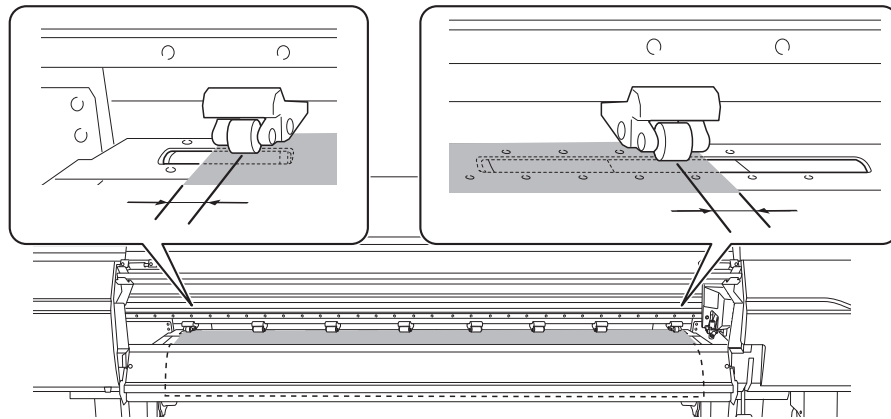

IMPORTANT

반드시 좌우 핀치 롤러를 사용하십시오. 미디어가 고정되는 힘은 중간 핀치 롤러와 좌 우측 핀치 롤러가 다릅니다. 중간 핀치 롤러를 사용하여 미디어 가장자리를 고정하면 미디어 피드가 불안정해질 수 있습니다.

8. 미디어로 덮인 나머지 그리트 롤러(A) 위로 중간 핀치 롤러(B)를 이동합니다.
 그리트 롤러가 있는 곳마다 그리트 패턴(C)이 있습니다.

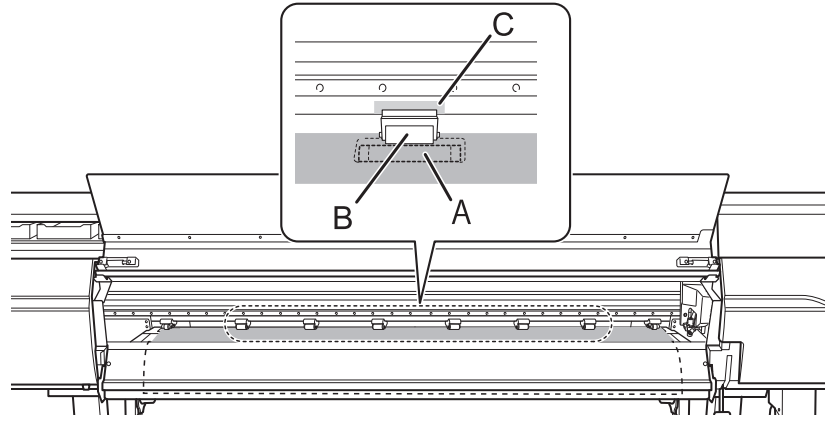

IMPORTANT

- 미디어 너비 내의 모든 그리트 패턴 위에 중간 핀치 롤러를 배치합니다. 중간 핀치 롤러를 배치하는 것을 잊은 경우 인쇄 중에 미디어가 비뚤어지거나 느슨해져서 인쇄 품질에 영향을 미칠 수 있습니다.
- 중간 핀치 롤러는 오른쪽 끝에서 3개의 그리트 롤러 위에서 작동하지 않습니다. 이 3곳이 아닌 다른 그리트 롤러에 중간 핀치 롤러를 놓습니다.

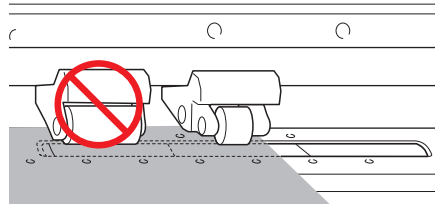

- 사용 중인 미디어의 너비에 따라 중간 핀치 롤러가 남을 수 있습니다. 여러분의 중간 핀치 롤러를 그리트 패턴이 없는 위치로 이동합니다. 그리트 패턴이 없는 곳에서는 중간 핀치 롤러가 내려오지 않습니다.

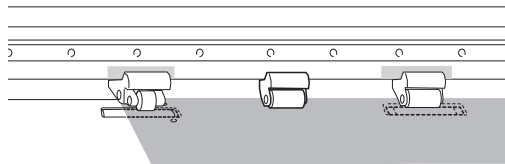

9. 로딩 레버(전면)를 내립니다.

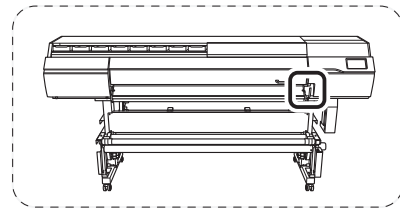
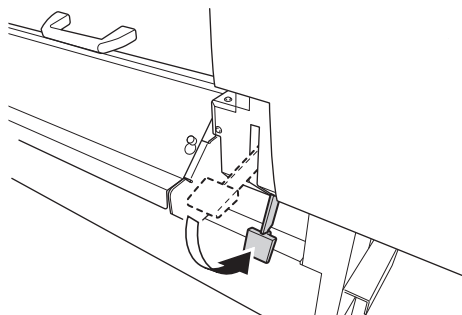

IMPORTANT

미디어를 제자리에 고정하기 전에 미디어 위치를 다시 조정하려면 5단계 절차부터 다시 실행하십시오.

10. 좌 우측 미디어 클램프 구멍의 중심에 미디어 가장자리를 배치합니다.

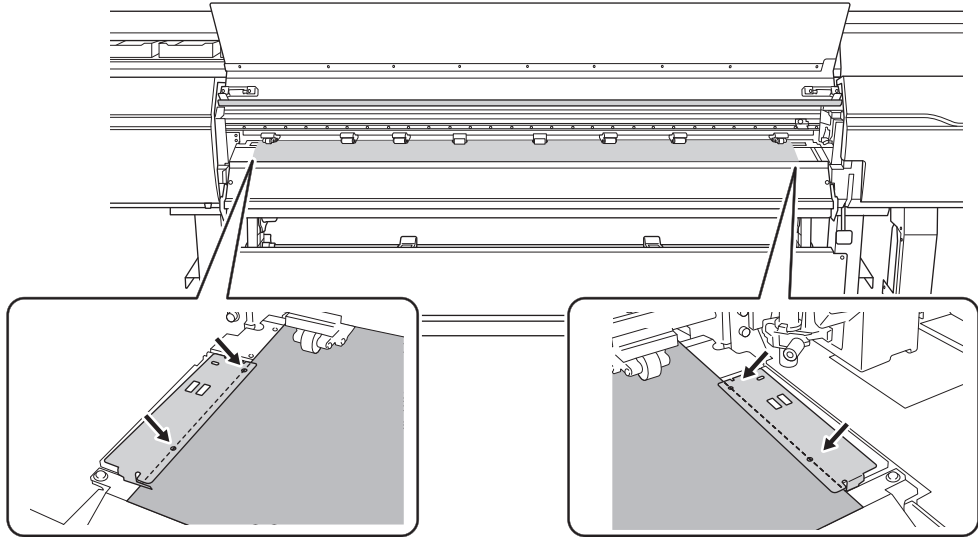

11. 전면 커버를 닫습니다.

1. B : 미디어 위치를 결정([Media Edge Detection] : [Disable]).

가장자리를 감지할 수 없는 투명 미디어를 사용할 때와 [Preferences]>[Media Edge Detection]가 [Disable]로 설정된 경우 다음 절차에 따라 미디어의 위치를 결정하십시오.

절차

1. 제어 패널에서  을 탭합니다.
서브 전원이 켜집니다.
2. 전면 커버를 엽니다.
3. 미디어 클램프를 각각 좌 우측 가장자리의 그리트 롤러 외부로 이동합니다.

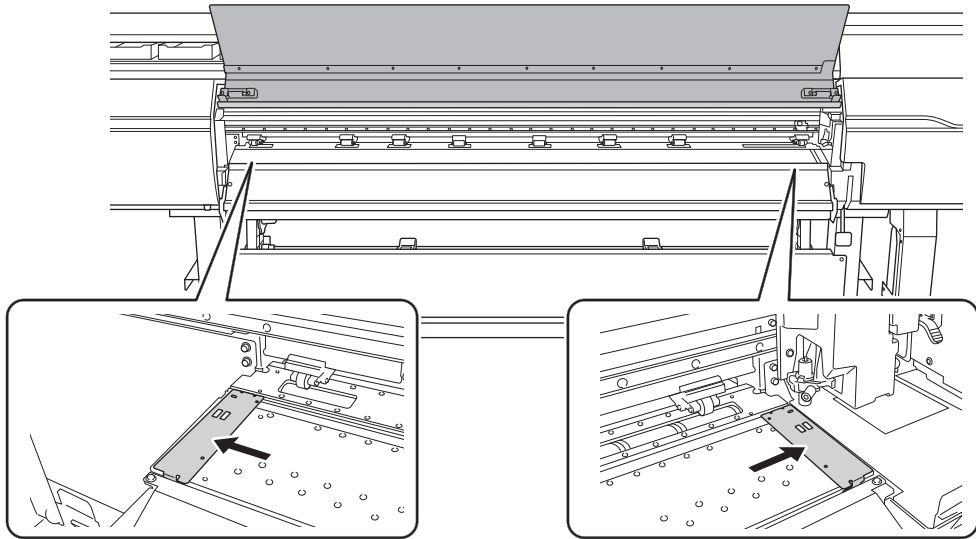

4. (프린터 뒤쪽으로 이동)미디어 홀더의 잠금 장치를 풀고 각각 좌 우측 끝으로 이동합니다.

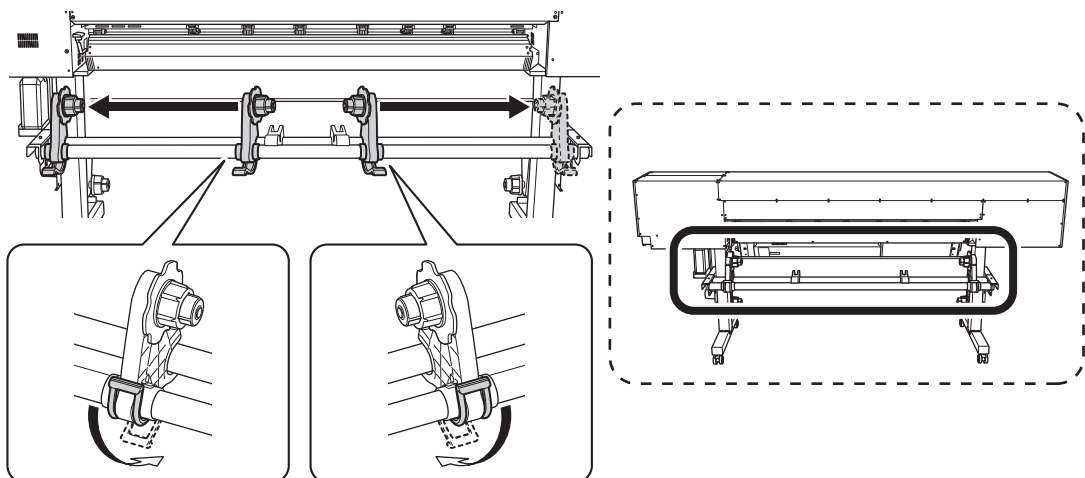

5. 핀치 롤러(A)와 그리트 롤러(B) 사이에 미디어의 앞쪽 가장자리를 통과시키십시오.

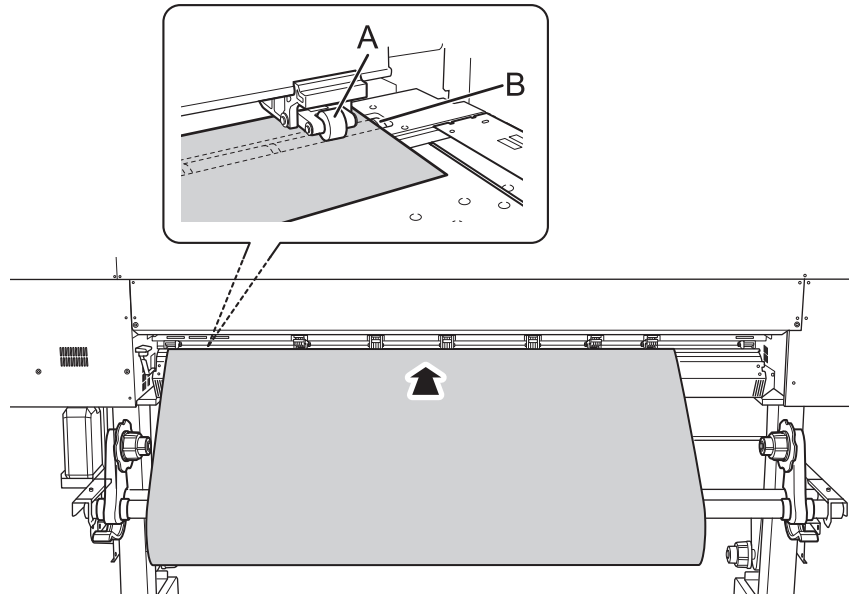

6. 로딩 레버(후면)를 내립니다.
미디어가 제자리에 고정됩니다.

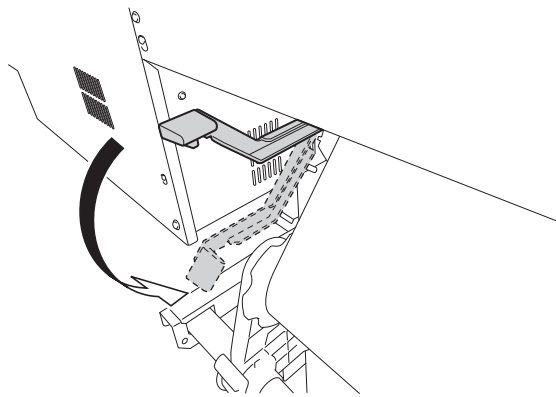

7. (프린터 앞쪽으로 이동)미디어를 부드럽게 잡고 로딩 레버(앞면)를 올립니다.
미디어 고정이 해제됩니다.

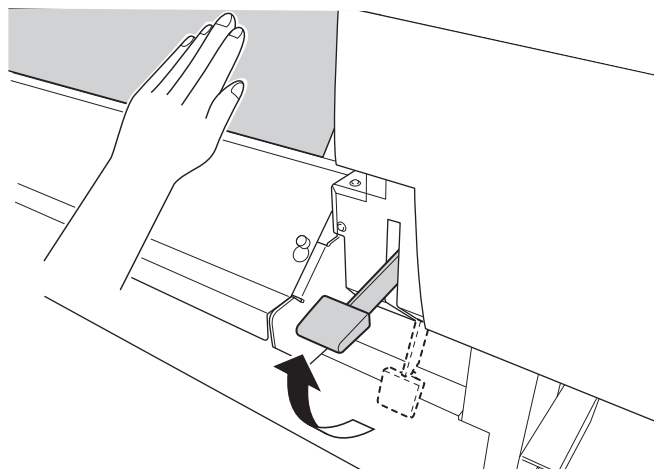

8. 미디어의 양쪽 가장자리가 그리트 롤러 위에 있는지 확인하십시오.
미디어의 오른쪽 가장자리가 오른쪽 끝 그리트 롤러에 놓이도록 배치합니다.

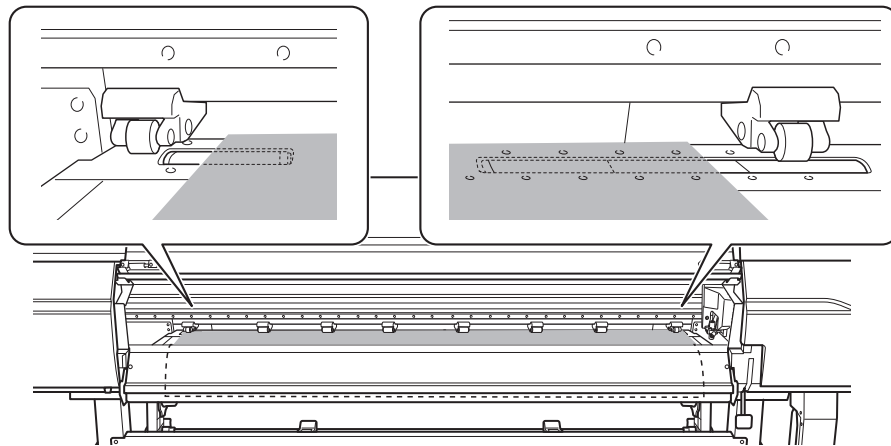

9. 좌 우측 펀치 롤러를 움직여 미디어의 양쪽 가장자리에 놓습니다.
 미디어의 각 가장자리에서 약 10mm(0.39in) 떨어진 곳에 위치시킵니다.

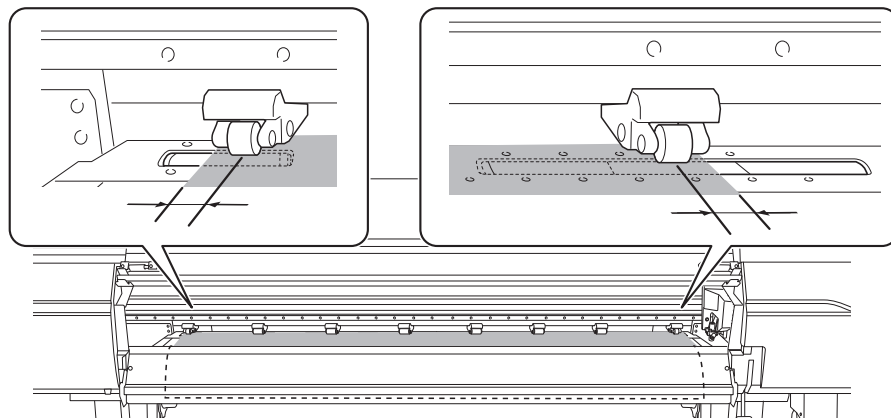

IMPORTANT

반드시 좌우 펀치 롤러를 사용하십시오. 미디어가 고정되는 힘은 중간 펀치 롤러와 좌 우측 펀치 롤러가 다릅니다. 중간 펀치 롤러를 사용하여 미디어 가장자리를 고정하면 미디어 피드가 불안정해질 수 있습니다.

10. 미디어로 덮인 나머지 그리트 롤러(A) 위로 중간 펀치 롤러(B)를 이동합니다.
 그리트 롤러가 있는 곳마다 그리트 패턴(C)이 있습니다.

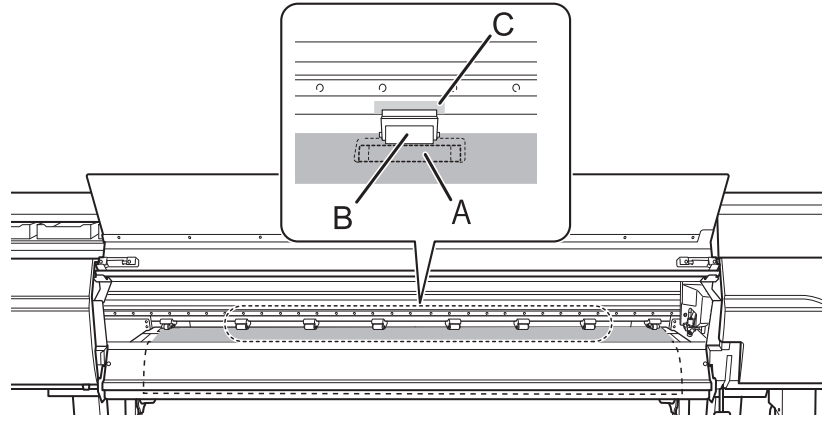

IMPORTANT

- 미디어 너비 내의 모든 그리트 패턴 위에 중간 핀치 롤러를 배치합니다. 중간 핀치 롤러를 배치하는 것을 잊은 경우 인쇄 중에 미디어가 비뚤어지거나 느슨해져서 인쇄 품질에 영향을 미칠 수 있습니다.
- 중간 핀치 롤러는 오른쪽 끝에서 3개의 그리트 롤러 위에서 작동하지 않습니다. 이 3곳이 아닌 다른 그리트 롤러에 중간 핀치 롤러를 놓습니다.

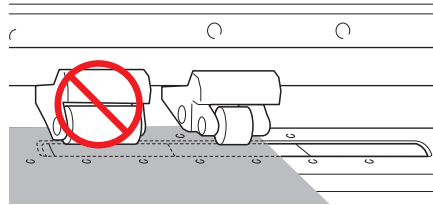

- 사용 중인 미디어의 너비에 따라 중간 핀치 롤러가 남을 수 있습니다. 여러분의 중간 핀치 롤러를 그리트 패턴이 없는 위치로 이동합니다. 그리트 패턴이 없는 곳에서는 중간 핀치 롤러가 내려오지 않습니다.

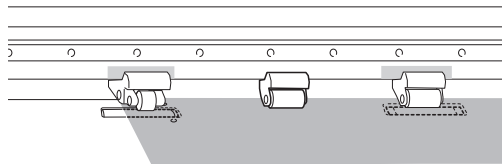

11. 로딩 레버(전면)를 내립니다.

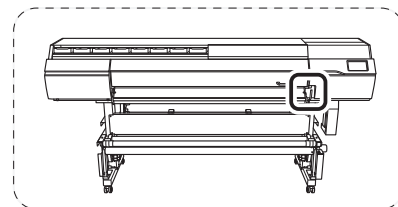
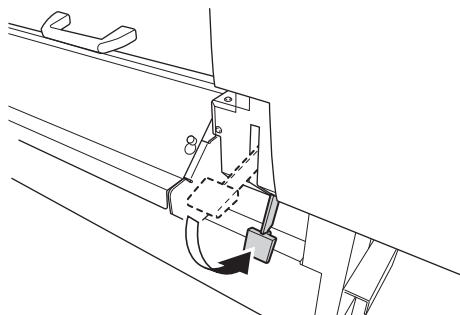

IMPORTANT

미디어를 제자리에 고정하기 전에 미디어 위치를 다시 조정하려면 8단계 절차부터 다시 실행하십시오.

12. 좌 우측 미디어 클램프 구멍의 중심에 미디어 가장자리를 맞춥니다.

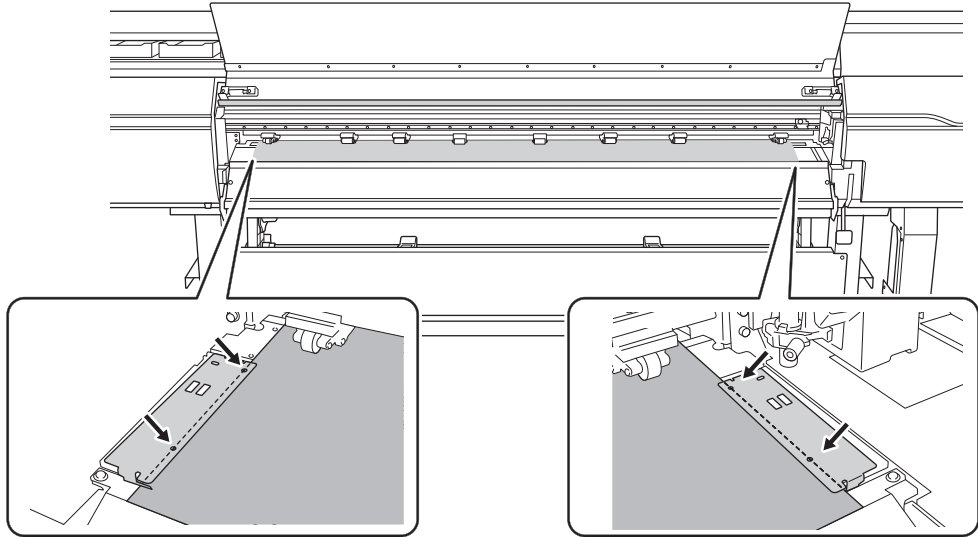

13. 전면 커버를 닫습니다.

2. 미디어 선택

절차

1.  [Setup]을 탭합니다.
등록된 미디어가 목록에 표시됩니다.
2. 사용할 미디어 이름을 선택합니다.
3. [Next]를 탭합니다.
4. [Setup Method] 화면이 나타납니다. 테이크업 유닛 사용 여부를 선택합니다.
5. [Start Setup]을 탭합니다.
커팅 캐리지가 이동하고 미디어 너비와 미디어 클램프 위치를 감지합니다. 이 작업을 초기화라고 합니다.
6. [Printing Area (Width)] 화면이 나타나면 다음 절차에 따라 설정을 구성합니다.

MEMO

2단계에서 선택한 미디어는 새 미디어로 등록할 때 인쇄 영역이 수동으로 설정된 미디어입니다. 인쇄 영역은 매번 수동으로 설정해야 하므로 [Printing Area (Width)] 화면이 나타납니다.

- (1) [Change]를 탭합니다.
[Set the right edge of the printing area within the area specified by the pinch rollers.] 창이 나타납니다.
- (2)  를 누른 상태에서 블레이드(A)의 중심을 오른쪽 핀치 롤러의 왼쪽 가장자리에서 안쪽(B)으로 약 2mm(0.08in) 이동합니다.

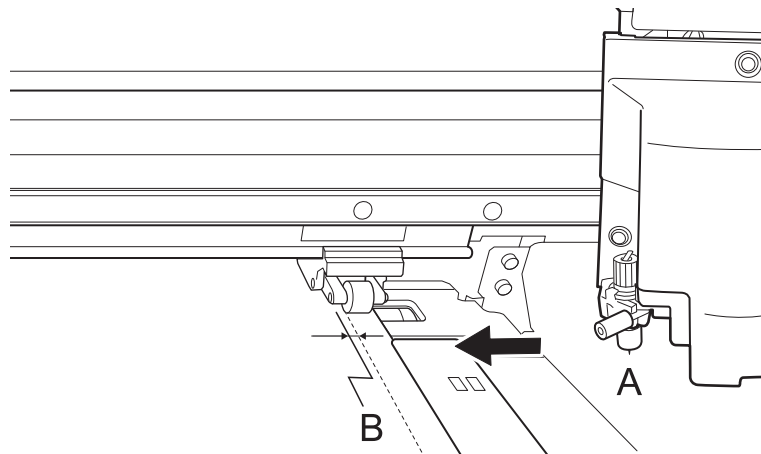

- (3) [OK]를 탭합니다.
[Set the left edge of the printing area within the area specified by the pinch rollers.] 창이 나타납니다.



- (4)  를 누르고 블레이드(A)의 중심을 왼쪽 핀치 롤러의 오른쪽 가장자리에서 안쪽(B)으로 약 2mm(0.08in) 이동합니다.

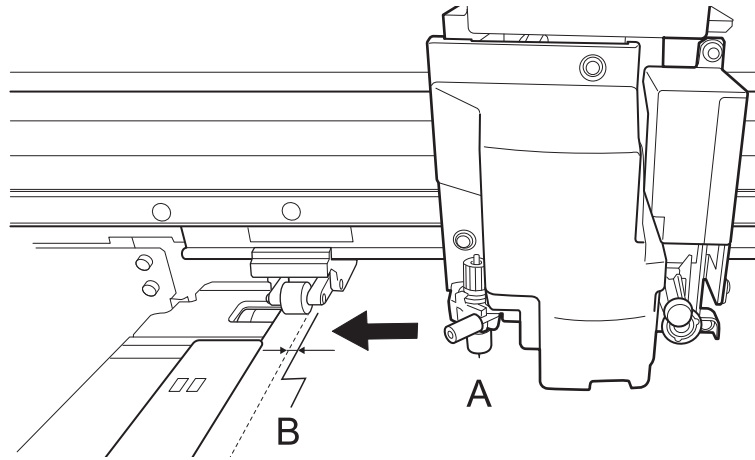

- (5) [OK]를 탭합니다.
설정한 좌우 위치는 [Printing Area (Width)]에 적용됩니다.
- (6) [OK]를 탭합니다.

출력 전 확인

LAN(로컬 영역 통신망) 설정

LAN(Local Area Network)을 통해 통신이 가능한지 확인하십시오.

프린터 측면에 있는 LAN 커넥터의 상태 LED(②)가 녹색으로 켜지면 LAN이 활성화된 것입니다.

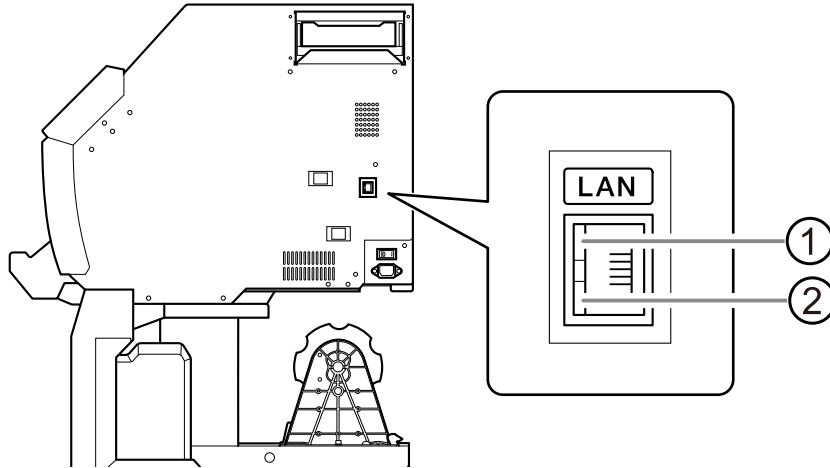

①	활성 LED	네트워크 상에서 데이터를 수신하는 동안 주황색으로 깜박입니다.
②	상태 LED	통신 기능의 상태를 나타냅니다. 녹색불이 들어오면 통신이 가능합니다.

잉크의 침전 방지

잉크의 성분이 침전되어 정상적인 색상으로 인쇄가 불가능합니다. 잉크의 성분이 잘 섞이도록 파우치 트레이를 분리하여 50회(약 20초) 흔들고 다시 장착합니다.

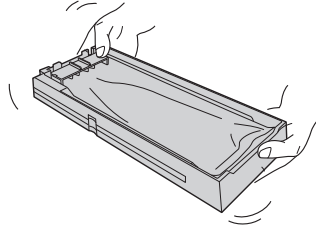

파우치 트레이를 흔들니다.

- 화이트 잉크 : 매일(작업 시작 전).
- 화이트 잉크 이외의 잉크 : 일주일에 한 번.

MEMO

잉크의 침전을 방지하기 위해 기기에 잉크를 혼합하라는 메시지가 주기적으로 표시되도록 할 수 있습니다.

▶ P. 217 알림 표시/숨기기

IMPORTANT

- 화이트 잉크의 성분은 침전되는 경향이 있습니다. 잉크를 흔들지 않고 그대로 두면 침전된 물질이 굳어 오작동이나 기타 문제가 발생할 수 있습니다.
- 잉크 파우치를 제거하지 마십시오. 파우치 트레이 전체를 흔들니다. 잉크 파우치를 제거하면 잉크가 썰 수 있습니다.
- 흔들기 전에 잉크 파우치 입구 주변의 잉크를 닦아냅니다. 잉크를 닦아내지 않으면 파우치 트레이를 흔들 때 잉크가 튀어 올 수 있습니다.
- 잉크 혼합이 끝나면 즉시 파우치 트레이를 다시 장착하십시오. 잉크 카트리지를 다시 장착하는 데 시간이 걸리면 잉크 튜브에 부정적인 영향을 미칩니다.

출력 일시 중지 및 취소

완료되기 전에 출력을 일시 중지하고 취소할 수 있습니다.

출력 일시 중지 및 다시 시작

IMPORTANT

인쇄가 일시 중지된 위치에 가로 띠가 생성될 수 있으므로 인쇄 재개를 권장하지 않습니다.

MEMO

일부 메뉴 항목은 출력 중에 작동할 수 있지만 출력을 일시 중지하기 전에 홈 화면으로 돌아갑니다.

절차

1. 출력 중 [Pause]를 탭합니다.
인쇄 작업을 일시 중지합니다.
2. [Resume]을 탭합니다.

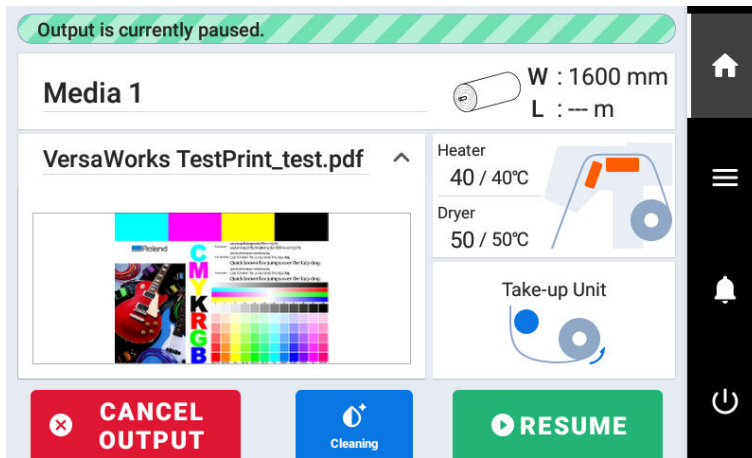

인쇄 작업이 다시 시작됩니다.

출력 취소

절차

1. 출력 중 [Pause]를 탭합니다.
인쇄 작업을 일시 중지합니다.
2. 다음 화면이 표시되면 [Cancel Output]를 탭합니다.

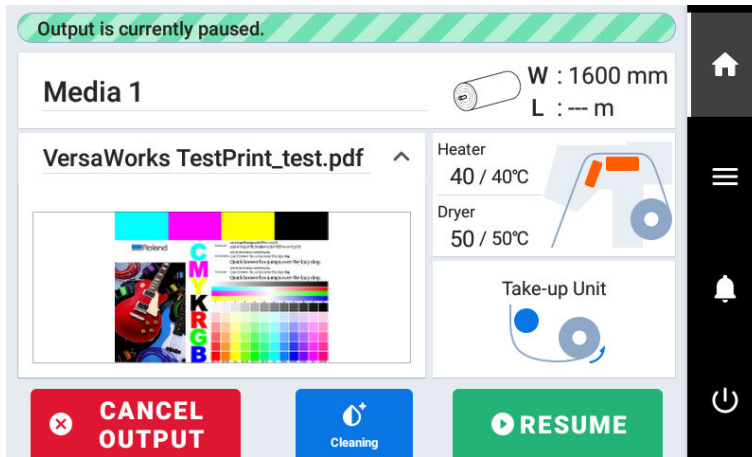

출력이 취소됩니다.





3. 컴퓨터에서 출력 데이터 전송을 중지합니다.

미디어 시트컷

인쇄 후 [Sheet Cutting] 또는 [Perforated Sheet Cutting]을 사용하여 미디어를 시트컷합니다.

절차

1. 전면 커버를 닫습니다.
2. 필요한 경우 다음 절차에 따라 시트컷 위치를 설정하십시오.

- (1)  을 탭합니다.
- (2)  [Move]를 탭합니다.
- (3)  또는  를 눌러 미디어를 시트컷 할 위치로 설정합니다.

미디어는 다음 그림의 위치에서 시트컷됩니다. 이 위치에 대한 지침으로 미디어 클램프 구멍을 사용하십시오.

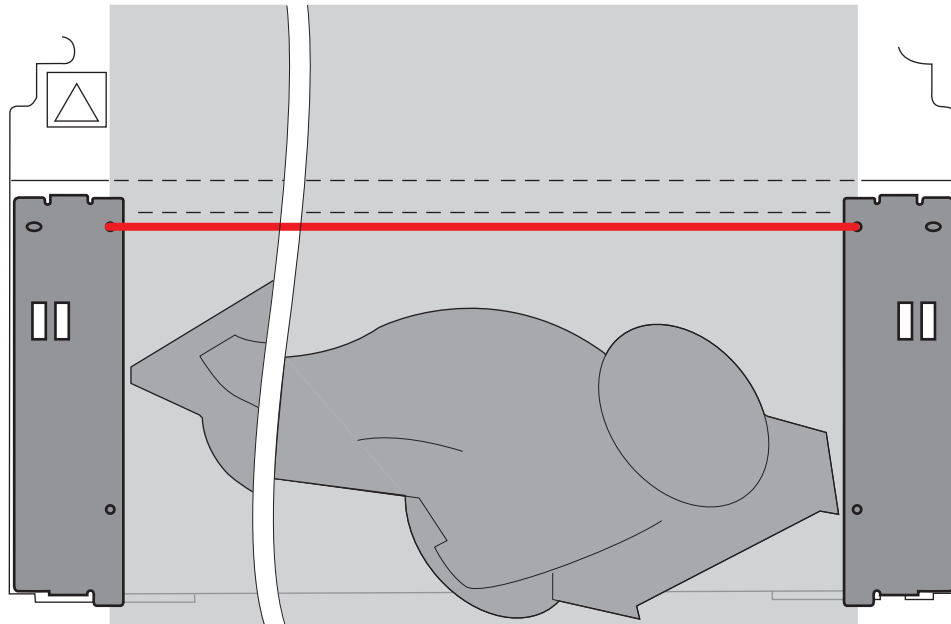

- (4) [Set Base Point Here]를 탭합니다.
시트컷 위치가 설정되고 홈 화면으로 돌아갑니다.

3. 제어 패널에서  [Sheet Cutting]을 탭합니다.
4. 시트컷 방법을 선택합니다.

[Sheet Cutting]	미디어를 잘라 줍니다.
[Perforated Sheet Cutting]	미디어를 천공하여 잘라 줍니다.(분리되지 않음.)

MEMO

[Perforated Sheet Cutting]을 선택한 후에도 미디어가 분리되면 [Preferences]>[Perforated Sheet Cutting]을 사용하여 [Increase Uncut Locations] 설정으로 변경하십시오. 미디어가 무겁거나 느슨한 양이 많으면 분리되지 않고 유지될 수 있습니다.

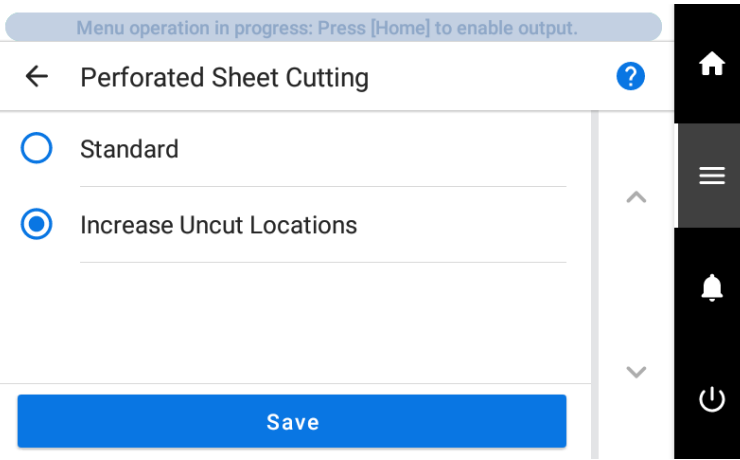

5. [Execute]를 탭합니다.

미디어가 분리됩니다. 4단계에서 [Perforated Sheet Cutting]을 선택한 경우 미디어에 구멍이 뚫립니다.

- 출력이 완료된 후 자동 미디어 시트컷을 위해 RIP 소프트웨어에서 설정을 구성할 수 있습니다. 설정을 구성하는 방법에 대한 정보는 사용 중인 RIP 소프트웨어의 설명서를 참조하십시오.
- 테이크업 유닛을 사용할 경우 미디어 시트컷으로 인해 테이크업이 중단될 수 있으므로 자동 미디어 시트컷 기능을 끄거나 제공된 RIP 소프트웨어로 절취선을 삽입하여 미디어가 분리되지 않도록 하는 것을 권장합니다.

IMPORTANT

미디어 시트컷

- 미디어 끝에서 시트컷 위치까지의 거리가 짧을 경우 시트컷이 원활하지 않을 수 있습니다.

테이크업 유닛 사용 시

- 로딩 레버를 내린 상태에서 테이크업의 수동 스위치를 조작하지 마십시오. 테이크업 유닛에 의해 미디어에 장력이 가해지기 때문에 과도한 힘으로 미디어를 당기는 작업을 피하십시오.

미디어 구성에 주의

- 일부 미디어의 경우 시트컷이 불가능합니다.
- 일부 유형의 미디어는 시트컷 후 플래튼에 남아 있을 수 있습니다. 미디어가 플래튼에 남아 있으면 손으로 다시 옮깁니다.

테이크업 유닛에서 미디어 제거

출력이 완료되면 미디어를 잘라내고 수동으로 미디어를 제거합니다.

⚠ 경고

롤 미디어 취급은 2인 이상이 하여야 하는 작업으로, 넘어지지 않도록 주의가 필요합니다.

과도한 힘을 들여 무거운 미디어를 들어 올리려고 하면 신체적 부상을 입을 수 있습니다. 또 떨어뜨리면 부상을 입을 수 있습니다.

절차

1. 댄서 롤러를 뒤쪽으로 밀어 놓습니다.

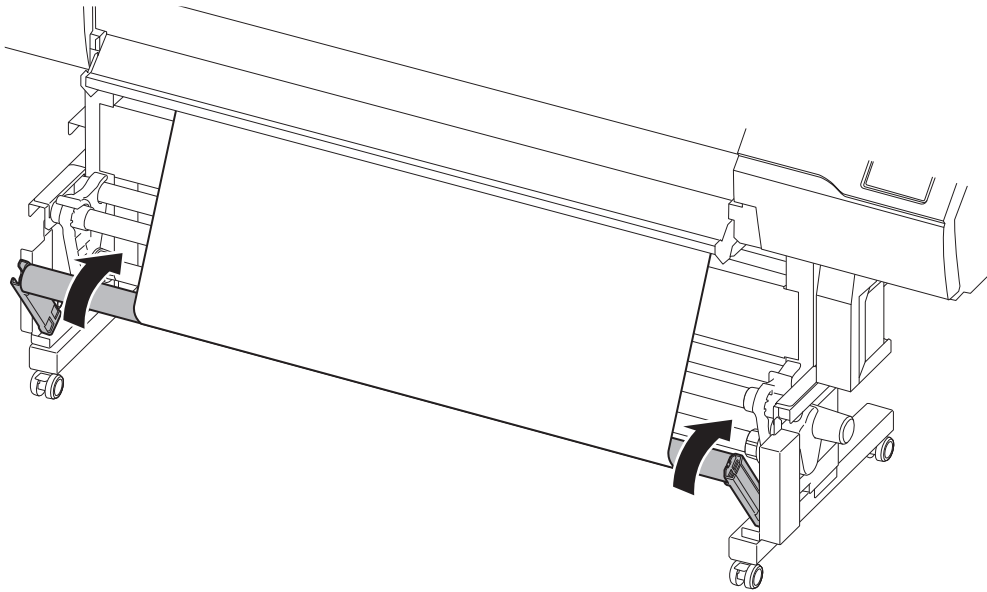

2. 전면 커버를 닫습니다.

3. 미디어를 누른 상태에서 제어 패널에서  [Sheet Cutting]을 탭합니다.

4. [Sheet Cutting]을 선택하고 [Execute]을 탭합니다.

IMPORTANT

미디어 구성에 주의

- 일부 미디어의 경우 시트컷이 불가능합니다.
- 일부 유형의 미디어는 시트컷 후 플래튼에 남아 있을 수 있습니다. 미디어가 플래튼에 남아 있으면 손으로 다시 옮깁니다.

5. MANUAL 스위치를 사용하여 미디어를 감습니다.

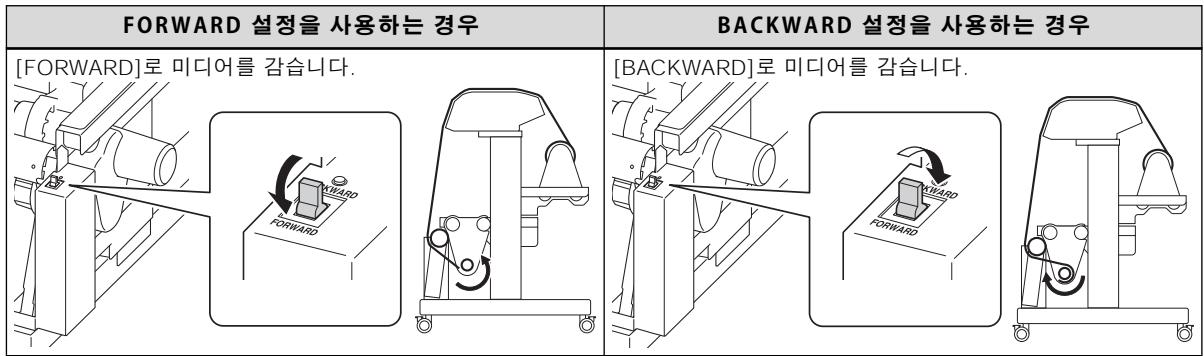

6. 아래에서 미디어를 지지하면서 왼쪽 미디어 홀더의 고정 레버를 풉니다.

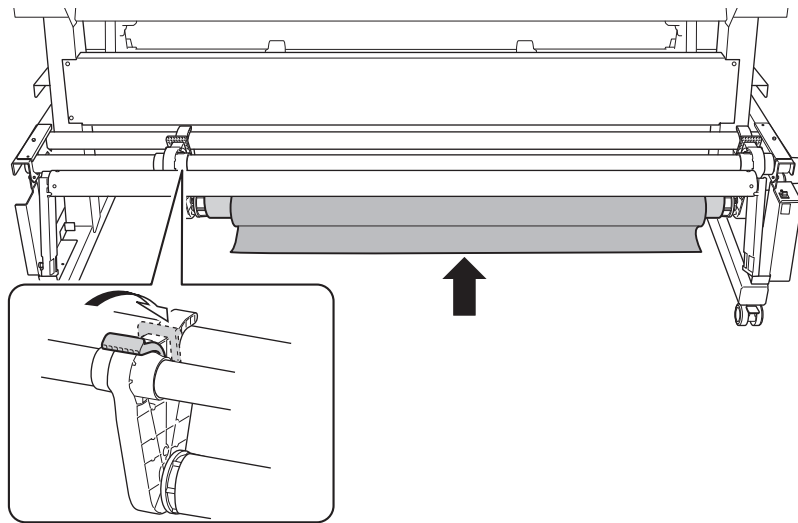

7. 미디어를 지지한 상태에서 엔드 캡에서 지관과 미디어를 분리합니다.

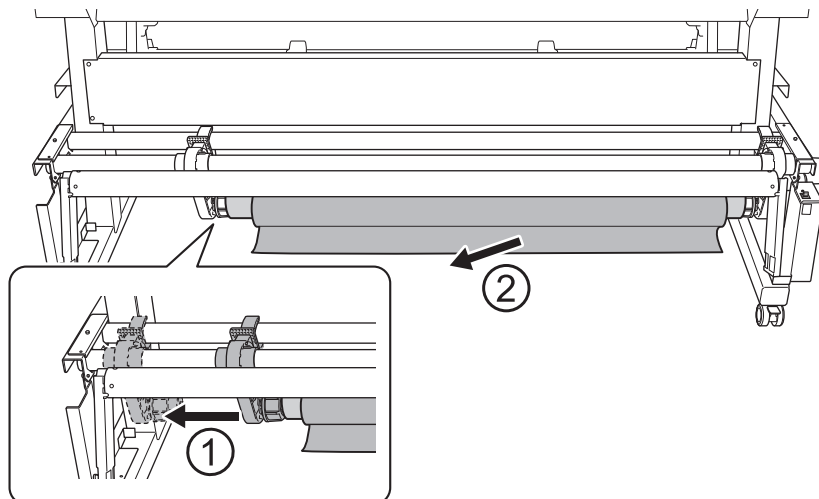

잉크 파우치 교체

잉크 부족 경고

잉크가 모두 소모되면 인쇄가 일시 중지되고 [Ink Pouch Tray Error]가 나타납니다.

잉크가 모두 소모되면 [Empty]가 표시됩니다. 디스플레이 화면을 확인하고 빈 잉크를 교체하십시오.

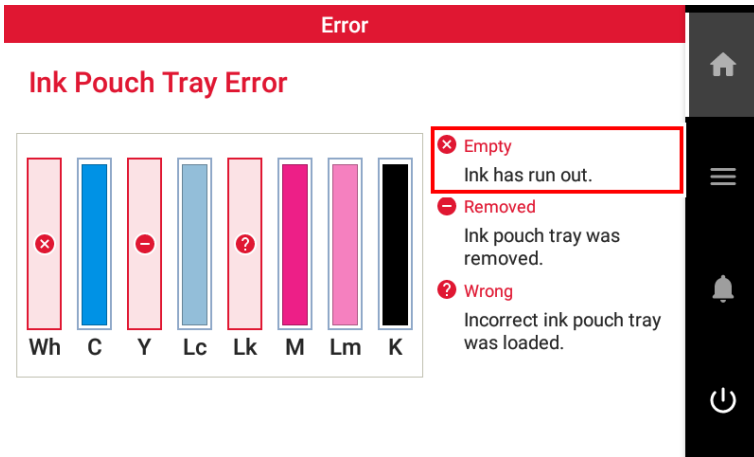

IMPORTANT

기기에 잉크가 없음을 나타내는 표시가 나타나면 사용했던 잉크 파우치를 재사용하지 마십시오.

파우치에 소량의 잉크가 남아 있어도 기기에 잉크가 없음을 나타내는 표시가 가끔 표시되지만 사용하지 마십시오. 이러한 잉크 파우치는 사용할 수 없는 상태입니다. 이러한 상태에서 사용하면 잉크 경로에 공기가 들어가 프린터가 오작동할 수 있습니다.

관련된 링크

- [P.110 잉크 파우치 교체](#)

잉크 파우치 교체

⚠ 경고

잉크, 클리닝 액 또는 배출된 폐 잉크를 다음 위치에 보관하지 마십시오.

- 화염에 노출된 모든 위치
- 고온이 발생할 수 있는 모든 장소
- 표백제 또는 기타 산화제 또는 폭발성 물질 근처
- 어린이의 손이 닿는 모든 위치

화재의 위험이 있습니다. 어린이가 우발적으로 섭취하면 건강에 위험할 수 있습니다.

IMPORTANT

잉크 파우치 교체 시 주의사항

- 파우치는 반드시 동일한 종류와 색상의 제품으로 교체하십시오.
- 동일한 종류의 잉크 파우치라도 다른 기기에서 이미 사용한 잉크 파우치는 절대 사용하지 마세요.
- 서로 다른 유형의 품목을 혼합하지 마십시오.
- 파우치 트레이를 제거한 상태로 기기를 방치하지 마십시오. 프린트 헤드가 막힐 수 있습니다.
- 필요한 경우가 아니면 파우치 트레이를 삽입하거나 제거하지 마십시오. 잉크가 샐 수 있습니다.
- 잉크 파우치를 떨어뜨리지 않도록 주의하세요.

IMPORTANT

기기에 잉크가 없음을 나타내는 표시가 나타나면 사용했던 잉크 파우치를 재사용하지 마십시오.

파우치에 소량의 잉크가 남아 있어도 기기에 잉크가 없음을 나타내는 표시가 가끔 표시되지만 사용하지 마십시오. 이러한 잉크 파우치는 사용할 수 없는 상태입니다. 이러한 상태에서 사용하면 잉크 경로에 공기가 들어가 프린터가 오작동할 수 있습니다.

절차

1. 교체할 색상의 파우치 트레이를 제거합니다.

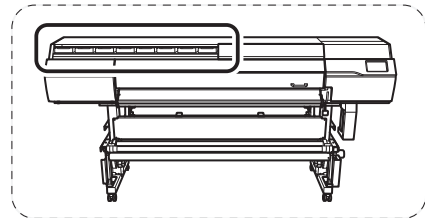
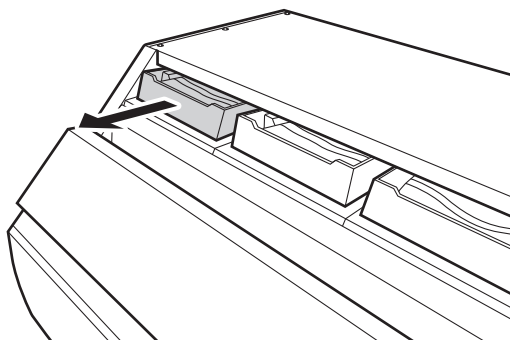

2. 파우치 트레이에서 잉크 파우치를 꺼냅니다.

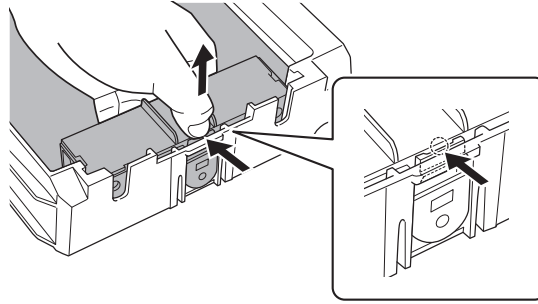

3. 파우치 트레이에 새 잉크 파우치를 장착합니다.

(1) 파우치(A)의 돌출부를 파우치 트레이(B)의 홈에 맞춥니다.

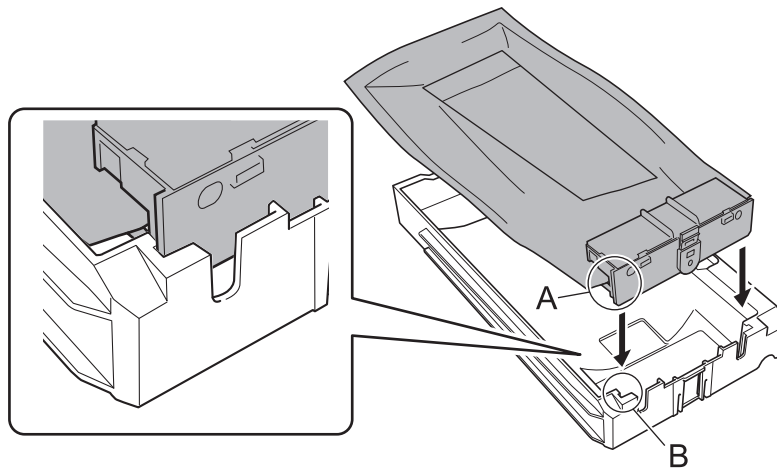

(2) 파우치의 고리가 잠겨 딸깍 소리가 날 때까지 잉크 파우치를 밀어 넣습니다.

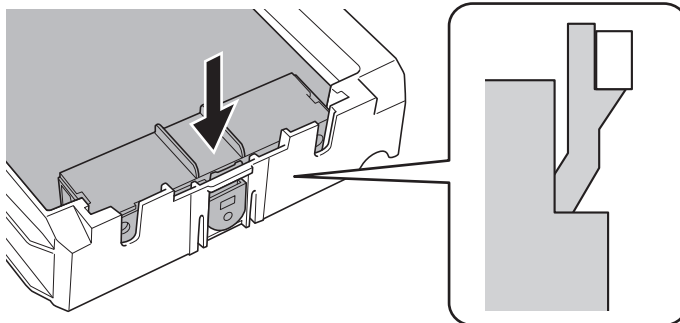

4. 새 잉크 파우치를 부드럽게 흔듭니다.

보관하는 동안 잉크 성분이 침전될 수 있습니다.

잉크 파우치 교체 시 파우치 트레이의 양 끝을 잡고 약 5cm의 간격으로 수평으로 50회(약 20초) 흔들어 잉크가 잘 섞이도록 합니다.

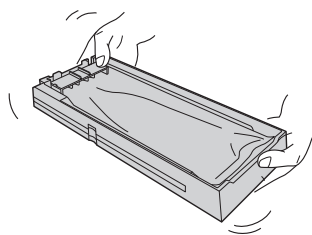

5. 잉크 슬롯에 파우치 트레이를 넣습니다.

파우치 트레이를 끝까지 삽입합니다.

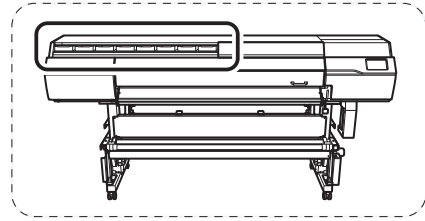
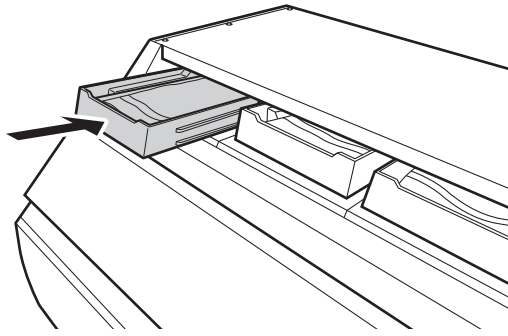

IMPORTANT

- 빈 파우치 트레이를 삽입하지 마십시오. 잉크 경로에 공기가 들어가고 프린터가 오작동할 수 있습니다.
- 잉크 슬롯과 잉크 파우치에 표시된 색상 이름을 확인하여 모든 파우치 트레이를 올바른 위치에 장착하십시오.

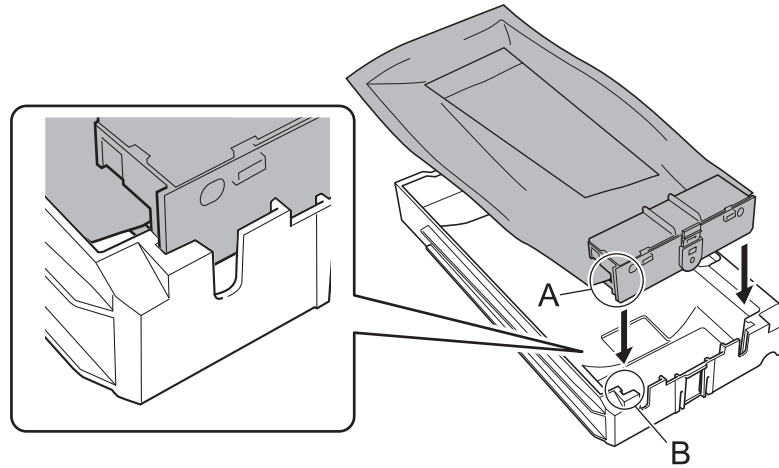

(2) 파우치의 고리가 잠겨 딸깍 소리가 날 때까지 잉크 파우치를 밀어 넣습니다.

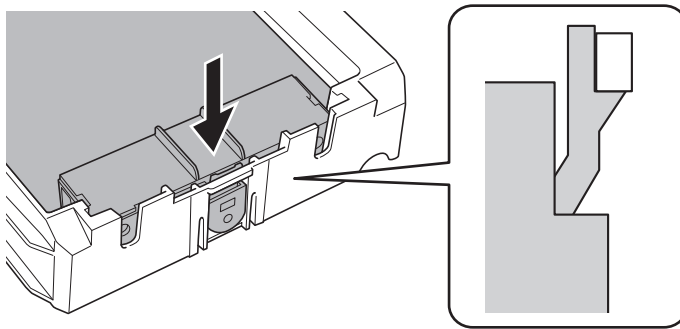

4. 클리닝 액 슬롯에 파우치 트레이를 장착합니다.
파우치 트레이를 끝까지 삽입합니다.

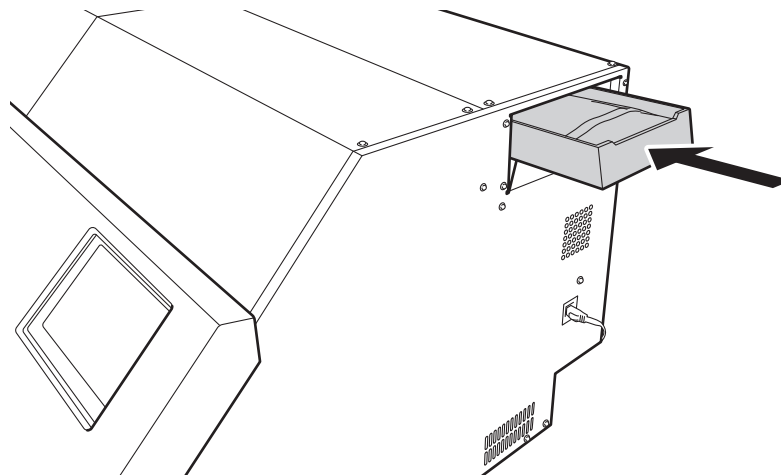

출력 방법

인쇄 방법

인쇄 출력을 위한 준비	118
Step 1 : 노즐 검사 테스트 수행	118
Step 2 : 일반 헤드 클리닝 방법	119
출력 시작	121

인쇄 출력을 위한 준비

Step 1 : 노즐 검사 테스트 수행

실제 인쇄를 하기 전에 노즐 막힘이나 노즐 변형이 발생하지 않는지 인쇄 테스트를 하십시오. 노즐 막힘 또는 노즐 변형이 발생하면 프린트 헤드를 청소하십시오(일반 헤드 클리닝).

MEMO

인쇄 테스트를 연속적으로 수행할 때 첫 번째 테스트와 비교하여 두 번째 이후의 테스트에 대한 인쇄 위치로 [Feed](세로 인쇄) 또는 [Scan](가로 인쇄)을 선택할 수 있습니다.

▶ P.212 가로로 인쇄 테스트 수행

절차

1. 홈 화면에서  [Nozzle Drop-out Test]를 탭합니다.
2. [Printing Test] 옆의 [Execute]를 누릅니다.
테스트 패턴의 인쇄가 시작됩니다.
3. 테스트 패턴에 노즐 막힘이나 노즐 변형이 있는지 확인하십시오.
누락된 블록은 노즐 막힘을 나타냅니다. 접혀 있거나 기울어진 블록은 노즐 변형을 나타냅니다.

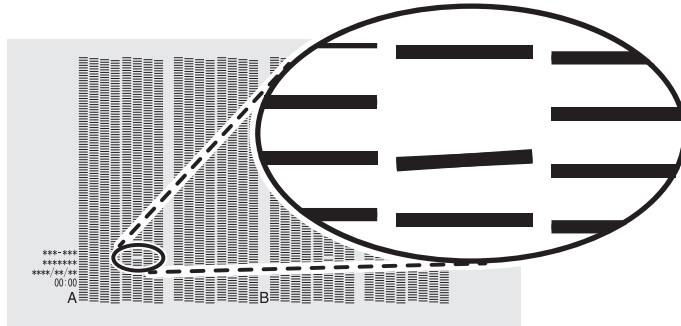

4. 전면 커버를 열었으면 닫으십시오.
노즐 막힘이나 노즐 변형이 발생하지 않으면 출력 준비가 완료된 것입니다.

관련된 링크

- P. 249 노즐 막힘 또는 노즐 변형이 발생하는 경우

Step 2 : 일반 헤드 클리닝 방법

절차

1. 인쇄 테스트 결과를 통해 노즐막힘 또는 노즐 변형이 있는 그룹을 확인합니다.
"A"에서 "B"까지의 영역은 그룹 A입니다. "B"에서 오른쪽으로의 영역은 그룹 B입니다.

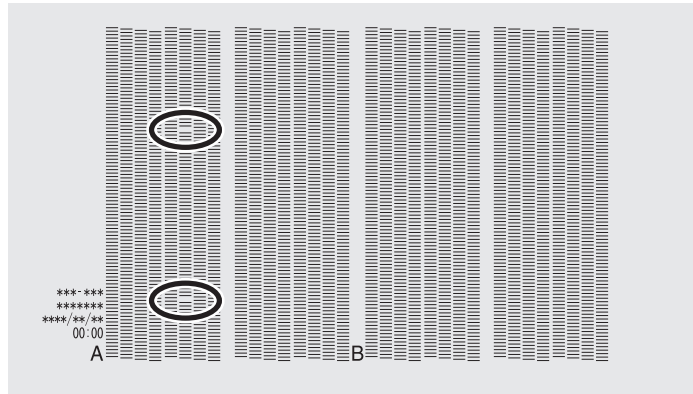

MEMO

인쇄 테스트 결과를 해석하기 어려운 경우

밝은 곳에서 결과를 확인하고 시선을 바꿔보세요. 빛의 반사를 사용하여 볼 수 있습니다.

2. [Cleaning]을 탭합니다.
3. [Normal Cleaning]을 탭합니다.
아래와 같은 화면이 나타납니다.

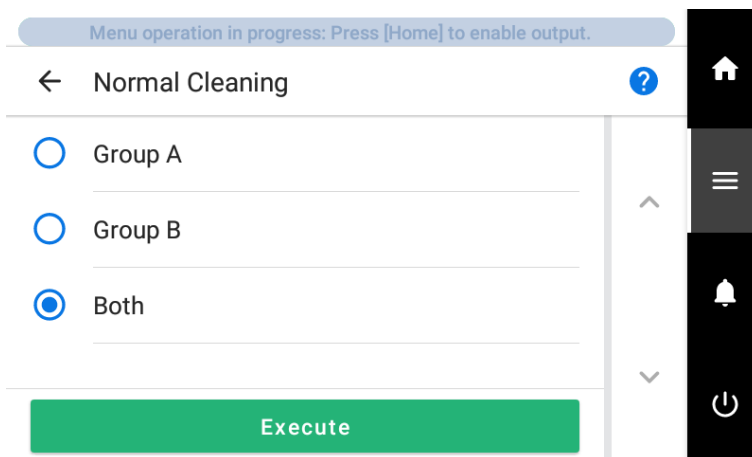

4. 청소할 프린트 헤드 그룹을 선택합니다.
5. [Execute]를 탭합니다.
청소가 시작됩니다. 상태는 제어 패널 상단에 [Normal cleaning in progress.]로 표시됩니다.
완료되면 원래 화면으로 돌아갑니다.
6. 인쇄 테스트를 다시 수행하십시오.

7. 노즐 막힘 또는 노즐 변형이 수정되었는지 확인하십시오.

문제가 지속되면 일반 헤드 클리닝을 다시 수행해 보십시오. 프린터를 장기간 사용한 경우 일반 헤드 클리닝을 2~3회 수행한 후에도 노즐 막힘 현상이 수정되지 않을 수 있습니다. 이 경우 다른 방법을 사용하여 청소하십시오.

관련된 링크

- [P.118 노즐 검사 테스트 수행](#)
- [P.251 일반 헤드 클리닝이 효과가 없을 때](#)

출력 시작

⚠ 경고

출력이 진행되는 동안 프린트 헤드 캐리지를 만지지 마십시오.

프린트 헤드 캐리지는 고속으로 움직입니다. 움직이는 캐리지에 부딪치면 부상을 입을 수 있습니다.

⚠ 주의

댄서 롤러를 불필요하게 만지지 마십시오.

미디어 테이크업 유닛과 피더가 갑자기 움직여 부상을 입을 수 있습니다.

절차

1. 파우치 트레이를 흔듭니다.

- 화이트 잉크: 매일 (첫 번째 출력 전).
- 화이트 잉크 이외의 잉크: 일주일에 한 번.

파우치 트레이를 50회(약 20초) 흔든 후 다시 장착 합니다. 잉크의 성분이 침전되어 정상적인 색상으로 인쇄가 불가능합니다. 잉크가 잘 섞일 수 있도록 파우치 트레이를 트레이 양쪽 끝에서 약 5cm(2in)의 간격으로 수평으로 흔듭니다.

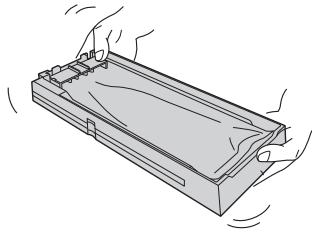

IMPORTANT

- 잉크 파우치를 제거하지 마십시오. 파우치 트레이 전체를 흔듭니다. 잉크 파우치를 제거하면 잉크가 샐 수 있습니다.
- 흔들기 전에 잉크 파우치 입구 주변의 잉크를 닦아냅니다. 잉크를 닦아내지 않으면 파우치 트레이를 흔들 때 잉크가 튈 수 있습니다.
- 잉크 혼합이 끝나면 즉시 파우치 트레이를 다시 삽입하십시오. 파우치 트레이를 다시 삽입하는 데 시간이 걸리면 잉크 경로에 부정적인 영향을 미칩니다.

2. 전면 커버를 닫습니다.

3. 제어 패널 상단에 [Output possible.]이 표시되는지 확인하십시오.

4. 컴퓨터에서 출력 데이터를 보냅니다.

출력 데이터를 만드는 방법에 대한 정보는 RIP 소프트웨어 설명서를 참조하십시오.

MEMO

- 출력 데이터를 전송할 때 [Ink circulation in progress.] 또는 [Normal cleaning in progress.]가 화면에 표시될 수 있습니다. 출력 전에 수행된 준비 작업을 나타냅니다. 화면에 표시된 시간이 경과한 후 출력이 시작됩니다.
- [Heater warm up in progress. Please wait.]가 표시되면 설정 온도에 도달할 때까지 기다립니다.

- 출력 중인 데이터를 이미지로 볼 수 있습니다. 다음 그림과 같이  를 탭하여 잉크 잔량 화면으로 전환합니다. 이 아이콘을 다시 탭하면 출력 중인 데이터를 확인하는 화면으로 돌아갑니다. 그러나 이 기능은 출력 데이터 이미지(썸네일) 표시를 지원하는 RIP 소프트웨어에서만 표시됩니다.



IMPORTANT

이러한 상황에서는 출력이 불가능합니다.

- 커버(전면, 왼쪽, 오른쪽)가 열려 있으면 기기가 작동하지 않습니다.
- [Load media.]가 표시되면 컴퓨터의 데이터가 수신되지 않습니다.
- [Menu operation in progress: Press [Home] to enable output.]이 표시된 메뉴 화면에서는 컴퓨터에서

데이터를 보내도 출력이 시작되지 않습니다. 출력이 가능한 메뉴 항목으로 돌아가거나  을 눌러 홈 화면으로 돌아가면 출력이 시작됩니다.

반드시 지켜야 할 점

- 출력이 진행되는 동안 커버(전면, 왼쪽 또는 오른쪽)를 열지 마십시오. 그렇게 하면 인쇄가 중단됩니다.
- 인쇄를 수행할 때 미디어 클램프로 미디어 가장자리를 고정합니다. 그렇지 않으면 미디어 가장자리가 휘어 프린트 헤드에 걸릴 수 있습니다.
- 출력하는 동안 미디어를 만지지 마십시오. 그렇게 하면 미디어 공급이 막히거나 미디어가 프린트 헤드에 마찰되어 미디어 잼이 발생하거나 헤드가 손상될 수 있습니다.
- 기기를 사용하지 않을 때는 로딩 레버를 올려두십시오.

기기를 사용하지 않을 때는 모든 미디어를 제거하고 적절한 환경에 보관하십시오.

- 기기에 미디어를 장착한 상태로 두면 미디어가 손상되어 인쇄에 부정적인 영향을 미칠 수 있습니다. 기기를 사용하지 않을 때는 모든 미디어를 제거하고 적절한 환경에 보관하십시오.

관련된 링크

- [P.168 프린트 히터 온도 설정](#)
- [P.170 드라이 히터 온도 설정](#)
- [P.176 프린트 히터와 드라이 히터를 함께 끄기](#)

커팅 방법

커팅 출력을 위한 준비	124
Step 1 : 프린트 히터와 드라이 히터 끄기	124
Step 2 : 과도한 힘으로 미디어 당기기 방지	125
Step 3 : 커팅 조정	126
출력 시작	127

커팅 출력을 위한 준비

Step 1 : 프린트 히터와 드라이 히터 끄기

절차

1.  을 탭하여 홈 화면을 표시합니다.
2. 다음 부분을 탭합니다.

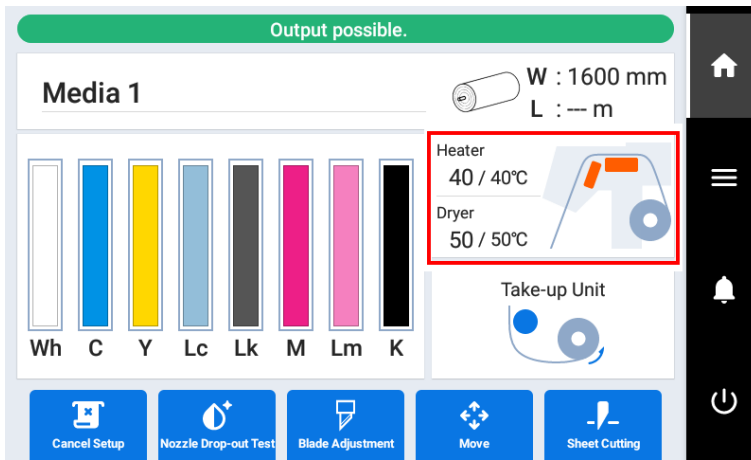

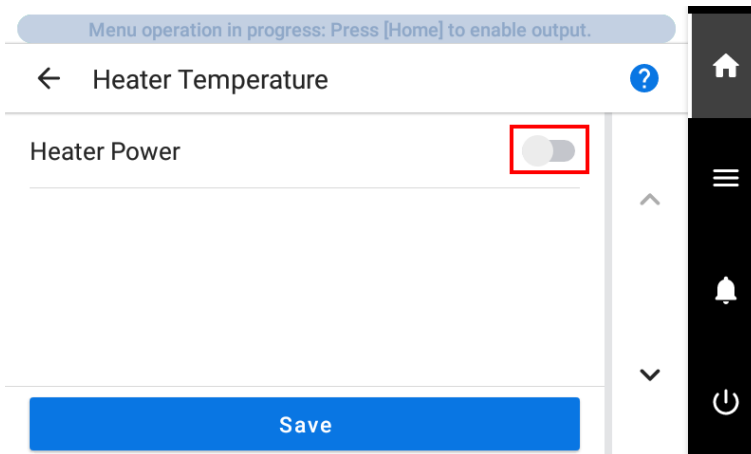

3. [Heater Power]를 탭하여 아래와 같이 끕니다.



4. [Save]를 눌러 실행합니다.
[Print Heater] 및 [Dryer] 설정이 꺼집니다.
5.  을 탭하여 원래 화면으로 돌아갑니다.

Step 2 : 과도한 힘으로 미디어 당기기 방지

절차

1.  를 탭합니다.
2. [Preferences] > [Prefeeding at Output]을 탭합니다.
3. [Enable]을 선택합니다.
4. [Save]를 눌러 기능을 실행합니다.
5.  을 탭하여 원래 화면으로 돌아갑니다.

Step 3 : 커팅 조정

실제 커팅을 수행하기 전에 미디어 커팅 품질을 확인하기 위해 커팅 테스트를 수행하는 것이 좋습니다. 커팅 품질에 따라 블레이드 압력을 조절하십시오.

절차

1. 전면 커버를 닫습니다.

2. 홈 화면에서  [Blade Adjustment]을 탭합니다.

3. [Cutting Test] 옆의 [Execute]을 누릅니다.
테스트 패턴이 커팅됩니다.

4. 커팅된 모양을 벗겨내고 커팅 품질에 따라 [Blade Adjustment] 설정을 변경합니다.

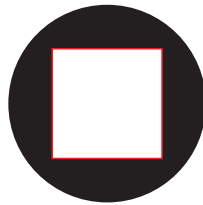

- 두 가지 모양이 따로따로 벗겨지는 경우
블레이드 압력이 적당하기 때문에 설정을 하지 않아도 됩니다.
- 두 가지 모양이 함께 벗겨지는 경우
블레이드 압력을 증가시킵니다.
- 이형지도 커팅되는 경우
블레이드 압력을 줄이십시오.

5. [Save]를 탭합니다.
변경된 설정이 저장됩니다.

6. [Cutting Test] 옆의 [Execute]을 누릅니다.
테스트 패턴이 커팅됩니다.

7. 수정이 잘 되었는지 확인합니다.

[Blade Adjustment] 메뉴에서는 블레이드 압력 외에 다른 커팅 조건도 설정할 수 있습니다.

관련된 링크

- [P.179 커팅 설정을 정확하게 조정하기](#)

출력 시작

⚠ 경고

출력이 진행 중인 동안에는 프린트 헤드 캐리지를 만지지 마십시오.

프린트 헤드 캐리지는 고속으로 움직입니다. 움직이는 캐리지에 부딪치면 부상을 입을 수 있습니다.

⚠ 주의

댄서 롤러를 불필요하게 만지지 마십시오.

미디어 테이크업 유닛과 피더가 갑자기 움직여 부상을 입을 수 있습니다.

절차

1. 전면 커버를 닫습니다.

2.  을 탭하여 홈 화면을 표시합니다.

3. 제어 패널 상단에 [Output possible.]이 표시되는지 확인하십시오.

4. 컴퓨터에서 출력 데이터를 보냅니다.

출력 데이터를 만드는 방법에 대한 정보는 RIP 소프트웨어 설명서를 참조하십시오.

IMPORTANT

이러한 상황에서는 출력이 불가능합니다.

- 커버(전면, 왼쪽, 오른쪽)가 열려 있으면 기기가 작동하지 않습니다.
- [Load media.]가 표시되면 컴퓨터의 데이터가 수신되지 않습니다.
- [Menu operation in progress: Press [Home] to enable output.]이 표시된 메뉴 화면에서는 컴퓨터에서

데이터를 보내도 출력이 시작되지 않습니다. 출력이 가능한 메뉴 항목으로 돌아가거나  을 눌러 홈 화면으로 돌아가면 출력이 시작됩니다.

반드시 지켜야 할 점

- 출력이 진행되는 동안 커버(전면, 왼쪽 또는 오른쪽)를 열지 마십시오. 그렇게 하면 인쇄가 중단됩니다.
- 인쇄를 수행할 때 미디어 클램프로 미디어 가장자리를 고정합니다. 그렇지 않으면 미디어 가장자리가 휘어 프린트 헤드에 걸릴 수 있습니다.
- 출력하는 동안 미디어를 만지지 마십시오. 그렇게 하면 미디어 공급이 막히거나 미디어가 프린트 헤드에 마찰되어 미디어 잼이 발생하거나 헤드가 손상될 수 있습니다.
- 기기를 사용하지 않을 때는 로딩 레버를 올려두십시오.

기기를 사용하지 않을 때는 모든 미디어를 제거하고 적절한 환경에 보관하십시오.

- 기기에 미디어를 장착한 상태로 두면 미디어가 손상되어 인쇄에 부정적인 영향을 미칠 수 있습니다. 기기를 사용하지 않을 때는 모든 미디어를 제거하고 적절한 환경에 보관하십시오.

인쇄와 커팅 방법

인쇄와 커팅 출력 준비	129
Step 1 : 노즐 검사 테스트 수행	129
Step 2 : 일반 헤드 클리닝 방법	130
Step 3 : 커팅 조정	132
Step 4 : 인쇄와 커팅의 오정렬 수정	133
출력 시작	135

인쇄와 커팅 출력 준비

Step 1 : 노즐 검사 테스트 수행

실제 인쇄를 하기 전에 노즐 막힘이나 노즐 변형이 발생하지 않는지 인쇄 테스트를 하십시오. 노즐 막힘 또는 노즐 변형이 발생하면 프린트 헤드를 청소하십시오(일반 헤드 클리닝).

MEMO

인쇄 테스트를 연속적으로 수행할 때 첫 번째 테스트와 비교하여 두 번째 이후의 테스트에 대한 인쇄 위치로 [Feed](세로 인쇄) 또는 [Scan](가로 인쇄)을 선택할 수 있습니다.

▶ P. 212 가로로 인쇄 테스트 수행

절차

1. 홈 화면에서  [Nozzle Drop-out Test]를 탭합니다.
2. [Printing Test] 옆의 [Execute]을 누릅니다.
테스트 패턴의 인쇄가 시작됩니다.
3. 테스트 패턴에 노즐 막힘이나 노즐 변형이 있는지 확인하십시오.
누락된 블록은 노즐 막힘을 나타냅니다. 접혀 있거나 기울어진 블록은 노즐 변형을 나타냅니다.

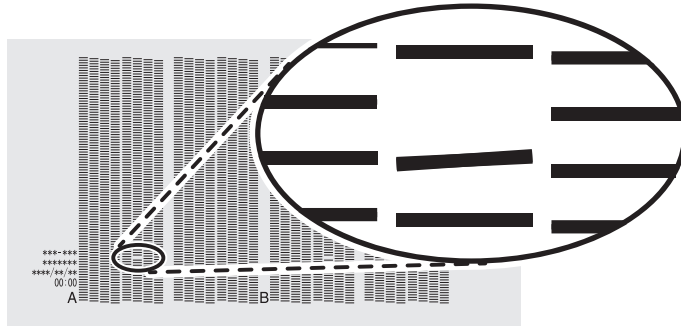

4. 전면 커버를 열었으면 닫으십시오.
노즐 막힘이나 노즐 변형이 발생하지 않으면 출력 준비가 완료된 것입니다.

관련된 링크

- P.249 노즐 막힘 또는 노즐 변형이 발생하는 경우

Step 2 : 일반 헤드 클리닝 방법

절차

1. 인쇄 테스트 결과를 통해 노즐 막힘 또는 노즐 변형이 있는 그룹을 확인합니다.
"A"에서 "B"까지의 공간은 그룹 A입니다. "B"에서 오른쪽으로의 공간은 그룹 B입니다.

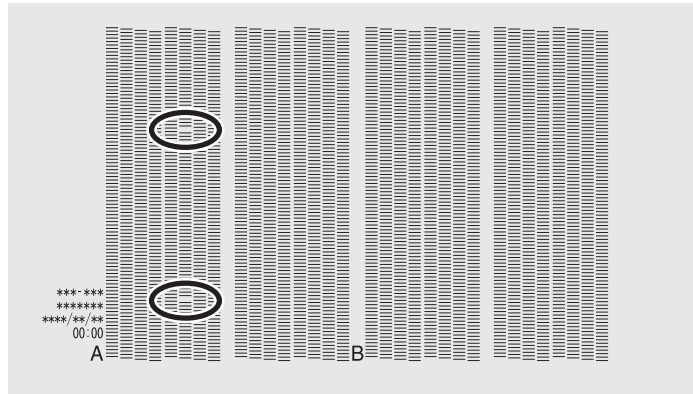

MEMO

인쇄 테스트 결과를 해석하기 어려운 경우

밝은 곳에서 결과를 확인하고 시선을 바꿔보세요. 빛의 반사를 사용하여 볼 수 있습니다.

2. [Cleaning]을 탭합니다.
3. [Normal Cleaning]을 탭합니다.
아래와 같은 화면이 나타납니다.

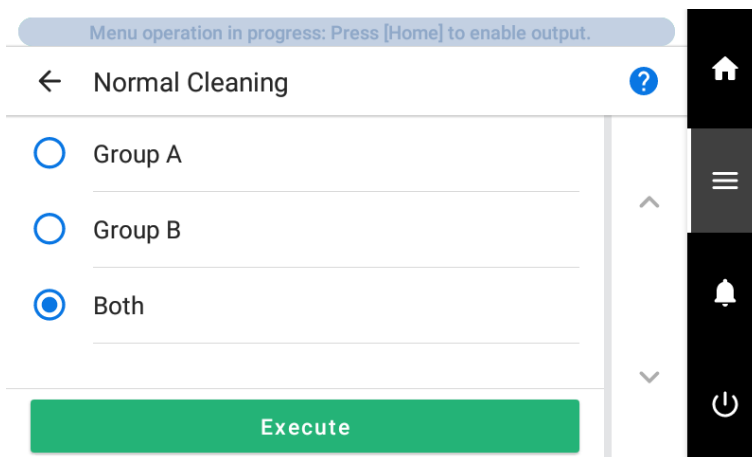

4. 청소할 프린트 헤드 그룹을 선택합니다.
5. [Execute]을 탭합니다.
클리닝이 시작됩니다. 상태는 제어 패널 상단에 [Normal cleaning in progress.]로 표시됩니다.
완료되면 원래 화면으로 돌아갑니다.
6. 인쇄 테스트를 다시 수행하십시오.

7. 노즐 막힘 또는 노즐 변형이 수정되었는지 확인하십시오.

문제가 지속되면 일반 헤드 클리닝을 다시 수행해 보십시오. 프린터를 장기간 사용한 경우 일반 헤드 클리닝을 2~3회 수행한 후에도 노즐 막힘 현상이 수정되지 않을 수 있습니다. 이 경우 다른 방법을 사용하여 청소하십시오.

관련된 링크

- [P.118 노즐 막힘 테스트 수행](#)
- [P.251 일반 헤드 클리닝이 효과가 없을 때](#)

Step 3 : 커팅 조정

실제 커팅을 수행하기 전에 미디어 커팅 품질을 확인하기 위해 커팅 테스트를 수행하는 것이 좋습니다. 커팅 품질에 따라 블레이드 압력을 조절하십시오.

절차

1. 전면 커버를 닫습니다.

2. 홈 화면에서  [Blade Adjustment]를 탭합니다.

3. [Cutting Test] 옆의 [Execute]를 누릅니다.
테스트 패턴이 커팅됩니다.

4. 커팅된 모양을 벗겨내고 커팅 품질에 따라 [Blade Adjustment] 설정을 변경합니다.

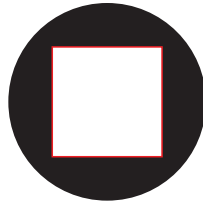

- 두 가지 모양이 따로따로 벗겨지는 경우
블레이드 압력이 적당하기 때문에 설정을 하지 않아도 됩니다.
- 두 가지 모양이 함께 벗겨지는 경우
블레이드 압력을 증가시킵니다.
- 이형지도 커팅되는 경우
블레이드 압력을 줄이십시오.

5. [Save]를 탭합니다.
변경된 설정이 저장됩니다.

6. [Cutting Test] 옆의 [Execute]를 누릅니다.
테스트 패턴이 커팅됩니다.

7. 수정이 성공했는지 확인합니다.

[Blade Adjustment] 메뉴에서는 블레이드 압력 외에 다른 커팅 조건도 설정할 수 있습니다.

관련된 링크

- [P. 179 커팅 설정을 정확하게 조정하기](#)

Step 4 : 인쇄와 커팅의 오정렬 수정

절차

1.  를 탭합니다.
2. [Media Settings]>[Cutting Settings]>[Print & Cut Position Adjustment]을 탭합니다.
3. [Printing Test 1 (Misalignment Check)] 옆의 [Execute]를 누릅니다.
인쇄 테스트 1이 인쇄되고 커팅됩니다. 테스트 패턴은 미디어의 각 가장자리에 인쇄됩니다.

MEMO

미디어가 기울어지면 가장자리의 위치가 잘못 정렬됩니다. 또한 각 가장자리에 테스트 패턴을 인쇄하여 미디어가 기울어져 정렬 불량을 조정할 수 있습니다.

4. 인쇄 테스트 1의 결과를 확인합니다.
인쇄 위치(음영 부분)와 커팅 위치(빨간색 선)가 일치하는지 확인하십시오. 인쇄 위치와 커팅 위치가 잘못 정렬된 예는 다음 그림과 같습니다.
[F]는 미디어의 공급 방향(피드 방향)을 나타내고 [S]는 프린트 헤드의 이동 방향(스캔 방향)을 나타냅니다.

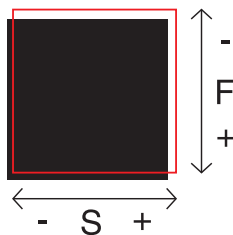

인쇄 위치와 커팅 위치가 일치하면 수정할 필요가 없습니다.
인쇄 위치와 커팅 위치가 일치하지 않으면 다음 절차를 진행합니다.

5. [Printing Test 2 (Correction Values)] 옆의 [Execute]을 누릅니다.
인쇄 테스트 2가 인쇄되고 커팅됩니다.
6. 인쇄 테스트 2 조건에서 수정 값을 확인합니다.
커팅 라인(A)이 보정값 눈금(B)과 교차하는 지점이 보정값입니다. 다음 그림에서 보정 값은 "-0.3"입니다.
미디어 공급 방향(피드 방향)과 프린트 헤드 이동 방향(스캔 방향)을 확인합니다.

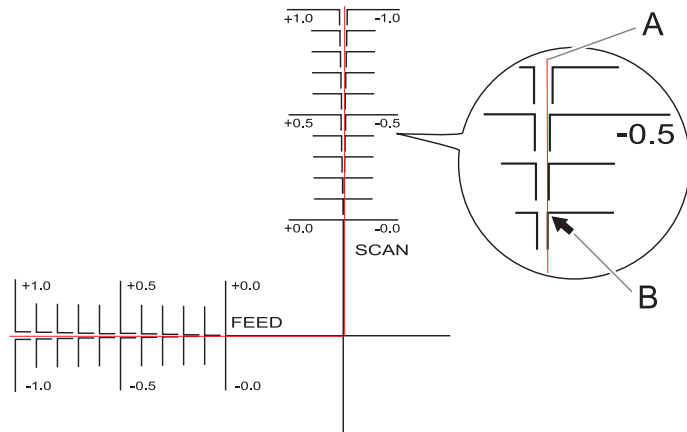



7. 미디어의 공급 방향(피드 방향)과 프린트 헤드의 이동 방향(스캔 방향)의 보정 값을 설정합니다.

(1) [Correction Value (Feed)] 옆의  또는  를 눌러 미디어의 급지 방향(피드 방향)의 보정 값을 설정합니다.

(2) [Correction Value (Scan)] 옆의  또는  를 눌러 프린트 헤드 이동 방향(스캔 방향)의 보정 값을 설정합니다.

8. [Save]를 탭합니다.
수정 값이 저장됩니다.

9. [Printing Test 1 (Misalignment Check)] 옆의 [Execute]을 누릅니다.
인쇄 테스트 1이 인쇄되고 커팅됩니다. 인쇄 라인과 커팅 라인이 맞춰지면 조정이 완료된 것입니다. 추가 조정이 필요한 경우 [Correction Value (Feed)] 및 [Correction Value (Scan)] 옆의  또는  를 눌러 인쇄와 커팅 위치를 미세 조정 후 다음 값을 [Save]합니다.

MEMO

기본 설정

- [Correction Value (Feed)](미디어 이송 방향 보정값) : 0.00mm
- [Correction Value (Scan)](프린트 헤드 이동 방향의 보정값) : 0.00mm

10.  을 탭하면 원래 화면으로 돌아갑니다.

출력 시작

⚠ 경고

출력이 진행되는 동안 프린트 헤드 캐리지를 만지지 마십시오.

프린트 헤드 캐리지는 고속으로 움직입니다. 움직이는 캐리지에 부딪치면 부상을 입을 수 있습니다.

⚠ 주의

댄서 롤러를 불필요하게 만지지 마십시오.

미디어 테이크업 유닛과 피더가 갑자기 움직여 부상을 입을 수 있습니다.

절차

1. 파우치 트레이를 흔듭니다.

- 화이트 잉크 : 매일(첫 번째 출력 전).
- 화이트 잉크 이외의 잉크 : 일주일에 한 번.

파우치 트레이를 50회(약 20초) 흔든 후 다시 장착 합니다. 잉크의 성분이 침전되어 정상적인 색상으로 인쇄가 불가능합니다. 잉크가 잘 섞일 수 있도록 파우치 트레이를 트레이 양쪽 끝에서 약 5cm(2인치)의 간격으로 수평으로 흔듭니다.

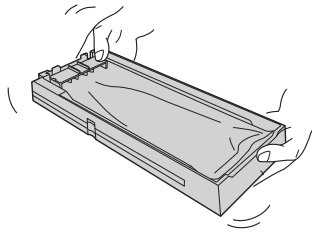

IMPORTANT

- 잉크 파우치를 제거하지 마십시오. 파우치 트레이 전체를 흔듭니다. 잉크 파우치를 제거하면 잉크가 새 수 있습니다.
- 흔들기 전에 잉크 파우치 입구 주변의 잉크를 닦아냅니다. 잉크를 닦아내지 않으면 파우치 트레이를 흔들 때 잉크가 튈 수 있습니다.
- 잉크 혼합이 끝나면 즉시 파우치 트레이를 다시 삽입하십시오. 파우치 트레이를 다시 삽입하는 데 시간이 걸리면 잉크 경로에 부정적인 영향을 미칩니다.

2. 전면 커버를 닫습니다.

3. 제어 패널 상단에 [Output possible.]이 표시되는지 확인하십시오.

4. 컴퓨터에서 출력 데이터를 보냅니다.

출력 데이터를 만드는 방법에 대한 정보는 RIP 소프트웨어 설명서를 참조하십시오.

MEMO

- 출력 데이터를 전송할 때 [[Ink circulation in progress.] 또는 [Normal cleaning in progress.]가 화면에 표시될 수 있습니다. 출력 전에 수행된 준비 작업을 나타냅니다. 화면에 표시된 시간이 경과한 후 출력이 시작됩니다.
- [Heater warm up in progress. Please wait.]가 표시되면 설정 온도에 도달할 때까지 기다립니다.

- 출력 중인 데이터를 이미지로 볼 수 있습니다. 다음 그림과 같이  를 탭하여 잉크 잔량 화면으로 전환합니다. 이 아이콘을 다시 탭하면 출력 중인 데이터를 확인하는 화면으로 돌아갑니다. 그러나 이 기능은 출력 데이터 이미지(썸네일) 표시를 지원하는 RIP 소프트웨어에서만 표시됩니다.



IMPORTANT

이러한 상황에서는 출력이 불가능합니다

- 커버(전면, 왼쪽, 오른쪽)가 열려 있으면 기기가 작동하지 않습니다.
- [Load media.]가 표시되면 컴퓨터의 데이터가 수신되지 않습니다.
- [Menu operation in progress: Press [Home] to enable output.]이 표시된 메뉴 화면에서는 컴퓨터에서

데이터를 보내도 출력이 시작되지 않습니다. 출력이 가능한 메뉴 항목으로 돌아가거나  을 눌러 홈 화면으로 돌아가면 출력이 시작됩니다.

반드시 지켜야 할 점

- 출력이 진행되는 동안 커버(전면, 왼쪽 또는 오른쪽)를 열지 마십시오. 그렇게 하면 인쇄가 중단됩니다.
- 인쇄를 수행할 때 미디어 클램프로 미디어 가장자리를 고정합니다. 그렇지 않으면 미디어 가장자리가 휘어 프린트 헤드에 걸릴 수 있습니다.
- 출력하는 동안 미디어를 만지지 마십시오. 그렇게 하면 미디어 공급이 막히거나 미디어가 프린트 헤드에 마찰되어 미디어 잼이 발생하거나 헤드가 손상될 수 있습니다.
- 기기를 사용하지 않을 때는 로딩 레버를 올려두십시오.

기기를 사용하지 않을 때는 모든 미디어를 제거하고 적절한 환경에 보관하십시오.

- 기기에 미디어를 장착한 상태로 두면 미디어가 손상되어 인쇄에 부정적인 영향을 미칠 수 있습니다. 기기를 사용하지 않을 때는 모든 미디어를 제거하고 적절한 환경에 보관하십시오.

관련된 링크

- P.168 프린트 히터 온도 설정
- P.170 드라이 히터 온도 설정
- P.176 프린트 히터와 드라이 히터를 함께 끄기

Crop Mark로 커팅하는 방법

Crop Mark와 함께 출력 준비	138
Step 1 : 노즐 검사 테스트 수행	138
SStep 2 : 일반 헤드 클리닝 방법	139
SStep 3 : 커팅 조정	141
Step 4 : Crop Mark로 인쇄와 커팅의 오정렬을 동시에 수정	142
Crop Mark와 함께 출력 시작	144
커팅 출력 준비	146
Step 1 : Crop Mark를 함께 인쇄한 출력물 장착	146
Step 2 : 프런트 히터와 드라이 히터 끄기	147
Step 3 : 과도한 힘으로 미디어 당기기 방지	148
커팅 출력 시작	149

Crop Mark와 함께 출력 준비

Crop Mark 커팅이란?

인쇄된 미디어를 제거하고 커팅하기 위해 다시 장착하는 경우(예: 인쇄 후 라미네이팅과 같은 인쇄물에 후 가공을 한 다음 커팅을 위해 이 인쇄물을 다시 장착하는 경우) 인쇄와 커팅 위치를 정렬해야 합니다. Crop Mark와 함께 데이터를 인쇄하면 커팅을 하기 위해 미디어를 다시 장착할 때 Crop Mark를 사용하여 위치를 정렬할 수 있습니다. 이 설명서에서는 이 인쇄 방법을 "Crop Mark 커팅"이라고 합니다.

"Crop Mark"는 위치를 정렬하는 데 사용되는 표시입니다. "Alignment Marks"라고도 합니다.

Step 1 : 노즐 검사 테스트 수행

실제 인쇄를 하기 전에 인쇄 테스트를 수행하여 노즐 막힘이나 노즐 변형이 발생하지 않는지 확인하십시오. 노즐 막힘 또는 노즐 변형이 발생하면 프린트 헤드 청소를 수행하십시오(일반 헤드 클리닝).

MEMO

인쇄 테스트를 연속적으로 수행할 때 첫 번째 테스트와 비교하여 두 번째 이후의 테스트에 대한 인쇄 위치로 [Feed](세로 인쇄) 또는 [Scan](가로 인쇄)을 선택할 수 있습니다.

▶ P.212 가로로 인쇄 테스트 수행

절차

1. 홈 화면에서  [Nozzle Drop-out Test]를 탭합니다.
2. [Printing Test] 옆의 [Execute]을 탭합니다.
테스트 패턴의 인쇄가 시작됩니다.
3. 테스트 패턴에 노즐 막힘이나 노즐 변형이 있는지 확인하십시오.
누락된 블록은 노즐 막힘을 나타냅니다. 접혀 있거나 기울어진 블록은 노즐 변형을 나타냅니다.

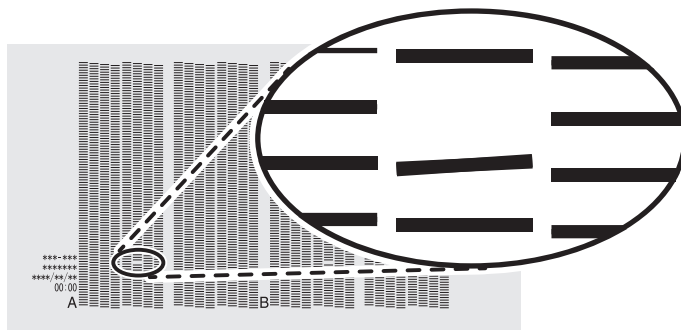

4. 전면 커버를 열었으면 닫으십시오.
노즐 막힘이나 노즐 변형이 발생하지 않으면 출력 준비가 완료된 것입니다.

관련된 링크

- P.249 노즐 막힘 또는 노즐 변형이 발생하는 경우

Step 2 : 일반 헤드 클리닝 방법

절차

- 인쇄 테스트 결과를 통해 노즐 막힘 또는 노즐 변형이 있는 그룹을 확인합니다.
"A"에서 "B"까지의 공간은 그룹 A입니다. "B"에서 오른쪽으로의 공간은 그룹 B입니다.

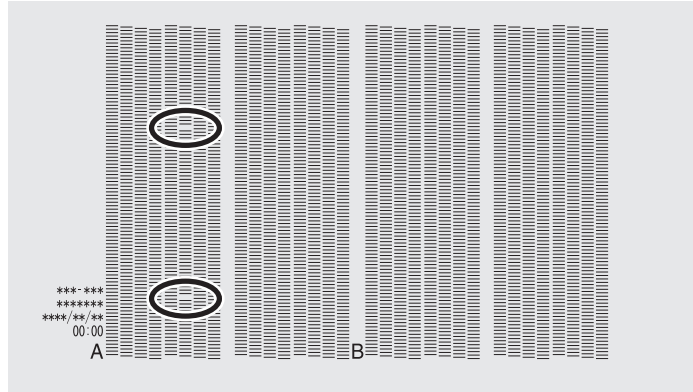

MEMO

인쇄 테스트 결과를 해석하기 어려운 경우

밝은 곳에서 결과를 확인하고 시선을 바꿔보세요. 빛의 반사를 사용하여 볼 수 있습니다.

- [Cleaning]을 탭합니다.
- [Normal Cleaning]을 탭합니다.
아래와 같은 화면이 나타납니다.

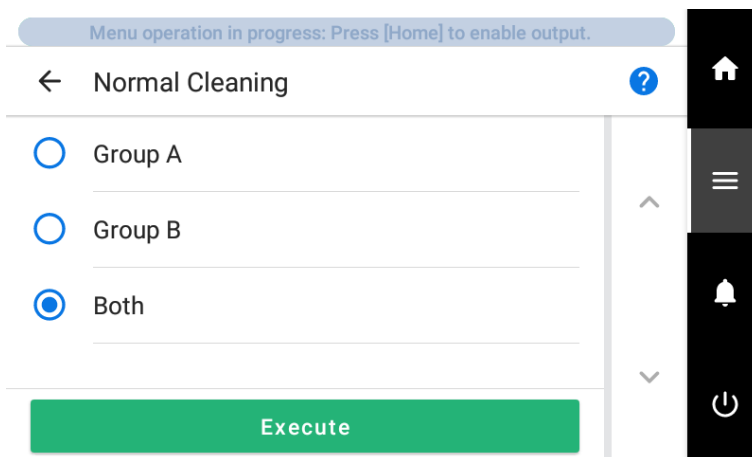

- 클리닝할 프린트 헤드 그룹을 선택합니다.
- [Execute]를 탭합니다.
클리닝이 시작됩니다. 제어 패널 상단에 [Normal cleaning in progress.]로 표시됩니다.
완료되면 원래 화면으로 돌아갑니다.
- 인쇄 테스트를 다시 수행하십시오.

7. 노즐 막힘 또는 노즐 변형이 수정되었는지 확인하십시오.

문제가 지속되면 일반 헤드 클리닝을 다시 수행해 보십시오. 프린터를 장기간 사용한 경우 일반 헤드 클리닝을 2~3회 수행한 후에도 노즐 막힘 현상이 해결되지 않을 수 있습니다. 이 경우 다른 방법을 사용하여 클리닝하십시오.

관련된 링크

- [P.118 노즐 검사 테스트 수행](#)
- [P.251 일반 헤드 클리닝이 효과가 없을 때](#)

Step 3 : 커팅 조정

실제 커팅을 수행하기 전에 미디어 커팅 품질을 확인하기 위해 커팅 테스트를 수행하는 것이 좋습니다. 커팅 품질에 따라 블레이드 압력을 조절하십시오.

절차

1. 전면 커버를 닫습니다.
2. 홈 화면에서  [Blade Adjustment]를 탭합니다.
3. [Cutting Test] 옆의 [Execute]을 누릅니다.
테스트 패턴이 커팅됩니다.
4. 커팅된 모양을 벗겨내고 커팅 품질에 따라 [Blade Adjustment] 설정을 변경합니다.

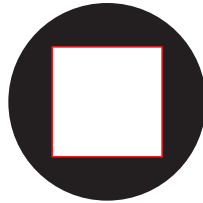

- 두 가지 모양이 따로따로 벗겨지는 경우
블레이드 압력이 적당하기 때문에 설정을 하지 않아도 됩니다.
- 두 가지 모양이 함께 벗겨지는 경우
블레이드 압력을 증가시킵니다.
- 이형지도 커팅되는 경우
블레이드 압력을 줄이십시오.

5. [Save]를 탭합니다.
변경된 설정이 저장됩니다.
6. [Cutting Test] 옆의 [Execute]을 누릅니다.
테스트 패턴이 커팅됩니다.
7. 수정이 잘 되었는지 확인합니다.

[Blade Adjustment] 메뉴에서는 블레이드 압력 외에 다른 커팅 조건도 설정할 수 있습니다.

관련된 링크

- [P.179 커팅 설정을 정확하게 조정하기](#)

Step 4 : Crop Mark로 인쇄와 커팅의 오정렬을 동시에 수정

다음 절차를 사용하여 Crop Mark를 인쇄하고 커팅하여 위치가 잘못 정렬되었는지 확인합니다. 이 섹션에서는 Crop Mark를 간단히 인쇄하고 미디어를 제거하지 않은 상태에서 Crop Mark를 읽고 커팅 테스트를 수행합니다. Crop Mark 인쇄, 미디어 제거, 라미네이팅과 같은 후처리를 수행하는 실제 프로세스를 시뮬레이션하려면 미디어를 장착하고 커팅 위치의 어긋남을 확인하기 전에 [Separate Test for Printing/Cutting with Crop Marks]를 켭니다. 자세한 내용은 [Crop Mark로 인쇄와 커팅의 오정렬 수정\(Crop Mark로 인쇄/커팅에 대한 별도 테스트\)\(P. 195\)](#)를 참조하십시오.

절차

1. 를 탭합니다.

2. [Media Settings]>[Cutting Settings]>[Crop Cut Position Adjustment]를 탭합니다.

3. [Separate Test for Printing/Cutting with Crop Marks] 옆의 을 탭하여 끕니다.

4. [Printing Test 1 (Misalignment Check)] 옆의 [Execute]를 누릅니다.

인쇄 테스트 1이 인쇄되고 커팅됩니다. 하나의 테스트 패턴이 미디어에 인쇄됩니다.

5. 인쇄 테스트 1을 확인합니다.

인쇄 위치(음영 부분)와 커팅 위치(빨간색 선)가 일치하는지 확인하십시오. 인쇄 위치와 커팅 위치가 잘못 정렬된 예는 다음 그림과 같습니다.

[F]는 미디어의 공급 방향(피드 방향)을 나타내고 [S]는 프린트 헤드의 이동 방향(스캔 방향)을 나타냅니다.

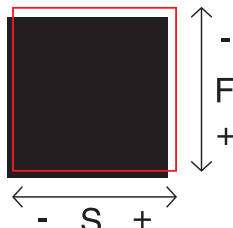

인쇄 위치와 커팅 위치가 일치하면 수정할 필요가 없습니다.

인쇄 위치와 커팅 위치가 일치하지 않으면 다음 절차를 진행합니다.

6. [Printing Test 2 (Correction Values)] 옆의 [Execute]를 누릅니다.

인쇄 테스트 2가 인쇄되고 커팅됩니다.

7. 인쇄 테스트 2 조건에서 수정 값을 확인합니다.

커팅라인(A)이 보정값 눈금(B)과 교차하는 지점이 보정값입니다. 다음 그림에서 보정 값은 "-0.3"입니다.

미디어 공급 방향(피드 방향)과 프린트 헤드 이동 방향(스캔 방향)을 확인합니다.

MEMO

- 출력 데이터를 전송할 때 [Ink circulation in progress.] 또는 [Normal cleaning in progress.]가 화면에 표시될 수 있습니다. 출력 전에 수행된 준비 작업을 나타냅니다. 화면에 표시된 시간이 경과한 후출력이 시작됩니다.
- [Heater warm up in progress. Please wait.]가 표시되면 설정 온도에 도달할 때까지 기다립니다.
- 출력 중인 데이터를 이미지로 볼 수 있습니다. 다음 그림과 같이 를 탭하여 잉크 잔량 화면으로 전환합니다. 이 아이콘을 다시 탭하면 출력 중인 데이터를 확인하는 화면으로 돌아갑니다. 그러나 이 기능은 출력 데이터 이미지(썸네일) 표시를 지원하는 RIP 소프트웨어에서만 표시됩니다.

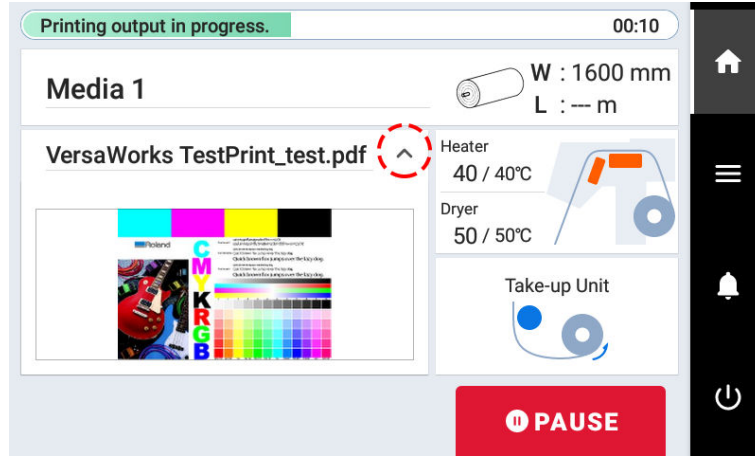

IMPORTANT

이러한 상황에서는 출력이 불가능합니다.

- 커버(전면, 왼쪽, 오른쪽)가 열려 있으면 기기가 작동하지 않습니다.
- [Load media.]가 표시되면 컴퓨터의 데이터가 수신되지 않습니다.
- [Menu operation in progress: Press [Home] to enable output.]이 표시된 메뉴 화면에서는 컴퓨터에서

데이터를 보내도 출력이 시작되지 않습니다. 출력이 가능한 메뉴 항목으로 돌아가거나 을 눌러 홈 화면으로 돌아가면 출력이 시작됩니다.

반드시 지켜야 할 점

- 출력이 진행되는 동안 커버(전면, 왼쪽 또는 오른쪽)를 열지 마십시오. 그렇게 하면 인쇄가 중단됩니다.
- 인쇄를 수행할 때 미디어 클램프로 미디어 가장자리를 고정합니다. 그렇지 않으면 미디어 가장자리가 휘어 프린트 헤드에 걸릴 수 있습니다.
- 출력하는 동안 미디어를 만지지 마십시오. 그렇게 하면 미디어 공급이 막히거나 미디어가 프린트 헤드에 마찰되어 미디어 잼이 발생하거나 헤드가 손상될 수 있습니다.
- 기기를 사용하지 않을 때는 로딩 레버를 올려두십시오.

기기를 사용하지 않을 때는 모든 미디어를 제거하고 적절한 환경에 보관하십시오.

- 기기에 미디어를 장착한 상태로 두면 미디어가 손상되어 인쇄에 부정적인 영향을 미칠 수 있습니다. 기기를 사용하지 않을 때는 모든 미디어를 제거하고 적절한 환경에 보관하십시오.

관련된 링크

- P.168 프린트 히터 온도 설정
- P.170 드라이 히터 온도 설정
- P.176 프린트 히터와 드라이 히터를 함께 끄기

커팅 출력 준비

Crop Mark를 인쇄하고 라미네이팅과 같은 후처리를 수행한 후 미디어를 다시 장착하십시오. 이 섹션을 참고하여 커팅 출력에 필요한 설정을 확인합니다.

Step 1 : Crop Mark를 함께 인쇄한 출력물 장착

절차

1. Crop Mark가 인쇄된 미디어를 장착합니다.
전면 좌 우측 Crop Mark가 블레이드 프로텍터(A)와 일직선이 되도록 배치합니다.

IMPORTANT

Crop Mark가 5도 이상 기울어지지 않았는지 확인합니다. 기울기 각도가 너무 크면 Crop Mark를 인식할 수 없습니다.

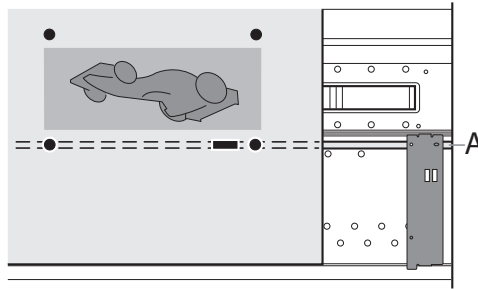

2. 미디어 설정을 완료하고 홈 화면이 표시되는지 확인합니다.
Crop Mark가 인쇄된 인쇄물의 미디어 Setup이 완료됩니다. [Step 1 : 프린트 히터와 드라이 히터 끄기\(P. 124\)](#)로 이동합니다.

관련된 링크

- [P.32 미디어 Setup](#)
- [P.69 등록된 미디어 Setup](#)

Step 2 : 프린트 히터와 드라이 히터 끄기

절차

1.  을 탭하여 홈 화면을 표시합니다.

2. 다음 부분을 탭합니다.

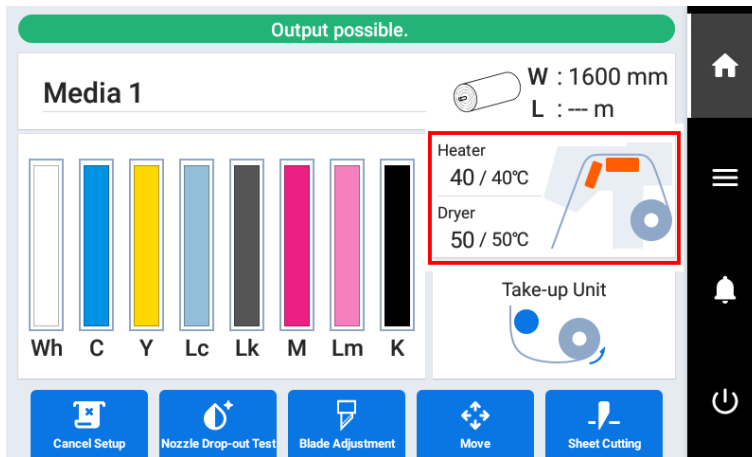

3. [Heater Power]를 탭하여 아래와 같이 끕니다.

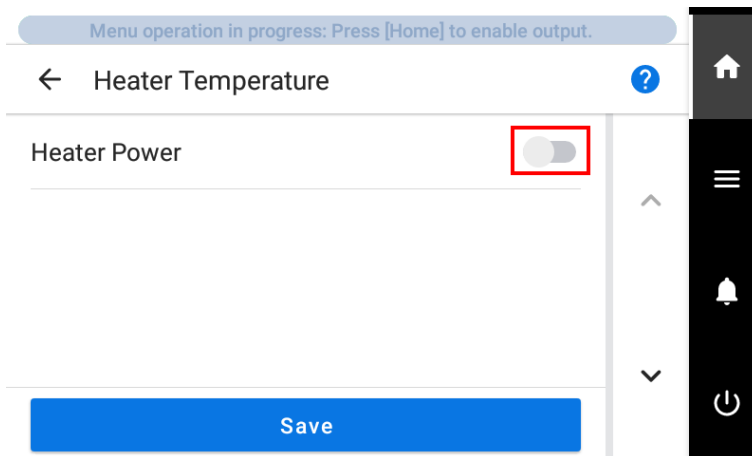



4. [Save]을 눌러 입력을 확인합니다.
[Print Heater]와 [Dryer] 설정이 꺼집니다.

5.  을 탭하여 원래 화면으로 돌아갑니다.

Step 3 : 과도한 힘으로 미디어 당기기 방지

절차

1.  를 탭합니다.
2. [Preferences]>[Prefeeding at Output]을 탭합니다.
3. [Enable]을 선택합니다.
4. [Save]을 눌러 입력을 확인합니다.
5.  을 탭하여 원래 화면으로 돌아갑니다.

커팅 출력 시작

⚠ 경고

출력이 진행 중인 동안에는 프린트 헤드 캐리지를 만지지 마십시오.
프린트 헤드 캐리지는 고속으로 움직입니다. 움직이는 캐리지에 부딪치면 부상을 입을 수 있습니다.

⚠ 주의

댄서 롤러를 불필요하게 만지지 마십시오.
미디어 테이크업 유닛과 피더가 갑자기 움직여 부상을 입을 수 있습니다.

MEMO

커팅 데이터만 준비하고 인쇄 데이터는 포함하지 마십시오.

절차

1. 전면 커버를 닫습니다.
2.  을 탭하여 홈 화면을 표시합니다.
3. 제어 패널 상단에 [Output possible.]이 표시되는지 확인하십시오.
4. 컴퓨터에서 출력 데이터를 보냅니다.
출력 데이터를 만드는 방법에 대한 정보는 RIP 소프트웨어 설명서를 참조하십시오.

IMPORTANT

이러한 상황에서는 출력이 불가능합니다.

- 커버(전면, 왼쪽, 오른쪽)가 열려 있으면 기기가 작동하지 않습니다.
- [Load media.]가 표시되면 컴퓨터의 데이터가 수신되지 않습니다.
- [Menu operation in progress: Press [Home] to enable output.]이 표시된 메뉴 화면에서는 컴퓨터에서

데이터를 보내도 출력이 시작되지 않습니다. 출력이 가능한 메뉴 항목으로 돌아가거나  을 눌러 홈 화면으로 돌아가면 출력이 시작됩니다.

반드시 지켜야 할 점

- 출력이 진행되는 동안 커버(전면, 왼쪽 또는 오른쪽)를 열지 마십시오. 그렇게 하면 인쇄가 중단됩니다.
- 인쇄를 수행할 때 미디어 클램프로 미디어 가장자리를 고정합니다. 그렇지 않으면 미디어 가장자리가 휘어 프린트 헤드에 걸릴 수 있습니다.
- 출력하는 동안 미디어를 만지지 마십시오. 그렇게 하면 미디어 공급이 막히거나 미디어가 프린트 헤드에 마찰되어 미디어 잼이 발생하거나 헤드가 손상될 수 있습니다.
- 기기를 사용하지 않을 때는 로딩 레버를 올려두십시오.

기기를 사용하지 않을 때는 모든 미디어를 제거하고 적절한 환경에 보관하십시오.

- 기기에 미디어를 장착한 상태로 두면 미디어가 손상되어 인쇄에 부정적인 영향을 미칠 수 있습니다. 기기를 사용하지 않을 때는 모든 미디어를 제거하고 적절한 환경에 보관하십시오.

품질과 효율성의 최적화

출력 품질 최적화

보정 기능 사용하기	152
필요한 조정을 자동으로 수행	152
수동 조정 : 가로 밴딩 줄이기(피드 보정 기능)	153
수동 조정 : 잉크 랜딩 위치의 오정렬 조정(Media Gap 조정)	155
미디어 속성에 맞게 설정 구성	157
프린트 헤드 높이 변경	157
건조가 어려운 미디어 사용	159
쉽게 구겨지거나 부드럽게 움직이지 않는 미디어 사용	160
들러붙는 미디어 사용	161
테이크업 유닛 설정	162
잉크 배출 문제 방지	164
미디어 오염 방지, 노즐 막힘, 노즐 변형 방지	164
미디어 틀어짐 방지	165
미디어가 백피드 되거나 피드될 때 중간 핀치 롤러 사용	165
잉크 건조 방법 조정	166
미디어 히팅 시스템이란?	166
프린트 히터 온도 설정	168
드라이 히터 온도 설정	170
온도 제어를 위한 힌트와 팁	172
대기 중 온도 설정	173
드라이 히터에서 인쇄 영역의 뒤쪽 건조	174
프린트 히터와 드라이 히터를 함께 끄기	176
보조 드라이 히터 유닛(DU3) 사용	178
커팅 설정을 정확하게 조정하기	179
커팅 조건 미세 조정	179
커팅 깊이의 정확한 조정	181
커팅 중 거리 보정	183
모서리를 깨끗하게 커팅 하기(Over Cut)	184
RIP 소프트웨어 설정보다 이 기기의 커팅 설정 우선	186
인쇄와 커팅 설정을 정확하게 조정하기	187
인쇄와 커팅의 오정렬 수정	187
커팅 중 인쇄와 커팅 위치의 오정렬 수정	190
Crop Mark로 커팅 설정을 정확하게 조정하기	192
Crop Mark로 인쇄와 커팅의 오정렬 수정(Crop Mark로 인쇄와 커팅 동시 테스트)	192
Crop Mark로 인쇄와 커팅의 오정렬 수정(Crop Mark로 인쇄/커팅에 대한 별도 테스트)	195
검출 센서 보정	199

보정 기능 사용하기

출력 품질을 최적화하려면 일부 보정 기능을 사용하는 것이 효과적입니다.

필요한 조정을 자동으로 수행

출력 품질을 최적화하려면 보정이 미디어 및 인쇄 조건과 일치해야 합니다.

인쇄 조건에 따라 잉크 랜딩 위치가 잘못 정렬될 수 있으며 미디어 공급 중 이동 거리가 미세하게 변경될 수 있습니다. 미디어와 일치하도록 이러한 문제를 자동으로 수정합니다.

먼저 테스트 패턴을 인쇄하고 멀티 센서로 이 패턴을 읽어 수정 값을 자동으로 입력합니다.

자동 수정을 실행하면 테스트 패턴을 인쇄하고 이 패턴을 읽고 다음 작업에 대한 수정 값을 입력합니다.

- 멀티 센서 조정(수정에 사용된 센서를 최적의 상태로 조정)
- 미디어 갭 조정(잉크 랜딩 위치 수정)
- 피드 보정(수평 밴드를 줄이기 위해)

절차

1. 미디어를 장착합니다.
2. 전면 커버를 닫습니다.
3.  를 탭합니다.
4. [Media Settings]>[Printing Settings]>[Batch Automatic Correction]을 탭합니다.
5. [Execute]를 탭합니다.
테스트 패턴이 인쇄되고 다음 작업에 대한 수정 값이 입력됩니다.

- Multi Sensor Adjustment(멀티 센서 조정)
- Feed Correction(피드 보정)
- Media Gap Adjustment(미디어 갭 조정)

6. 완료 화면이 표시되면 [OK]를 탭합니다.

7. [Result]에 따라 아래 표시된 작업을 수행합니다.

- 제어 패널에 [Successful]가 표시되면  을 눌러 원래 화면으로 돌아갑니다.
- 제어 패널에 [Failed]가 표시되면 수동 조정을 수행하십시오.

관련된 링크

- P.153 수동 조정 : 가로 밴딩 줄이기(피드 보정 기능)
- P.155 수동 조정 : 잉크 랜딩 위치의 오정렬 조정(Media Gap조정)

수동 조정 : 가로 밴딩 줄이기(피드 보정 기능)



인쇄된 표면의 밴드 모양의 "줄무늬"가 눈에 덜 띄도록 조정합니다.

밴드 모양의 "줄무늬"는 "수평 밴드" 또는 "밴딩"이라고 합니다. 가로 띠는 미디어의 두께와 드라이 히터의 온도에 따라 이송시 발생하는 이동거리의 미세한 변화로 인해 발생합니다. 사용 중인 미디어에 맞게 드라이 히터의 설정 온도를 수정하는 것이 좋습니다.

먼저 테스트 패턴을 인쇄하고 보정 값을 입력합니다. 보정값 입력 후 테스트 패턴을 다시 출력하여 보정 결과를 확인합니다. 테스트 패턴을 출력하고 보정값을 입력하는 과정을 여러 번 반복하여 최적의 보정값을 찾습니다.



절차

1. 미디어를 장착 합니다.
2. 전면 커버를 닫습니다.
3.  를 탭합니다.
4. [Media Settings]>[Printing Settings]>[Feed Correction]을 탭합니다.
5. [Detailed Correction (Manual)]을 선택하고 [Next]를 탭합니다.
6. [Printing Test] 옆의 [Execute]를 탭합니다.
테스트 패턴의 인쇄가 시작됩니다.

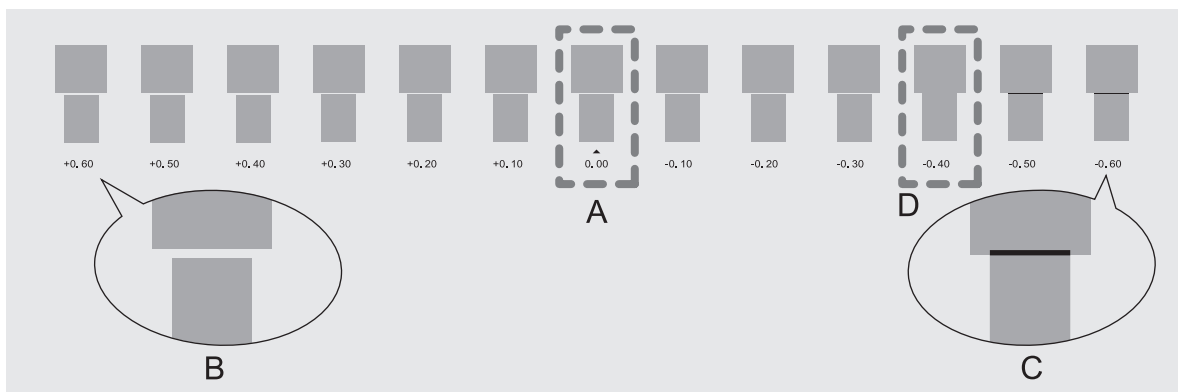
7. 인쇄된 테스트 패턴을 확인하고  또는  를 눌러 보정 값을 입력합니다.
현재 보정값(A)은 "▲"로 표시된 그림의 값입니다. 위/아래 사각형 사이의 간격(B)과 겹침(C)을 가장 작게 만들 값을 선택합니다. 다음 그림의 경우 "-0.40"(D)를 선택합니다. 두 개의 연속 번호 중에서 선택할 수 없는 경우 그 사이에 있는 값을 지정하십시오.



MEMO

- 테스트 패턴이 잘 보이지 않는 경우 [Media Feed] 옆의  또는  를 눌러 미디어를 보기 쉬운 위치로 이동합니다.

- 미디어를 들고 테스트 패턴을 확인하려면 [Sheet Cutting] 옆의 [Execute]를 눌러 미디어를 자릅니다.

8. [Save]를 탭합니다.

입력한 보정값이 저장됩니다.

9. [Printing Test] 옆의 [Execute]를 탭합니다.

테스트 패턴이 다시 인쇄됩니다.

10. 테스트 패턴을 확인하여 보정이 성공했는지 확인합니다.

"▲"로 표시된 패턴(즉, 현재 보정 값)에 대해 간격과 오버랩이 가장 작은지 확인합니다. 다른 패턴의 간격과 겹침이 더 작으면 보정 값을 다시 설정합니다.

11. 보정이 완료되면  을 눌러 원래 화면으로 돌아갑니다.

수동 조정 : 잉크 랜딩 위치의 오정렬 조정(Media Gap 조정)



프린트 헤드에서 배출되는 잉크의 랜딩 위치를 조정합니다. 랜딩 위치는 프린트 헤드 높이와 미디어 두께에 따라 다르므로 사용 중인 미디어에 맞게 보정하는 것이 좋습니다.

먼저 테스트 패턴을 인쇄하고 수정 값을 결정하여 입력합니다. 보정값 입력 후 테스트 패턴을 다시 출력하여 보정 결과를 확인합니다.

이 조정은 다음과 같은 경우에 수행되어야 합니다..



- 이 기기를 처음 사용하는 경우
- 사용할 미디어를 변경하는 경우
- 프린트 헤드 높이를 변경한 경우

절차

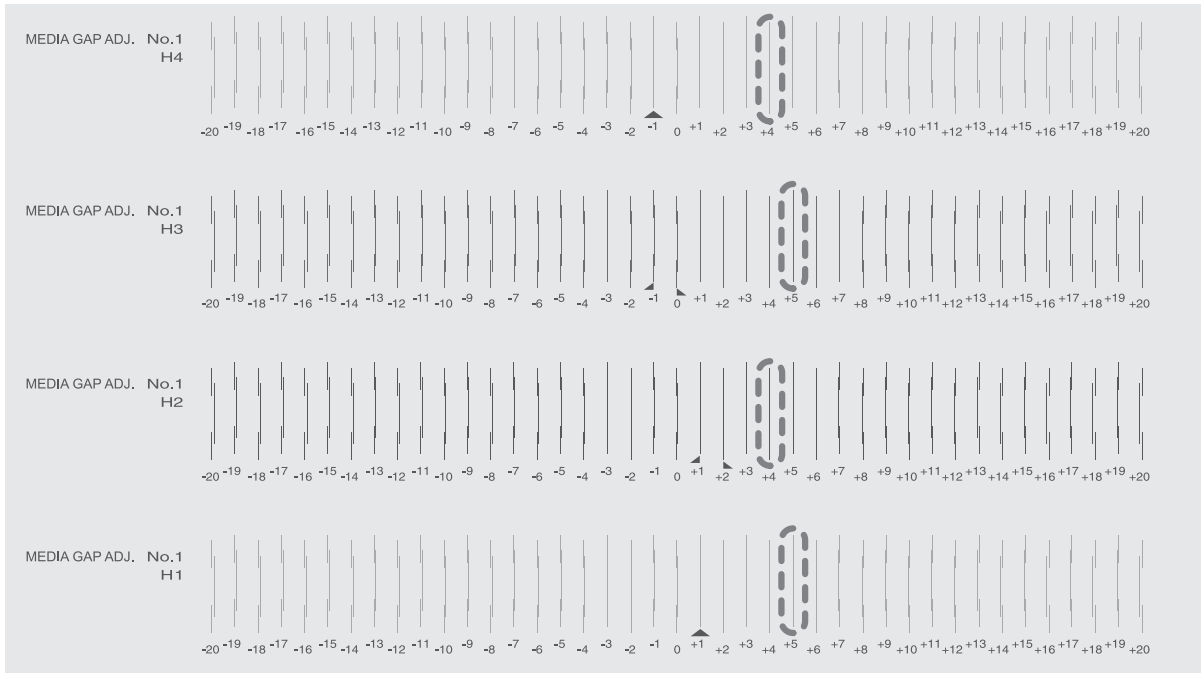
1. 미디어를 장착합니다.
2. 전면커버를 닫습니다.
3.  를 탭합니다.
4. [Media Settings] > [Printing Settings] > [Media Gap Adjustment]를 탭합니다.
5. [Detailed Correction (Manual)]를 선택하고 [Next]를 탭합니다.
6. [Printing Test] 옆의 [Execute]을 누릅니다.
테스트 패턴의 인쇄가 시작됩니다.
7. 인쇄된 테스트 패턴을 확인하고  또는  를 눌러 1 : H1~H4 및 2 : H1~H4 보정 값을 입력합니다.
두 선 사이의 정렬 불량이 가장 적은 값을 선택합니다. 다음 그림의 경우 H1 및 H3에 "+5"를 선택하고 H2 및 H4에 "+4"를 선택합니다. 두 개의 연속 숫자 중 하나를 선택할 수 없는 경우 그 사이에 있는 값을 선택하십시오(보정 값은 "0.5" 단위로 설정할 수 있습니다.).



MEMO

- 테스트 패턴이 잘 보이지 않는 경우 [Media Feed] 옆의  또는  를 눌러 미디어를 보기 쉬운 위치로 이동합니다.
- 미디어를 들고 테스트 패턴을 확인한다면 [Sheet Cutting] 옆의 [Execute]을 눌러 미디어를 자릅니다.

그러나 시트는 현재 블레이드 위치에서 커팅되므로  을 탭하여 테스트 패턴을 원하는 커팅 위치로 이송한 후 [Execute]을 탭합니다.

 P.105 미디어 시트컷

- [Save]를 탭합니다.
입력한 보정값이 저장됩니다.
- [Printing Test] 옆의 [Execute]를 탭합니다.
테스트 패턴이 다시 인쇄됩니다.
- 테스트 패턴을 확인하여 보정이 성공했는지 확인합니다.
모든 보정 값에 "▲"로 표시된 두 개의 수직선(즉, 현재 보정 값)에 대해 오정렬이 최소화되었는지 확인합니다. 다른 수직선 세트에 대해 오정렬이 더 작으면 보정 값을 다시 설정하십시오.

- 수정이 완료되면  을 눌러 원래 화면으로 돌아갑니다.

미디어 속성에 맞게 설정 구성

프린트 헤드 높이 변경

구겨지거나 플래튼에서 느슨해진 미디어가 프린트 헤드에 닿지 않도록 프린트 헤드 높이를 조정합니다.

[Low], [Medium], [High] 중에서 프린트 헤드 높이를 선택할 수 있습니다. 프린트 헤드 높이가 [Medium] 또는 [High]로 설정된 경우 인쇄 품질이 [Low]로 설정된 경우보다 거칠거나 낮을 수 있습니다.

절차

1. 미디어를 장착합니다.
2.  를 탭합니다.
3. [Media Settings] > [Printing Settings] > [Print Head Height]를 탭합니다.
4. [Change]를 탭합니다.
프린트 헤드 높이 조절이 가능한 위치로 이동합니다.
5. 전면 커버를 엽니다.
6. 높이 조절 레버를 움직여 프린트 헤드 높이를 조절합니다.
높이 조절 레버의 위치를 변경하면 디스플레이 화면이 변경됩니다.

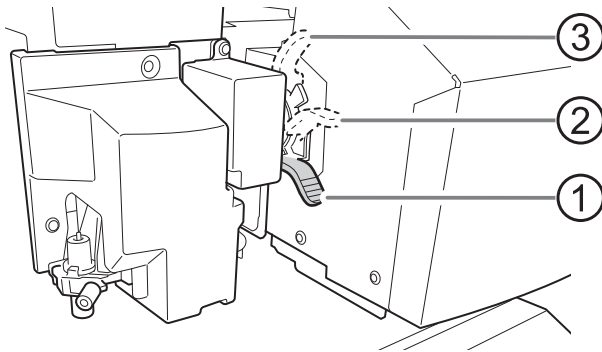

위치	제어 패널 디스플레이	설명
①	[Low]	일반적으로 높이 조절 레버를 [Low]로 설정합니다.
②	[Medium]	인쇄 중 플래튼에서 구겨지거나 헐거워지는 미디어의 경우 높이 조절 레버를 [Medium]로 설정합니다.
③	[High]	높이 조절 레버가 [Medium]로 설정되어 있어도 인쇄 중 플래튼에서 구겨지거나 느슨한 미디어의 경우 레버를 [High]로 설정합니다.

IMPORTANT

미디어와 프린트 헤드 사이의 거리가 멀어질수록 인쇄 품질이 저하됩니다. 높이 조절 레버를 불필요하게 [Medium] 또는 [High]로 움직이지 마십시오.

7. 전면 커버를 닫습니다.
8. [OK]를 탭합니다.
프린트 헤드가 원래 위치로 이동합니다.
9.  을 탭하면 원래 화면으로 돌아갑니다.

MEMO

- 기본 설정 : [Low]
- 프린트 헤드 높이를 높인 후 인쇄 품질이 저하되는 경우 다음 정보를 참조하여 품질을 최적화해 보십시오.

관련된 링크

- P.152 필요한 조정을 자동으로 수행
- P.155 수동 조정 : 잉크 랜딩 위치의 오정렬 조정(Media Gap 조정)
- P.164 미디어 오염 방지, 노즐 막힘, 노즐 변형 방지

건조가 어려운 미디어 사용



이 설정은 드라이 히터를 사용해도 잉크가 잘 마르지 않을 때 건조 시간을 연장하는 데 사용됩니다.

절차

1. 미디어를 장착합니다.

2.  를 탭합니다.

3. [Media Settings] > [Other Media Settings] > [Drying Time Per Scan] 를 탭합니다.

4.  또는  를 눌러 값을 입력합니다.
값이 클수록 미디어가 더 느리게 이동하여 그에 따라 건조 시간이 늘어납니다.

5. [Save] 를 눌러 입력을 확인합니다.

6.  을 탭하면 원래 화면으로 돌아갑니다.

MEMO

- 기본 설정 : [Off]
- 사용 중인 RIP 소프트웨어에 따라 RIP 소프트웨어에서도 이 설정을 지정할 수 있습니다. RIP 소프트웨어에서 설정을 지정하면 프린터 설정이 무시됩니다.

관련된 링크

- [P.166 잉크 건조 방법 조정](#)

쉽게 구겨지거나 부드럽게 움직이지 않는 미디어 사용

플래튼은 버큘을 사용하여 미디어를 고정하고 안정적으로 유지합니다. 버큘 강도는 미디어의 특성과 상태에 따라 조정할 수 있습니다.

절차

1. 미디어를 장착 합니다.
2.  를 탭합니다.
3. [Media Settings]>[Other Media Settings]>[Media Suction Force]를 탭합니다.

4.  또는  를 눌러 값을 입력합니다.

0 ~ 100%	미디어가 얇고 원활하게 이동할 수 없는 경우 이 값을 줄이면(버큘 강도가 감소됨) 문제를 해결할 수 있습니다.
Auto	버큘 강도는 미디어 너비에 맞는 최적의 수준으로 자동 조정됩니다.

5. [Save]을 눌러 입력을 확인합니다.
6.  을 탭하여 원래 화면으로 돌아갑니다.

MEMO



- 기본 설정 : [Off]
- 사용 중인 RIP 소프트웨어에 따라 RIP 소프트웨어에서도 이 설정을 지정할 수 있습니다. RIP 소프트웨어에서 설정을 지정하면 프린터 설정이 무시됩니다.

들러붙는 미디어 사용

이 설정은 플래튼에 들러붙는 미디어를 사용하는 경우 인쇄를 시작하기 전에 미디어를 떼어내는 데 사용 됩니다. 이 설정은 미디어 잼을 방지하는 데 효과적입니다.

그러나 미디어가 뜨면 불안정한 미디어 공급이 발생할 수 있습니다. 특별히 변경해야 하는 경우가 아니면 이 메뉴 항목을 [Disable]로 설정된 상태로 두십시오.

절차

1. 미디어를 장착합니다.
2.  를 탭합니다.
3. [Media Settings]>[Other Media Settings]>[Media Sticking Prevention]를 탭합니다.
4. [Enable]를 선택합니다.
5. [Save]을 눌러 입력을 확인합니다.
6.  을 탭하면 원래 화면으로 돌아갑니다.

MEMO

- 기본 설정 : [Disable]

테이크업 유닛 설정

테이크업 유닛을 사용할 때 다음 설정이 실제 미디어의 테이크업 방법 및 출력 방법과 일치하는지 확인하십시오.

다음과 같은 경우 설정을 변경해야 합니다.

- 힘이 없는 미디어에 인쇄만 하는 경우.
- 미디어를 안쪽으로 감아야 하는 경우.

절차

1.  를 탭합니다.
2. [Preferences]>[Take-up]를 탭합니다.
3. [Take-up Method]를 탭합니다.
4. 아래 표시된 설정 중에서 필요한 방법으로 선택하고 [Save]를 탭합니다.

[Loose Winding]	미디어가 약간느슨하게 감깁니다. PVC 및 기타 뽀뽀하거나 미끄러운 미디어에 적합합니다.
[Tension Winding]	미디어가 당겨지며 감깁니다. 타포린 등 힘이 없는 미디어와 쉽게 미끄러지지 않고 들러붙는 미디어에 적합합니다.

IMPORTANT

출력 데이터에 커팅 작업이 포함된 경우 이 설정은 무시되고 데이터의 출력이 완료될 때까지 테이크업이 수행되지 않습니다.

MEMO

- 기본 설정 : [Loose Winding]

5. [Take-up Direction]를 탭합니다.
6. 아래 표시된 설정 중에서 선택하고 [Save]를 탭합니다.

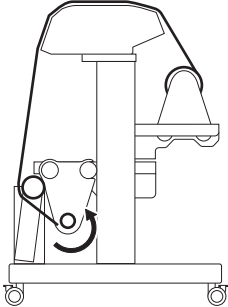
[Forward]	미디어는 인쇄된 표면이 바깥쪽 방향으로 지관에 감깁니다. 
-----------	--

[Backward]

미디어는 인쇄된 표면이 안쪽 방향으로 지관에 감깁니다.

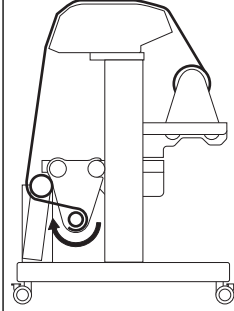

MEMO

- 기본 설정 : [Forward]

7.  을 탭하여 원래 화면으로 돌아갑니다.

잉크 배출 문제 방지

미디어 오염 방지, 노즐 막힘, 노즐 변형 방지

인쇄 전이나 인쇄 중에 프린트 헤드 표면에 축적된 잉크를 제거하면 미디어의 오염, 노즐 막힘 및 노즐 변형을 방지합니다.

다음과 같은 경우에는 프린트 헤드 표면에 잉크가 축적되기 쉽습니다.

- 정전기가 심한 미디어를 사용하는 경우.
- 주위 온도가 낮은 경우.
- 프린트 헤드 높이가 [High]로 설정된 경우.

절차

1.  를 탭합니다.

2. [Preferences]>[Cleaning during Printing]를 탭합니다.

3. 설정을 선택하여 탭합니다.

[Periodically (Job Priority)] 또는 [Periodically (Time Priority)]을 선택하는 경우 시간을 설정하고 [OK]를 탭합니다.

[No Cleaning]	자동 헤드 클리닝이 수행되지 않습니다.
[Every Page]	인쇄를 시작하기 전에 매번 자동 헤드 클리닝이 수행됩니다.
[Periodically (Job Priority)]	누적 인쇄 시간이 여기에서 설정한 값에 도달하면 자동 헤드 클리닝이 수행됩니다. 그러나 인쇄 중 이 시간에 도달하면 다음 인쇄 작업이 시작되기 전에 자동 헤드 클리닝이 수행됩니다. 인쇄가 일시 중지되지 않기 때문에 일시 중지로 인한 색상 불균일 문제가 발생하지 않습니다.
[Periodically (Time Priority)]	누적 인쇄 시간이 여기에서 설정한 값에 도달하면 자동 헤드 클리닝이 수행됩니다. 인쇄 중 이 시간에 도달하면 인쇄가 일시 중지되어 색상이 불균일하게 인쇄 될 수 있습니다.

4. [Save]를 눌러 입력을 확인합니다.

5.  을 탭하여 원래 화면으로 돌아갑니다.

MEMO

- 기본 설정 : [No Cleaning]
- [No Cleaning] 이외의 설정은 인쇄 시간이 길어집니다.

미디어 들어짐 방지

용지를 뒤로 당기거나 공급할 때 중간 핀치 롤러 사용

폴백 인쇄 또는 인쇄와 커팅 중에 중간 핀치 롤러가 자동으로 올라가도록 하는 설정을 [Disable]로 설정합니다. 똑바르지 않거나 헐거워진 미디어를 잡고 있으면 인쇄와 커팅 시 오정렬을 방지하는 데 효과적입니다.

[Middle Pinch Auto Raise/Lower]는 미디어가 백피드 하면 중간 핀치 롤러가 자동으로 올라가도록 하고, 올라간 상태에서 중복 인쇄 및 커팅을 수행하는 기능입니다. 그러나 오래 인쇄하거나 탄력이 없는 미디어를 사용하는 경우 비뚤어지거나 느슨해져서 출력 품질에 영향을 줄 수 있습니다.

[Middle Pinch Auto Raise/Lower]를 [Disable]로 설정하면 이동하는 동안 중간 핀치 롤러가 미디어를 눌러 비뚤어지거나 느슨해지는 것을 방지합니다. 그러나 중간 핀치 롤러가 인쇄된 표면에 접촉하기 때문에 롤러자국이 남을 수 있습니다. 미디어를 백피드하기 전에 완전히 건조하십시오.

절차

1. 미디어를 장착 합니다.

2.  를 탭합니다.

3. [Media Settings]>[Other Media Settings]>[Middle Pinch Auto Raise/Lower]를 탭합니다.

4. [Disable]를 선택 합니다.
중간 핀치 롤러는 미디어 피드 및 폴백 중에 작동하여 이동하는 동안 미디어를 잡습니다.

5. [Save]를 눌러 입력을 확인합니다.

6.  을 탭하여 원래 화면으로 돌아갑니다.

MEMO

- 기본 설정 : [Enable]

관련된 링크

- P.166 잉크 건조 방법 조정

잉크 건조 방법 조정

미디어 히팅 시스템이란?

미디어를 따뜻하게 하는 미디어 히팅 시스템이 장착되어 있습니다. 잉크 접착력을 높이고 잉크를 건조시키는 데 주로 사용됩니다. 미디어 종류와 인쇄 속도에 맞게 온도 설정을 조정할 수 있습니다.

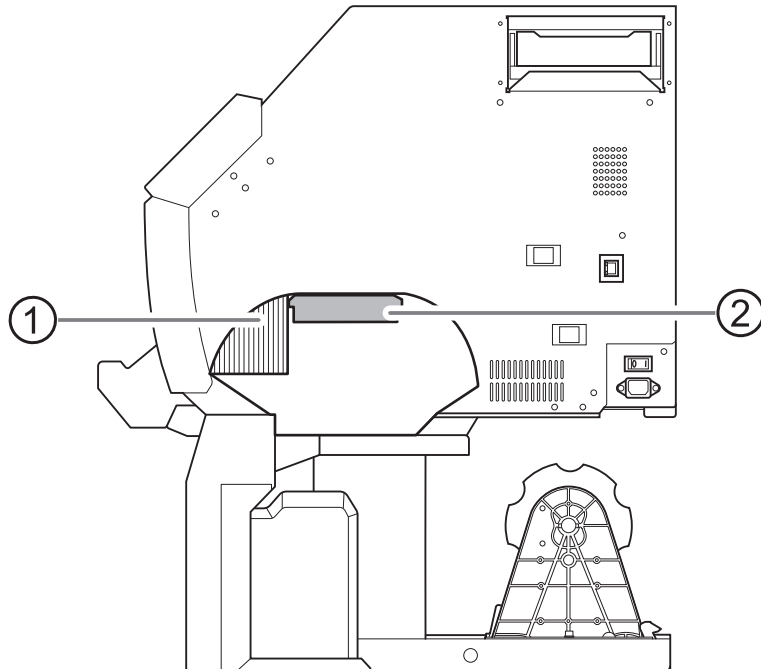

①	드라이 히터	이것은 잉크의 건조 속도를 높이는 데 사용됩니다.
②	프린트 히터	이 히터는 주로 잉크 접착력을 향상시키는 데 사용됩니다.

⚠ 경고

고온

플래튼과 드라이 히터가 뜨거워집니다. 화상을 입지 않도록 주의하십시오.

⚠ 경고

인쇄를 하지 않을 때는 장착된 미디어를 제거하거나 서브 전원을 끕니다.

한 위치에 계속 열을 가하면 미디어에서 유독 가스가 방출되거나 화재의 위험이 있습니다.

⚠ 경고

열을 견딜 수 없는 미디어는 절대 사용하지 마십시오.

미디어가 열화되거나 화재가 발생하거나 유독 가스가 방출될 수 있습니다.

⚠ 경고

의류 건조와 같이 올바르지 않은 용도로 플래튼이나 드라이 히터를 사용하지 마십시오.
과열되어 화재나 사고의 원인이 됩니다.

IMPORTANT

주변 온도가 20~32℃(68~90°F)인 환경에서 기기를 사용하십시오.

20℃(68°F) 미만의 주변 온도에서 기기를 사용하는 경우 미디어의 유형이나 너비에 따라 주름이나 온도로 인한 고르지 않음 발생할 수 있습니다. 이런 일이 발생하면 미디어 히팅 시스템의 온도를 약 2℃ 낮추십시오. 그러나 안정적인 인쇄 결과를 얻으려면 주변 온도가 20℃~32℃(68°F~89.6°F)인 환경에서 기기를 사용하십시오.

MEMO

보조 드라이 히터 유닛을 사용하면 잉크 건조 속도를 더 높일 수 있습니다. 보조 드라이 히터 유닛 구매에 대한 정보는 공인 Roland DG Corporation 대리점에 문의하거나 당사 웹사이트 (<http://www.rolanddg.kr/>)에 문의 합니다.

관련된 링크

- P.178 보조 드라이 히터 유닛(DU3) 사용

프린트 히터 온도 설정

프린트 히터의 온도를 적절하게 설정하면 잉크 접착력이 향상되고 번짐이 방지됩니다.

- 기본 설정에서는 전원을 켜는 것만으로는 드라이 히터가 설정 온도로 예열되지 않습니다. 미디어 설정이 완료되면 온도가 설정값까지 상승합니다.
- 사용 환경에 따라 드라이 히터의 온도가 설정 온도보다 높을 수 있으나 이는 문제가 되지 않습니다.
- [Media Settings]>[Heater Settings]>[Heater Temperature]에서 접근한 [Heater Power]가 꺼져 있으면 온도 설정이 불가능합니다.

절차

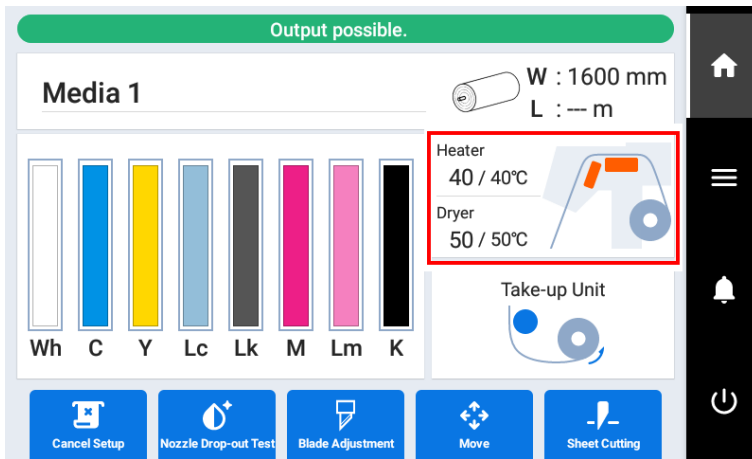

1. 미디어를 장착 합니다.
2. 홈 화면에서 다음 위치를 누릅니다.

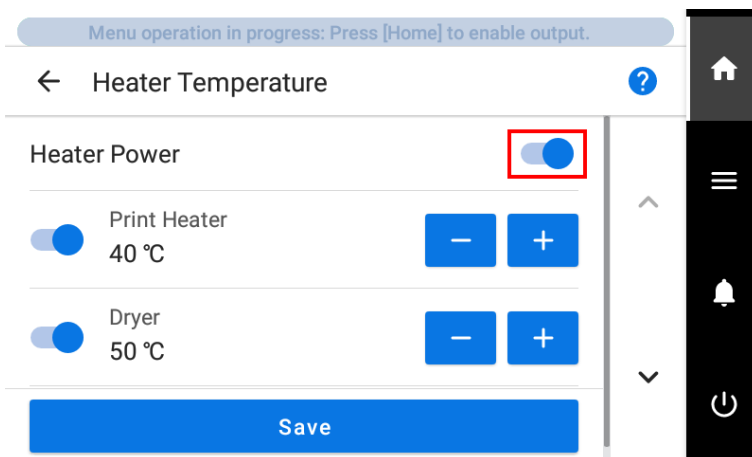

[Heater Temperature] 화면이 나타납니다.

3. [Heater Power] 확인란이 선택되어 있는지 확인합니다.



4.  또는  를 탭하여 [Print Heater] 온도를 설정합니다.

잉크가 뭉치거나 얼룩이 생기면 온도를 높이십시오. 그러나 온도가 너무 높으면 미디어가 열화되거나 구겨질 수 있습니다.

5. [Save]를 눌러 입력을 확인합니다.

6.  을 탭하면 원래 화면으로 돌아갑니다.

MEMO

- 기본 설정 : 40°C(104°F)
- RIP 소프트웨어에서도 이 설정을 할 수 있습니다. RIP 소프트웨어에서 설정한 경우 RIP 소프트웨어의 설정이 사용됩니다.

드라이 히터 온도 설정

드라이 히터의 온도를 적절하게 설정하면 잉크가 빨리 건조됩니다.

- 기본 설정에서는 전원을 켜는 것만으로는 드라이 히터가 설정 온도로 예열되지 않습니다. 미디어 설정이 완료되면 온도가 설정값까지 상승합니다.
- 사용 환경에 따라 드라이 히터의 온도가 설정 온도보다 높을 수 있으나 이는 문제가 되지 않습니다.
- [Media Settings]>[Heater Settings]>[Heater Temperature]에서 접근한 [Heater Power]가 꺼져 있으면 온도 설정이 불가능합니다.

절차

1. 미디어를 장착 합니다.
2. 홈 화면에서 다음 위치를 누릅니다.

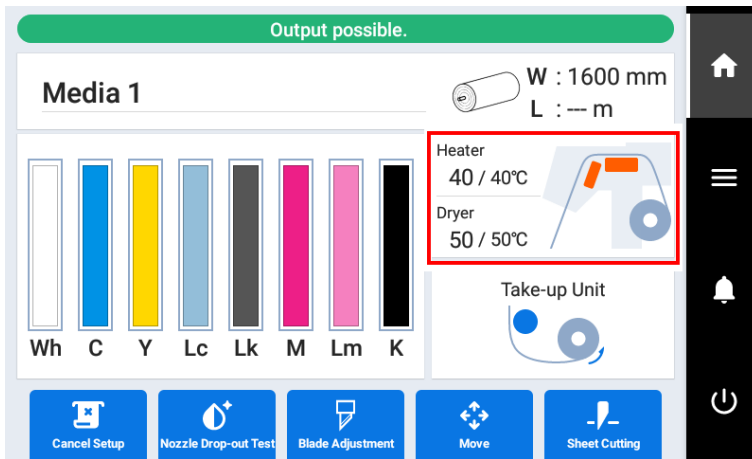

[Heater Temperature] 화면이 나타납니다.

3. [Heater Power] 확인란이 선택되어 있는지 확인합니다.

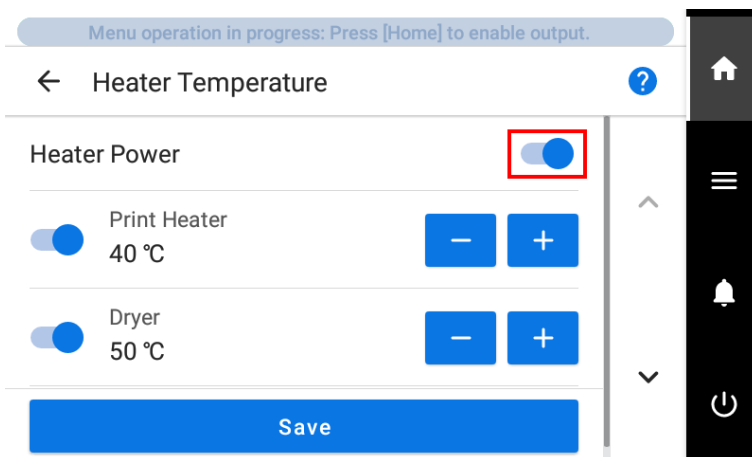

4.  또는  를 탭하여 [Dryer] 온도를 설정합니다.

잉크 건조가 불량한 경우 온도를 더 높은 값으로 설정하십시오. 그러나 온도가 너무 높으면 미디어가 열화되거나 구겨질 수 있습니다.

5. [Save]를 눌러 입력을 확인합니다.

6.  을 탭하여 원래 화면으로 돌아갑니다.

MEMO

- 기본 설정 : 50°C(122°F)
- RIP 소프트웨어에서도 이 설정을 할 수 있습니다. RIP 소프트웨어에서 설정한 경우 RIP 소프트웨어의 설정이 사용됩니다.

온도 제어를 위한 힌트와 팁

미디어 히팅 시스템의 최적 온도는 미디어 유형과 RIP 소프트웨어 설정과 같은 요인에 따라 달라집니다.

RIP 소프트웨어의 품질 설정과 온도 간의 관계

온도를 높인 후에도 번지거나 건조가 잘 되지 않는 경우 RIP 소프트웨어의 인쇄 품질을 더 높은 이미지 품질로 설정해 보십시오. 반대로 더 빠른 인쇄 품질을 사용하려면 온도를 높이십시오.

잉크의 양

RIP 소프트웨어 설정을 사용하여 잉크량을 변경할 때 이를 조정하면 더 나은 결과를 얻을 수 있습니다. 온도를 높인 후에도 번짐과 같은 문제가 지속되면 잉크량을 줄여보십시오.





기타 사항

온도, 인쇄 품질 및 기타 값에 대한 권장 설정이 미디어에 제공되면 제안된 설정을 사용하십시오.

대기 중 온도 설정

대기 : 메인 전원과 서브 전원이 켜져 있고 미디어 설정이 완료되지 않은 상태입니다.

절차

1.  를 탭합니다.
2. [Preferences]>[Standby Heater Temperature]를 탭합니다.
3.  또는  를 눌러 온도를 설정합니다.
 (꺼짐)로 설정하면 대기 중 미디어 히팅 시스템이 꺼집니다.
4. [Save]를 눌러 입력을 확인합니다.
5.  을 탭하면 원래 화면으로 돌아갑니다.

MEMO

- 기본 설정 : 30℃



드라이 히터에서 인쇄 영역의 뒤쪽 건조



잉크를 완전히 건조시키려면 인쇄가 완료된 후 인쇄된 영역의 뒤쪽 가장자리가 드라이 히터에 배치될 때까지 미디어가 피드 되도록 설정을 합니다.

절차

1. 미디어를 장착합니다.
2.  를 탭합니다.
3. [Media Settings] > [Heater Settings] > [Dry After Printing] 를 탭합니다.

4.  을 탭하여 켭니다.

[Drying Feed (Printing Only)]	이 설정은 인쇄 전용으로된 출력 데이터에 적용됩니다. 이 설정은 인쇄 와 커팅으로된 출력 데이터에 대해 무시됩니다. 인쇄 끝 위치와 다음 인쇄 시작 위치 사이의 여백은 [Extended Dryer]가 [Disable]로 설정된 경우 130mm(5.12in)로, [Enable]로 설정된 경우 310mm(12.2in)로 설정됩니다.
[Drying Feed (Printing & Cutting)]	이 설정은 인쇄와 커팅으로된 출력 데이터에 적용됩니다. 이 설정은 인쇄 전용으로된 출력 데이터에 대해서는 무시됩니다.
 (On)	인쇄 영역의 뒤쪽 가장자리가 드라이 히터에 위치할 때까지 미디어 피드가 수행됩니다.
 (Off)	인쇄가 끝나면 미디어 피드가 중지됩니다. 이는 후속 인쇄 작업을 계속하지 않는 한 인쇄 영역의 후행 가장자리가 드라이 히터로 피드되지 않음을 의미합니다.

5.  또는  를 눌러 [Drying Time (Printing Only)] 또는 [Drying Time (Printing & Cutting)]에 대한 건조 시간을 설정합니다.

MEMO

건조 시간

- 설정한 시간이 경과할 때까지 다음 동작을 시작하지 않습니다.
- 건조 중 [Skip]을 누르면 건조 시간이 종료되고 다음 작업이 시작됩니다.
- RIP소프트웨어에서 건조 시간이 설정되면 RIP소프트웨어 설정이 우선됩니다.
- [Drying Time]이 [0 min] 이외의 값으로 설정되고 [Drying Feed]가 꺼져 있으면 기기는 다음 작업을 시작하기 전에 인쇄 끝 위치에서 설정된 시간 동안 대기합니다.

6. [Save]를 눌러 입력을 확인합니다.

7.  을 탭하여 원래 화면으로 돌아갑니다.

MEMO

기본 설정 :

- [Drying Feed (Printing Only)] : Off

- [Drying Feed (Printing & Cutting)] : Off
- [Drying Time (Printing Only)] : [0 min.]
- [Drying Time (Printing & Cutting)] : [0 min.]

관련된 링크

- [P.178 보조 드라이 히터 유닛\(DU3\) 사용](#)

프린트 히터와 드라이 히터를 함께 끄기

이 설정은 커팅만 수행하는 경우와 같이 미디어 히팅 시스템을 일괄적으로 끄려는 경우에 유용합니다. [Media Settings]>[Heater Settings]>[Heater Temperature]에서 [Heater Power]를 끄면 프린트 히터와 드라이 히터의 온도를 설정할 수 없습니다.

절차

1. 미디어를 장착 합니다.
2. 홈 화면에서 다음 위치를 탭합니다.

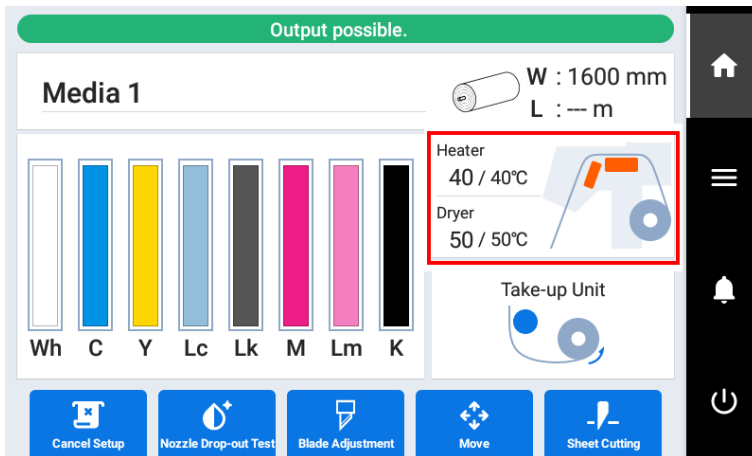

[Heater Temperature] 화면이 나타납니다.

3. [Heater Power] 옆의  을 탭하여 끕니다.

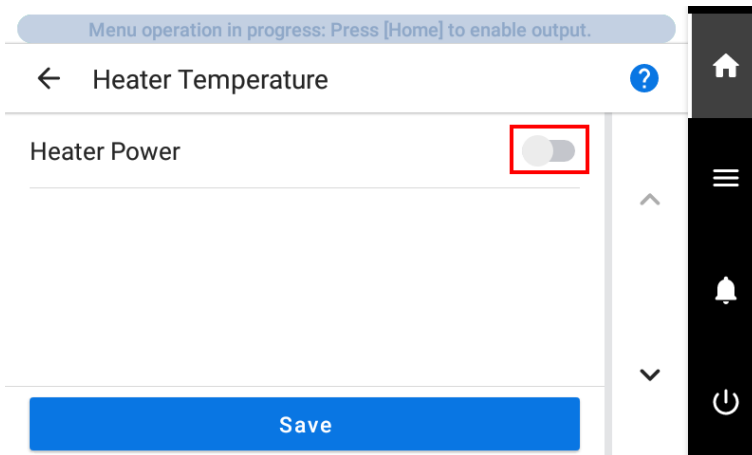

인쇄 히터와 드라이 히터 설정이 꺼집니다.

4. [Save]를 탭하여 입력을 확인합니다.
5.  을 탭하여 원래 화면으로 돌아갑니다.

MEMO

- 기본 설정 : On



IMPORTANT

OFF로 설정하면 제공된 RIP 소프트웨어에서 히터 온도를 설정해도 히터가 켜지지 않습니다.

보조 드라이 히터 유닛(DU3) 사용

이 설정은 보조 드라이어 유닛(DU3)을 사용할 때 필요합니다. [Extended Dryer]이 [Enable]으로 설정되어 있으면 프린터의 건조기와 같은 온도로 설정됩니다. [Blower Fan]이 [Enable]로 설정되어 있으면 인쇄 중에 브로워가 회전합니다.

절차

1. 미디어를 장착 합니다.
2.  를 탭합니다.
3. [Extended Dryer]를 사용하는 경우 다음과 같이 설정을 구성하십시오.
 - (1) [Preferences] > [Extended Dryer]를 탭합니다.
 - (2) [Enable]을 선택합니다.
 - (3) [Save]를 눌러 입력을 확인합니다.
4. [Blower Fan]를 사용하는 경우 다음과 같이 설정을 구성하십시오.
 - (1)  를 탭하여 원래 화면으로 돌아갑니다.
 - (2) [Blower Fan]을 탭합니다.
 - (3) [Enable]을 선택합니다.
 - (4) [Save]를 눌러 입력을 확인합니다.
5.  을 탭하여 원래 화면으로 돌아갑니다.

MEMO

- 기본 설정
 - [Extended Dryer] : [Disable]
 - [Blower Fan] : [Disable]
- DU3에 대한 정보는 공인 Roland DG Corporation 대리점에 문의하거나 당사 웹사이트 (<http://www.rolanddg.kr/>)를 방문하십시오.
- DU3 사용 방법에 대한 자세한 내용은 해당 설명서를 참조하십시오.

관련된 링크

- [DU3-64/54 사용자 설명서](#)

커팅 설정을 정확하게 조정하기

커팅 조건 미세 조정

블레이드 압력, 이동 속도, 블레이드 오프셋 등의 항목을 미디어의 성질과 커팅 할 형태에 맞게 정확하게 설정할 수 있습니다. 먼저 커팅 테스트를 수행한 다음 설정 값을 결정하고 입력합니다. 설정 값을 입력한 후 커팅 테스트를 다시 수행하여 결과를 확인하십시오. 커팅 테스트를 수행하고 설정하는 과정을 여러 번 반복하여 최적의 설정 값을 찾습니다.

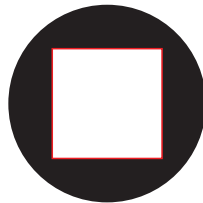

절차

1. 미디어를 장착 합니다.
2. 전면 커버를 닫습니다.
3. 홈 화면에서  [Blade Adjustment]을 탭합니다.
4. [Cutting Test] 옆의 [Execute]를 탭합니다.
테스트 패턴이 커팅됩니다.
5. 커팅 테스트 결과를 확인하십시오.
결과가 잘 보이지 않을 경우 [Execute] [Sheet Cutting]을 하여 미디어를 잘라내어 들고 보면 결과를 확인하실 수 있습니다.



체크 항목	결과	설정 항목	조정
모양을 확인합니다.	커팅 모양이 왜곡됩니다.	[Cutting Speed]	줄임
원을 벗겨냅니다.	사각형도 함께 벗겨집니다.	[Blade Force]	높임
	일부 커팅되지 않은 영역이 남아 있는 경우	[Cutting Speed]	줄임
사각형을 벗겨냅니다.	이형지에 희미한 블레이드 흔적을 남깁니다.	[Blade Force]	변경 불필요
	블레이드 자국이 불명확합니다.		높임
	블레이드 자국이 너무 깊어 이형지도 커팅됩니다.		줄임

커팅 설정을 정확하게 조정하기

체크 항목	결과		설정 항목	조정
벗겨낸 사각형의 모양을 확인합니다.		모서리가 둥글거나 뾰족하지 않은 경우	[Blade Offset]	변경 불필요
		모서리가 둥근 경우		높임
		모서리에는 뾰족한 경우		줄임

6.  또는  를 눌러 설정을 변경합니다.

디스플레이 화면 (커팅조건)	세부 설정	기본 설정
[Blade Force]	블레이드 압력을 설정합니다.	50gf
[Cutting Speed]	커팅 속도를 설정합니다.	30cm/s
[Blade Offset]	블레이드 오프셋을 설정합니다. 블레이드에 기록된 오프셋 값을 입력합니다. 제공된 블레이드의 오프셋 값은 0.250mm입니다.	0.250mm (0.010in.)
[Rise Movement Speed]	커팅 중 블레이드의 상승 속도(하나의 커팅라인을 커팅한 후 다음 커팅라인으로 이동할 때 블레이드가 이동하는 속도)를 설정합니다. 무부하 급지 중 미디어가 느슨해지고 블레이드가 미디어 표면을 손상시키면 속도를 줄이십시오.	30 m/s

7. [Save]를 눌러 입력을 확인합니다.

8.  을 탭하여 원래 화면으로 돌아갑니다.

커팅 깊이의 정확한 조정

얇은 이형지로 된 미디어를 커팅할 때와 같이 커팅 깊이의 정확하고 미세 조정을 수행하려는 경우 블레이드 길이를 조정하여 좋은 결과를 얻을 수 있습니다. 블레이드 홀더의 캡 부분을 돌려 블레이드의 길이를 조절합니다. 각 표시 눈금은 0.1mm(3.9mil)에 해당하며 캡을 완전히 한 바퀴 돌리면 0.5mm(19.7mil)로 조정할 수 있습니다.

블레이드의 길이를 너무 작게 하면 블레이드 홀더 캡의 끝부분이 인쇄된 표면에 닿아 더러워지거나 손상될 수 있습니다. 잉크 접착력이 좋지 않은 미디어를 사용할 때는 특히 주의해야 합니다.

블레이드 길이(A)는 최소 0mm, 최대 2.5mm(C)입니다.

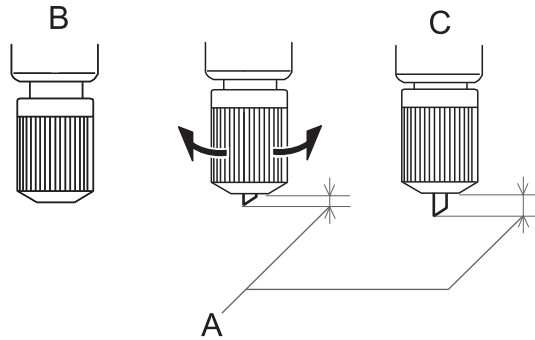

블레이드 길의 대략적인 추정(스티커 제작 시)

블레이드의 길이(A)를 미디어 부분(B)의 두께와 이형지(C) 두께의 절반(D)을 합한 양으로 설정합니다.

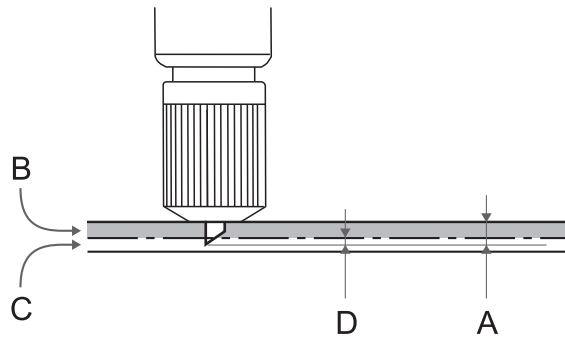

블레이드 길이에 대한 대략적인 추정치(천공 커팅 시)

블레이드가 미디어(B)를 뚫을 때 블레이드의 끝이 약간 길게 나오도록 블레이드의 길이(A)를 설정합니다. 천공 커팅을 위한 출력 설정에 대한 정보는 VersaWorks 설명서를 참조하십시오.

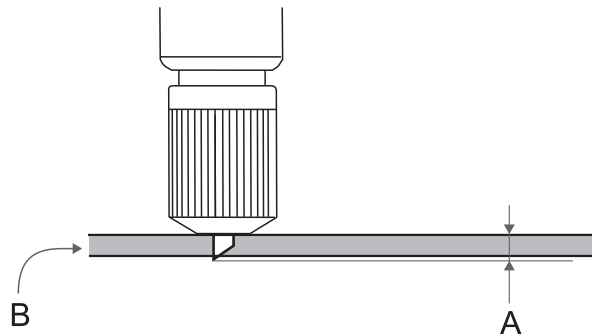

IMPORTANT

블레이드의 길이를 너무 길게 하면 블레이드와 블레이드 프로텍터가 손상되고 열화 속도가 빨라지므로 주의하십시오.

커팅 중 거리 보정

커팅 시 커팅 라인 길이를 정확하게 정렬하고 싶을 때 이 보정을 수행합니다. 이 설정은 커팅만 수행 할 때와 인쇄와 커팅 모두에 적용됩니다.

미디어의 이동거리는 미디어의 두께에 따라 미묘하게 변화합니다. 즉, 커팅 시 라인의 길이가 데이터의 길이 설정과 다를 수 있습니다.

절차

1. 미디어를 장착합니다.

2.  를 탭합니다.

3. [Media Settings]>[Cutting Settings]>[Cutting Distance Correction]를 탭합니다.

4.  또는  를 탭하여 보정 값을 변경합니다.

설정 항목	상세 설정	기본 설정
[Correction Value (Feed)]	(미디어 피드 방향 보정값)	0.00%
[Correction Value (Scan)]	프린트 헤드 이동 방향 보정값	0.00%

5. [Save]를 눌러 입력을 확인합니다.

6.  을 탭하여 원래 화면으로 돌아갑니다.



모서리를 깨끗하게 커팅 하기(Over Cut)

커팅 라인의 테두리 모서리를 약간 더 길게 커팅하면 모서리를 깨끗하게 커팅할 수 있습니다.

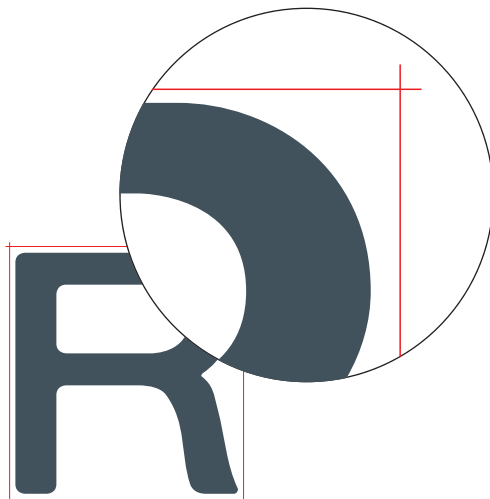
이것은 라미네이트 또는 두꺼운 미디어 또는 비탄력 미디어를 사용할 때 효과적입니다. 스티커를 떼기 쉽게 해주는 효과도 있습니다.



절차

1. 미디어를 장착 합니다.
2.  를 탭합니다.
3. [Media Settings]>[Cutting Settings]>[Over Cut]를 탭합니다.
4. [Enable]를 탭합니다.
5. [Save]를 눌러 입력을 확인합니다.
6.  을 탭하여 원래 화면으로 돌아갑니다.

MEMO

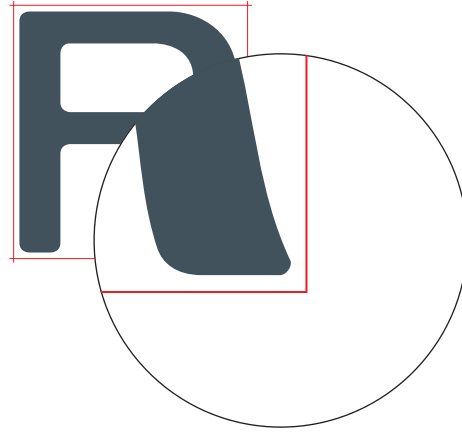

- 기본 설정 : [Disable]
- 커팅 시작점은 오버컷이 되지 않습니다.



RIP 소프트웨어 설정보다 이 기기의 커팅 설정 우선

이 설정은 소프트웨어 RIP 설정보다 기기에 설정된 커팅 조건의 우선 순위를 지정하는 데 사용됩니다. 또한 RIP 소프트웨어에서 커팅 조건을 설정할 수 있으며 일반적으로 RIP 소프트웨어 설정이 우선합니다.

절차

1.  를 탭합니다.
2. [Preferences]>[Priority for Cutting Settings]를 탭합니다.
3. [Machine Priority]를 선택합니다.
4. [Save]를 눌러 입력을 확인합니다.
5.  을 탭하여 원래 화면으로 돌아갑니다.

MEMO

- 기본 설정 : [Software RIP Priority]

인쇄와 커팅 설정을 정확하게 조정하기

인쇄와 커팅의 오정렬 수정

인쇄 후 곧바로 커팅 위치를 정하고 어긋난 커팅을 할 때 수행하는 보정 방법입니다.

Alignment Mark를 인쇄하고 인쇄된 Mark를 감지하여 불일치를 수정합니다. 미디어의 두께나 헤드 높이에 따라 인쇄 위치와 커팅 위치가 약간 어긋날 수 있습니다. 사용 중인 미디어에 맞게 수정하는 것이 좋습니다.

1. 잉크 랜딩 위치의 오정렬을 조정

절차

1. 미디어를 장착 합니다.

2.  를 탭합니다.

3. [Media Settings]>[Printing Settings]>[Media Gap Adjustment]를 탭합니다.

4. [Simple Correction (Auto)]를 선택하고 [Next]를 탭합니다.

5. [Execute]를 탭합니다.

테스트 패턴이 인쇄되고 미디어 간격이 자동으로 조정됩니다.

6. 완료 화면이 나타나면 [OK]를 누릅니다.

7. [Result]에 따라 아래 표시된 작업을 수행합니다.

- 제어 패널에 [Successful]이 표시되면  을 눌러 원래 화면으로 돌아갑니다.
- 제어 패널에 [Failed]가 표시되면 Media Gap을 수동으로 조정하십시오.

관련된 링크

- P.155 수동 조정 : 잉크 랜딩 위치의 오정렬 조정(Media Gap 조정)

2. 인쇄와 커팅의 오정렬 보정

절차

1.  를 탭합니다.

2. [Media Settings]>[Cutting Settings]>[Print & Cut Position Adjustment]를 탭합니다.

3. [Printing Test 1 (Misalignment Check)] 옆의 [Execute]를 탭합니다.

Printing Test 1이 인쇄되고 커팅됩니다. 테스트 패턴은 미디어의 각 가장자리에 인쇄됩니다.

MEMO

미디어가 기울어지면 가장자리의 위치가 잘못 정렬됩니다. 또한 각 가장자리에 테스트 패턴을 인쇄하여 미디어가 기울어져 정렬 불량을 유발할 수 있습니다.

4. Printing Test 1의 결과를 확인합니다.

인쇄 위치(음영 부분)와 커팅 위치(빨간색 선)가 일치하는지 확인하십시오. 인쇄 위치와 커팅 위치가 잘못 정렬된 예는 다음 그림과 같습니다.

[F]는 미디어의 피드 방향(급지 방향)을 나타내고 [S]는 프린트 헤드의 이동 방향(스캔 방향)을 나타냅니다.

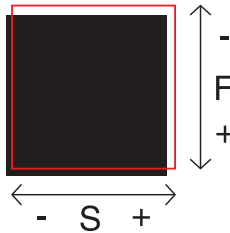

인쇄 위치와 커팅 위치가 일치하면 수정할 필요가 없습니다.

인쇄 위치와 커팅 위치가 일치하지 않으면 다음 절차를 진행합니다.

5. [Printing Test 2 (Correction Values)] 옆의 [Execute]를 탭합니다.

Printing Test 2가 인쇄되고 커팅됩니다.

6. Printing Test 2 조건에서 보정 값을 확인합니다.

커팅 라인(A)이 보정값 눈금(B)과 교차하는 지점이 보정값입니다. 다음 그림에서 보정 값은 "-0.3"입니다.

미디어 피드 방향(급지 방향)과 프린트 헤드 이동 방향(스캔 방향)을 확인합니다.

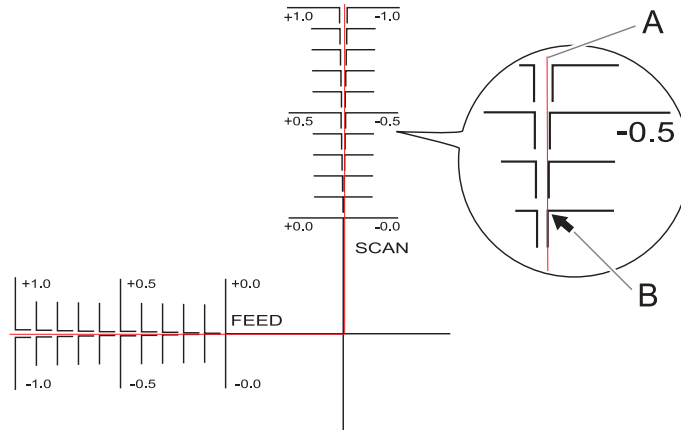



7. 미디어의 피드 방향(급지 방향)과 프린트 헤드의 이동 방향(스캔 방향)의 보정 값을 설정합니다.

(1) [Correction Value (Feed)] 옆의  또는  를 눌러 미디어의 피드 방향(급지 방향)의 보정값을 설정합니다.

(2) [Correction Value (Scan)] 옆의  또는  를 눌러 프린트 헤드 이동 방향(스캔 방향)의 보정값을 설정합니다.

8. [Save]를 탭합니다.
보정 값이 저장됩니다.

9. [Printing Test 1 (Misalignment Check)] 옆의 [Execute]를 탭합니다.
Printing Test 1이 인쇄되고 커팅됩니다. 인쇄 라인과 커팅 라인이 맞춰지면 보정이 완료된 것입니다. 추가 조정이 필요한 경우 [Correction Value (Feed)] 및 [Correction Value (Scan)] 옆의  또는  를 눌러 인쇄와 커팅 위치를 미세 조정하고 값을 [Save]합니다.

MEMO

기본 설정

- [Correction Value (Feed)] (미디어 피드 방향 보정 값) : 0.00 mm
- [Correction Value (Scan)] (프린트 헤드 이동 방향 보정값) : 0.00 mm

10.  을 탭하여 원래 화면으로 돌아갑니다.

커팅 중 인쇄와 커팅 위치의 오정렬 수정

이 방법은 인쇄 후 커팅 중에 이러한 정렬 불량량이 발견되면 커팅 위치(A)의 정렬 오류를 보정하기 위해 커팅 작업을 일시 중지합니다. 여기서 설정한 보정값은 현재 설정된 미디어 설정에 적용됩니다.



인쇄와 커팅 위치가 잘못 정렬된 경우 일반적으로 테스트 패턴을 확인하면서 위치를 보정하십시오.

절차

1. 커팅되는 동안 [Pause]를 탭합니다.
커팅 작업이 일시 중지됩니다.
2. 를 탭합니다.
3. [Media Settings]>[Cutting Settings]>[Print & Cut Position Adjustment]를 탭합니다.
4. 커팅 위치에 대한 보정 값을 결정합니다.

MEMO

보정 값을 결정하려면

다음 그림에서 현재 커팅 위치를 나타내는 실선(A)을 점선(B)으로 이동시킵니다.

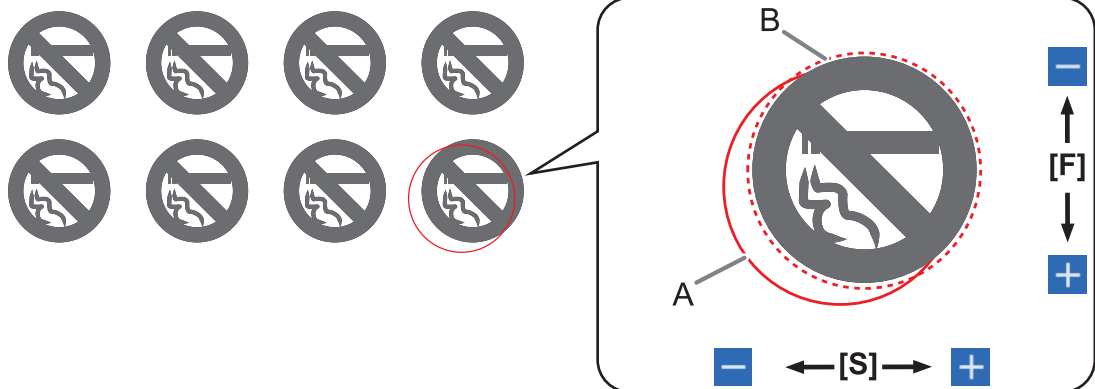

- 미디어 피드 방향이 양의 방향으로 잘못 정렬된 경우
 - 커팅 위치를 음의 방향으로 이동합니다.
- 프린트 헤드 이동 방향(스캔 방향)이 음의 방향으로 잘못 정렬된 경우
 - 커팅 위치를 양의 방향으로 이동합니다.

5. 미디어의 피드 방향(급지 방향)과 프린트 헤드의 이동 방향(스캔 방향)의 보정 값을 설정합니다.

(1) [Correction Value (Feed)] 옆의  또는  를 눌러 미디어의 피드 방향(급지 방향)의 보정값을 설정합니다.

(2) [Correction Value (Scan)] 옆의  또는  를 눌러 프린트 헤드 이동 방향(스캔 방향)의 보정값을 설정합니다.

6. [Save]를 눌러 입력을 확인합니다.

7.  을 탭하여 원래 화면으로 돌아갑니다.

8. 커팅 작업을 다시 시작하려면 [Resume]을 탭합니다.
커팅 작업을 취소하려면 [Cancel Output]을 탭합니다.

MEMO

- 기본 설정
 - [Correction Value (Feed)] (미디어 피드 방향 보정 값) : 0.00 mm
 - [Correction Value (Scan)] (프린트 헤드 이동 방향 보정값) : 0.00 mm

관련된 링크

- [P.187 인쇄와 커팅의 오정렬 수정](#)

Crop Mark로 커팅 설정을 정확하게 조정하기

Crop Mark로 인쇄와 커팅의 오정렬 수정 (Crop Mark로 인쇄와 커팅 동시 테스트)

미디어 구성에 따라 Crop Mark를 사용하는 경우에도 인쇄와 커팅 위치가 잘못 정렬될 수 있습니다. 사용 중인 미디어에 잘못 정렬된 인쇄와 커팅을 보정합니다.

Crop Mark가 있는 커팅에서는 인쇄 후 미디어를 제거한 후 커팅이 수행됩니다. 그러나 이 방법을 사용하면 미디어를 제거하지 않고도 인쇄와 커팅 위치를 동시에 보정할 수 있습니다.

1. 잉크 랜딩 위치의 오정렬을 보정

절차

1. 미디어를 장착 합니다.
2.  를 탭합니다.
3. [Media Settings]>[Printing Settings]>[Media Gap Adjustment]를 탭합니다.
4. [Simple Correction (Auto)]을 선택하고 [Next]를 탭합니다.
5. [Execute]를 탭합니다.
테스트 패턴이 인쇄되고 Media Gap이 자동으로 조정됩니다.
6. 완료 화면이 나타나면 [OK]를 누릅니다.
7. [Result]에 따라 아래 표시된 작업을 수행합니다.
 - 제어 패널에 [Successful]이 표시되면  을 눌러 원래 화면으로 돌아갑니다.
 - 제어 패널에 [Failed]가 표시되면 Media Gap을 수동으로 조정하십시오.

관련된 링크

- P.155 수동 조정 : 잉크 랜딩 위치의 오정렬 조정(Media Gap 조정)

2. Crop Mark로 인쇄와 커팅의 오정렬을 동시에 보정

다음 절차를 사용하여 Crop Mark를 인쇄하여 미디어를 자르고 위치가 잘못 정렬되었는지 확인합니다. 이 섹션에서는 간단하게 Crop Mark를 인쇄하고 미디어를 제거하지 않고 Crop Mark를 읽고 커팅 테스트를 수행합니다. Crop Mark 인쇄, 미디어 제거, 라미네이팅과 같은 후처리를 수행하는 실제 프로세스를 시뮬레이션하려면 미디어를 장착하고 커팅 위치의 어긋남을 확인하기 전에 [Separate Test for Printing/Cutting with Crop Marks]를 활성화 합니다. 자세한 내용은 [Crop Mark로 인쇄와 커팅의 오정렬 수정 \(Crop Mark로 인쇄/커팅에 대한 별도 테스트\)\(P.195\)](#)를 참조하십시오.

절차

1. 를 탭합니다.

2. [Media Settings]>[Cutting Settings]>[Crop Cut Position Adjustment]를 탭합니다.

3. [Separate Test for Printing/Cutting with Crop Marks] 옆의 을 탭하여 끕니다.

4. [Printing Test 1 (Misalignment Check)] 옆의 [Execute]를 탭합니다.

Printing Test 1이 인쇄되고 커팅됩니다. 하나의 테스트 패턴이 미디어에 인쇄됩니다.

5. Printing Test 1을 확인합니다.

인쇄 위치(음영 부분)와 커팅 위치(빨간색 선)가 일치하는지 확인하십시오. 인쇄 위치와 커팅 위치가 잘못 정렬된 예는 다음 그림과 같습니다.

[F]는 미디어의 피드 방향(급지 방향)을 나타내고 [S]는 프린트 헤드의 이동 방향(스캔 방향)을 나타냅니다.

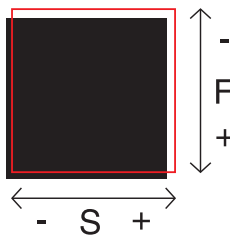

인쇄 위치와 커팅 위치가 일치하면 수정할 필요가 없습니다.

인쇄 위치와 커팅 위치가 일치하지 않으면 다음 절차를 진행합니다.

6. [Printing Test 2 (Correction Values)] 옆의 [Execute]를 탭합니다.

Printing Test 2가 인쇄되고 커팅됩니다.

7. Printing Test 2 조건에서 보정 값을 확인합니다.

커팅 라인(A)이 보정값 눈금(B)과 교차하는 지점이 보정값입니다. 다음 그림에서 보정 값은 "-0.3"입니다.

미디어 피드 방향(급지 방향)과 프린트 헤드 이동 방향(스캔 방향)을 확인합니다.

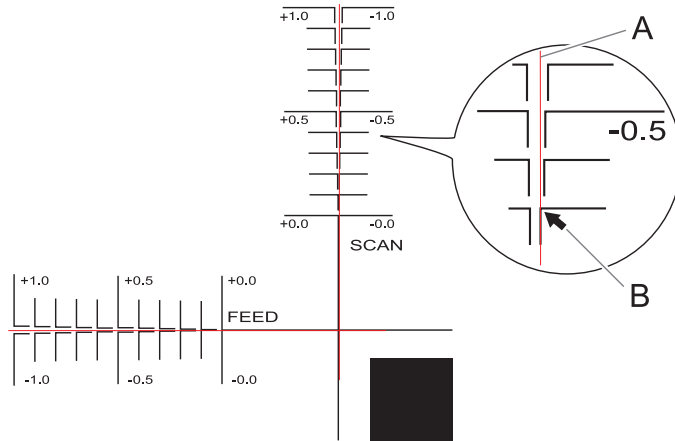

8. 미디어의 피드 방향(급지 방향)과 프린트 헤드의 이동 방향(스캔 방향)의 보정 값을 설정합니다.

(1) [Correction Value (Feed)] 옆의  또는  를 눌러 미디어의 피드 방향(급지 방향)의 보정값을 설정합니다.



(2) [Correction Value (Scan)] 옆의  또는  를 눌러 프린트 헤드 이동 방향(스캔 방향)의 보정값을 설정합니다.

9. [Save]를 탭합니다.

보정 값이 저장됩니다.

10. [Printing Test 1 (Misalignment Check)] 옆의 [Execute]를 탭합니다.

Printing Test 1이 인쇄되고 커팅됩니다. 인쇄 라인과 커팅 라인이 맞춰지면 보정이 완료된 것입니다. 추가 보정이 필요한 경우 [Correction Value (Feed)] 및 [Correction Value (Scan)] 옆의

 또는  를 눌러 인쇄와 커팅 위치를 보정하고 값을 [Save]합니다.

MEMO

- 기본 설정
[Correction Value (Feed)] (미디어 피드 방향 보정 값) : 0.00 mm
[Correction Value (Scan)] (프린트 헤드 이동 방향 보정값) : 0.00 mm
- 라미네이팅으로 인한 미디어의 상태 변화와 커팅 전 미디어의 장착 위치에 따라 커팅 위치가 어긋날 수 있습니다. 이러한 경우 Crop Mark로 인쇄와 커팅의 오정렬을 보정하십시오.

11.  을 탭하여 원래 화면으로 돌아갑니다.

관련된 링크

- P.195 Crop Mark로 인쇄와 커팅의 오정렬 수정(Crop Mark로 인쇄/커팅에 대한 별도 테스트)

Crop Mark로 인쇄와 커팅의 오정렬 수정 (Crop Mark로 인쇄/커팅에 대한 별도 테스트)

라미네이팅으로 인한 미디어 두께 변화 및 커팅 전후 미디어 장착 위치의 어긋남으로 인해 Crop Mark를 사용하더라도 인쇄와 커팅 위치가 어긋날 수 있습니다. 사용 중인 미디어와 그 상태에 맞게 인쇄와 커팅이 잘못 정렬된 경우 보정하십시오.

이 테스트에서는 실제 작업과 동일한 조건을 만들기 위해 Crop Mark만 인쇄하고 미디어를 제거하고 다시 장착한 다음 미디어를 커팅합니다.

1. 잉크 랜딩 위치의 오정렬을 보정

절차

1. 미디어를 장착합니다.

2. 를 탭합니다.

3. [Media Settings]>[Printing Settings]>[Media Gap Adjustment]를 탭합니다.

4. [Simple Correction (Auto)]을 선택하고 [Next]를 탭합니다.

5. [Execute]를 탭합니다.

테스트 패턴이 인쇄되고 Media Gap이 자동으로 보정됩니다.

6. 완료 화면이 나타나면 [OK]를 탭합니다.

7. [Result]에 따라 아래 표시된 작업을 수행합니다.





- 제어 패널에 [Successful]이 표시되면 을 눌러 원래 화면으로 돌아갑니다.
- 제어 패널에 [Failed]가 표시되면 Media Gap을 수동으로 보정합니다.

관련된 링크

- [P.155 수동 조정 : 잉크 랜딩 위치의 오정렬 조정\(Media Gap 조정\)](#)

2. Crop Mark만 인쇄

절차

1.  를 탭합니다.
2. [Media Settings]>[Cutting Settings]>[Crop Cut Position Adjustment]를 탭합니다.
3. [Separate Test for Printing/Cutting with Crop Marks] 옆의  이 꺼져 있으면 탭하여 켭니다.
4. [Printing Test] 옆의 [Execute]를 탭합니다.
테스트 패턴의 인쇄가 시작됩니다.
Crop Mark가 인쇄됩니다. 인쇄가 끝나면 원래 화면으로 돌아갑니다.
5. 모든 미디어를 제거합니다.
다음 절차에 따라 미디어를 시트컷 합니다.
 - (1) 전면 커버를 닫습니다.
 - (2) [Output Start Location] 옆의 [Change]를 누릅니다.
 - (3) 인쇄된 Crop Mark 뒤에 130mm(5.12in) 이상의 여백이 생길 때까지  을 눌러 미디어를 피드합니다.
 - (4)  을 탭하여 이전 화면으로 돌아갑니다.
 - (5) [Sheet Cutting] 옆의 [Execute]를 탭합니다.
 - (6) 확인 화면에서 [Yes]를 탭합니다.
6. 라미네이팅과 같은 Crop Mark가 있는 일반적인 커팅의 경우 커팅 출력을 하기 전에 작업을 완료하십시오.

3. 커팅 테스트 수행

절차





1. 라미네이팅과 같은 커팅 출력 전 작업이 완료된 미디어를 Setup합니다.

2.  를 탭합니다.

3. [Media Settings]>[Cutting Settings]>[Crop Cut Position Adjustment]를 탭합니다.

4. [Separate Test for Printing/Cutting with Crop Marks]가 꺼져 있으면  을 탭하여 켭니다.

5. [Cutting Test] 옆의 [Execute]를 탭합니다.
[Move the blade over a crop mark.] 화면이 나타납니다.

6.  ,  ,  또는  를 탭하여 커팅 테스트에 사용할 Crop Mark 위로 블레이드의 중심을 이동합니다.

블레이드의 중심은 Crop Mark 위에 있어야 하고 Crop Mark의 중심과 정렬될 필요는 없습니다.

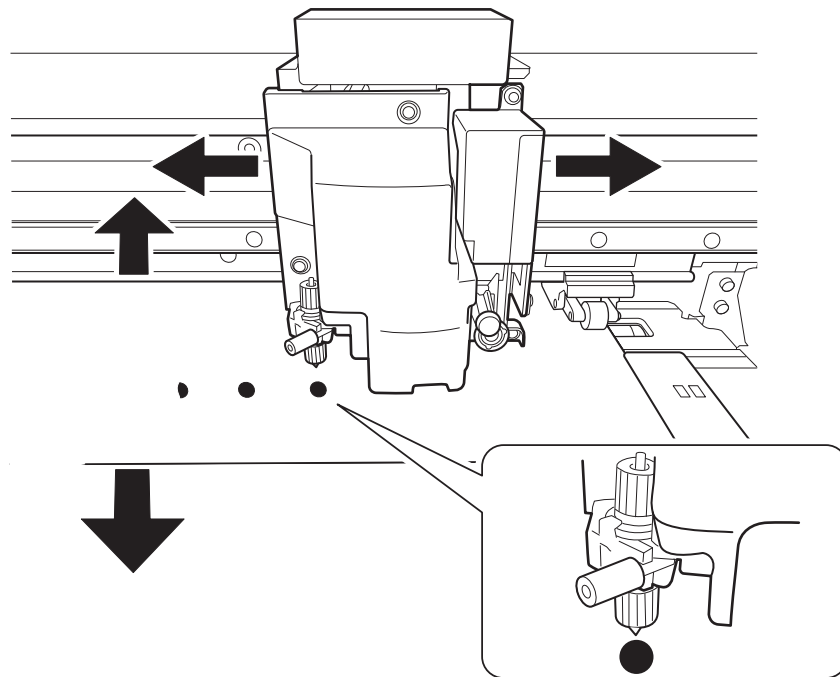

7. [Execute]를 탭합니다.
커팅 테스트가 시작됩니다.

4. 보정값 설정

절차

1. 커팅 테스트 결과를 확인하여 보정 값을 결정합니다.

Crop Mark(음영 부분)와 커팅 위치(빨간색 선)가 일치하는지 확인합니다. Crop Mark와 커팅 위치가 잘못 정렬된 예는 다음 그림에 나와 있습니다.

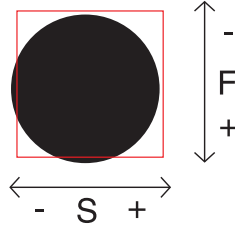

- 테스트 인쇄된 Crop Mark가 커팅 라인 내부에 있는 경우 보정할 필요가 없습니다.
- 테스트 인쇄된 Crop Mark가 커팅 라인을 넘어가면 보정이 필요합니다.

[F]는 미디어의 피드 방향(급지 방향)을 나타내고 [S]는 프린트 헤드의 이동 방향(스캔 방향)을 나타냅니다. ("F", "S", "+", "-" 및 화살표는 실제 테스트 패턴에 표시되지 않습니다.)

MEMO

커팅 위치의 오정렬이 보정되도록 값을 결정하십시오. 위 그림의 경우 피드 방향[F]은 음의 방향으로, 스캔 방향[S]은 양의 방향으로 어긋나 있습니다. 따라서 피드 방향[F]에 대한 보정 값을 양수 값으로 설정하고 스캔 방향[S]에 대한 보정 값을 음수 값으로 설정하십시오. 값을 결정할 때 실제 오정렬량을 측정하십시오.

2. 미디어의 피드 방향(급지 방향)과 프린트 헤드의 이동 방향(스캔 방향)의 보정 값을 설정합니다.

(1) [Correction Value (Feed)] 옆의  또는  를 눌러 미디어의 피드 방향(급지 방향)의 보정 값을 설정합니다.

(2) [Correction Value (Scan)] 옆의  또는  를 눌러 프린트 헤드 이동 방향(스캔 방향)의 보정 값을 설정합니다.

3. [Save]를 탭합니다.

4. 3. 커팅 테스트 수행(P.197)의 5~7단계를 다시 수행하여 보정이 성공했는지 확인합니다.

- 테스트 인쇄된 Crop Mark가 커팅 라인 안쪽에 있으면 보정이 완료된 것입니다.
- 테스트 인쇄된 Crop Mark가 커팅 라인을 넘어가는 경우 보정을 다시 실행하십시오.

5.  을 탭하여 원래 화면으로 돌아갑니다.

MEMO

- 기본 설정

[Correction Value (Feed)] (미디어 피드 방향 보정값) : 0.00 mm
 [Correction Value (Scan)] (프린트 헤드 이동 방향의 보정값) : 0.00 mm

- 또한 미디어를 제거하지 않고도 인쇄와 커팅 위치를 동시에 보정할 수 있습니다.

관련된 링크

- P.192 Crop Mark로 인쇄와 커팅의 오정렬 수정 (Crop Mark로 인쇄와 커팅 동시 테스트)

검출 센서 보정

반사율, 색상 등 미디어의 특성에 따라 Crop Mark를 인식하지 못할 수 있습니다. 이러한 경우 Crop Mark를 읽을 수 있도록 센서를 보정하십시오.

절차

1. 미디어를 장착 합니다.

2.  를 탭합니다.

3. [Media Settings] > [Other Media Settings] > [Multi Sensor Adjustment]를 탭합니다.

4. [Execute]를 탭합니다.

5. [Adjustment Result]에 따라 아래 표시된 작업을 수행하십시오.

- 제어 패널에 [Successful]이 표시되면 다음 절차로 진행하십시오.
- 제어 패널에 [Failed]이 표시되면 다음과 같은 원인일 수 있으므로 조치를 취하고 보정을 다시 실행하십시오.

원인	조치사항
프린터가 설치된 공간이나 프린터 주변의 조명이 너무 밝은 경우	조명을 조정하십시오.
보정에 실패한 경우	보정을 다시 실행합니다.
사용 중인 미디어에서 Crop Mark를 인식할 수 없는 경우	미디어 유형을 변경합니다.
예를 들어 인쇄 직후의 미디어 달아 감지 센서에 잉크가 묻은 경우	Roland DG Corporation 공인 대리점에 문의하십시오.

6.  을 탭하여 원래 화면으로 돌아갑니다.

작업 효율성 최적화

미디어 설정 관리	201
미디어 설정 변경	201
등록된 미디어 설정 확인	203
미디어 이름 변경	205
미디어 설정 복사	206
미디어 설정 삭제	207
출력 시작 위치 조정	208
Base Point 설정	208
출력 시간 줄이기	210
좁은 폭 미디어의 출력 속도 향상	210
기타 유용한 기능	211
인쇄 시 조명 사용(내부 조명)	211
가로로 인쇄 테스트 수행	212

미디어 설정 관리

미디어 설정 변경

미디어 설정을 변경하려면 다음 절차를 따르십시오. 이 설정은 설정 중인 미디어에 대해서만 변경할 수 있습니다.

절차

1. 미디어를 장착 합니다.
2.  를 탭합니다.
3. [Media Settings]>[List of Media Settings]를 탭합니다.
4. 변경할 설정을 누르면 이 설정을 편집할 수 있는 화면으로 이동합니다.
변경할 수 있는 미디어 설정은 다음과 같습니다.

메뉴 항목	관련된 페이지
[Print Head Height]	➤ P.157 프린트 헤드 높이 변경
[Feed Correction]	➤ P.153 수동 조정 : 가로 밴딩 줄이기 (피드 보정 기능)
[Media Gap Adjustment]	➤ P.155 수동 조정 : 잉크 랜딩 위치의 오정렬 조정(Media Gap 조정)
[Blade Adjustment]	➤ P.179 커팅 조건 미세 조정
[Print & Cut Position Adjustment]	➤ P.187 인쇄와 커팅의 오정렬 수정
[Crop Cut Position Adjustment]	➤ P.192 Crop Mark로 인쇄와 커팅의 오정렬 수정(Crop Mark로 인쇄와 커팅 동시 테스트) ➤ P.195 Crop Mark로 인쇄와 커팅의 오정렬 수정(Crop Mark로 인쇄/커팅에 대한 별도 테스트)
[Cutting Distance Correction]	➤ P.183 커팅 중 거리 보정
[Over Cut]	➤ P.184 모서리를 깨끗하게 커팅 하기 (Over Cut)
[Heater Temperature]	➤ P.168 프린트 히터 온도 설정 ➤ P.170 드라이 히터 온도 설정
[Dry After Printing]	➤ P.174 드라이 히터에서 인쇄 영역의 뒤쪽 건조

메뉴 항목	관련된 페이지
[Multi Sensor Adjustment]	➤ P.199 검출 센서 보정
[Drying Time Per Scan]	➤ P.159 건조가 어려운 미디어 사용
[Media Suction Force]	➤ P.160 쉽게 구겨지거나 부드럽게 움직이지 않는 미디어 사용
[Printing Movement Range]	➤ P.210 출력 시간 줄이기
[Media Sticking Prevention]	➤ P.161 들러붙는 미디어 사용
[Middle Pinch Auto Raise/Lower]	➤ P.165 미디어가 백피드 되거나 피드될 때 중간 핀치 롤러 사용

5. 설정을 변경한 경우 [Save]를 탭합니다.

6.  을 탭하여 원래 화면으로 돌아갑니다.

등록된 미디어 설정 확인

절차

1. 를 탭합니다.
2. [Media Management]를 탭합니다.
등록된 미디어 설정이 목록에 표시됩니다.
3. 미디어 설정을 탭합니다.
4. [List of Media Settings]를 탭합니다.
등록된 미디어 설정 값이 목록에 표시됩니다.



메뉴 항목	관련된 페이지
[Print Head Height]	➤ P.157 프린트 헤드 높이 변경
[Feed Correction]	➤ P.153 수동 조정 : 가로 밴딩 줄이기 (피드 보정 기능)
[Media Gap Adjustment]	➤ P.155 수동 조정 : 잉크 랜딩 위치의 오정렬 조정(Media Gap 조정)
[Blade Adjustment]	➤ P.179 커팅 조건 미세 조정
[Print & Cut Position Adjustment]	➤ P.187 인쇄와 커팅의 오정렬 수정
[Crop Cut Position Adjustment]	➤ P.192 Crop Mark로 인쇄와 커팅의 오정렬 수정 (Crop Mark로 인쇄와 커팅 동시 테스트) ➤ P.195 Crop Mark로 인쇄와 커팅의 오정렬 수정 (Crop Mark로 인쇄/커팅에 대한 별도 테스트)
[Cutting Distance Correction]	➤ P.183 커팅 중 거리 보정
[Over Cut]	➤ P.184 모서리를 깨끗하게 커팅 하기 (Over Cut)
[Heater Temperature]	➤ P.168 프린트 히터 온도 설정 ➤ P.170 드라이 히터 온도 설정
[Dry After Printing]	➤ P.174 드라이 히터에서 인쇄 영역의 뒤쪽 건조
[Multi Sensor Adjustment]	➤ P.199 검출 센서 보정
[Drying Time Per Scan]	➤ P.159 건조가 어려운 미디어 사용

메뉴 항목	관련된 페이지
[Media Suction Force]	➤ P.160 쉽게 구겨지거나 부드럽게 움직이지 않는 미디어 사용
[Printing Movement Range]	➤ P.210 좁은 폭 미디어의 출력 속도 향상
[Media Sticking Prevention]	➤ P.161 들러붙는 미디어 사용
[Middle Pinch Auto Raise/Lower]	➤ P.165 미디어가 백피드 되거나 피드될 때 중간 핀치 롤러 사용

5.  을 탭하여 원래 화면으로 돌아갑니다.

미디어 이름 변경



절차

1.  를 탭합니다.
2. [Media Management]를 탭합니다.
등록된 미디어 설정이 목록에 표시됩니다.
3. 이름을 변경하려는 미디어를 탭합니다.
4.  을 탭합니다.
5. 입력 필드를 탭하고 미디어 이름을 입력합니다.
최대 15자의 영숫자를 사용할 수 있습니다.
6. [OK]를 눌러 입력을 확인합니다.
7.  을 탭하여 원래 화면으로 돌아갑니다.

미디어 설정 복사

기존 미디어 설정을 복제하려면 다음 절차를 따르십시오.

절차

1.  를 탭합니다.
2. [Media Management]를 탭합니다.
등록된 미디어 설정이 목록에 표시됩니다.
3. 복제할 미디어의 설정을 탭합니다.
4. [Duplicate Media]를 탭합니다.
복제된 미디어의 이름을 입력하는 화면이 나타납니다. 이 이름을 만들기 위해 복제되는 미디어 이름의 시작 부분에 [COPY]가 추가됩니다.
5. 미디어 이름을 입력하고 [OK]를 탭합니다.
6.  을 탭하여 원래 화면으로 돌아갑니다.



미디어 설정 삭제

기존 미디어 설정을 삭제하려면 다음 절차를 따르십시오.

MEMO

이 작업은 Setup 중인 미디어에서 수행할 수 없습니다. 이 작업을 수행하려면 먼저 미디어 Setup을 취소하십시오.

절차

1.  을 탭합니다.
2. [Media Management]을 탭합니다.
등록된 미디어 설정이 목록에 표시됩니다.
3. 삭제할 미디어를 탭합니다.
4. [Delete Media]를 탭합니다.
5. 확인 화면이 나타나면 [Yes]를 탭합니다.
미디어 설정이 삭제되고 등록된 미디어 설정을 나열하는 화면으로 돌아갑니다.
6.  을 탭하여 원래 화면으로 돌아갑니다.

출력 시작 위치 조정

Base Point 설정

장착된 미디어에서 인쇄할 영역(출력 영역)을 결정하기 위해 Base Point를 설정합니다.

Base Point(④)는 출력 영역(①)의 오른쪽 가장자리를 나타냅니다.(② : 미디어 피드 방향, ③ : 프린트 헤드 캐리지 이동 방향) Base Point를 설정하지 않고 인쇄할 수 있지만 출력 영역을 설정하면 미디어를 낭비하지 않고 사용할 수 있을 뿐만 아니라 원하는 위치에 인쇄할 수 있습니다.



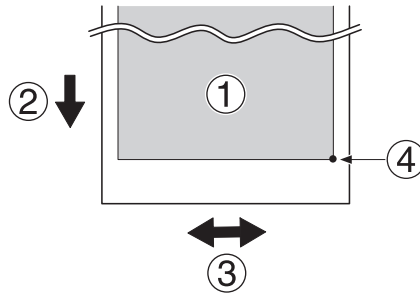







각 개별 페이지의 Base Point를 설정합니다. 한 페이지의 인쇄가 끝나면 Base Point가 기본값으로 돌아옵니다.



MEMO

- 왼쪽 및 오른쪽 위치는 테스트 패턴의 기본값으로 복원되지 않습니다.

절차

1.  을 탭합니다.
2.  [Move]를 탭합니다.
이동 화면이 나타납니다.
3.  ,  ,  또는  를 탭하여 블레이드의 중심을 Base Point로 설정하려는 위치로 이동합니다.
 또는  를 탭하여 미디어를 이동합니다. 커팅 캐리지를 이동하려면  또는  를 탭하십시오.

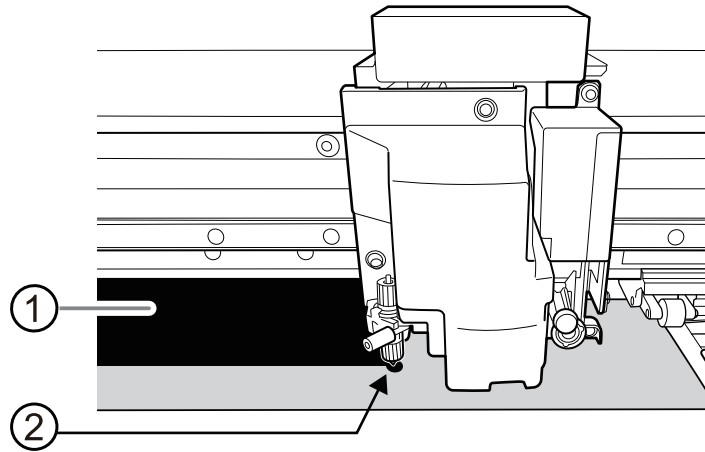

- ① : 출력영역
- ② : Base point(출력 영역의 오른쪽 가장자리)

4. 위치가 결정되면 [Set Base Point Here]를 탭하여 확인합니다.
Base Point가 업데이트되고 홈 화면으로 돌아갑니다.

출력 시간 줄이기

좁은 폭 미디어의 출력 속도 향상

헤드 움직임의 폭을 필요한 최소로 줄여서 출력 시간을 단축시킵니다. 미디어나 출력 데이터의 폭이 좁은 경우에 효과적입니다.

절차

1. 미디어를 장착 합니다.

2.  를 탭합니다.

3. [Media Settings]>[Other Media Settings]>[Printing Movement Range]를 탭합니다.

4. 인쇄 중 프린트 헤드의 이동 범위를 지정합니다.

[Output Data Width]	프린트 헤드의 움직임 범위를 출력 데이터와 일치시킵니다. 이동은 필요한 최소량으로 제한되며, 가장 빠른 출력을 기대할 수 있습니다. 그러나 미디어 이동 속도가 일정하지 않기 때문에 색상이 고르지 않을 수 있습니다.
[Media Width]	프린트 헤드의 움직임 범위를 미디어의 너비와 일치시킵니다.
[Full Width]	프린트 헤드는 기기의 한쪽 끝에서 다른 쪽 끝까지 이동합니다. 미디어 피드 속도를 항상 일정하게 유지하여 가장 안정적인 인쇄 결과를 제공합니다.

5. [Save]를 탭하여 입력을 확인합니다.

6.  을 탭하여 원래 화면으로 돌아갑니다.

MEMO

- 기본 설정 : [Full Width]

기타 유용한 기능

인쇄 시 조명 사용(내부 조명)

플래튼을 비추는 빛의 상태를 선택할 수 있습니다.

절차

1. 를 탭합니다.

2. [Preferences]>[Print Light]를 탭합니다.

3. 인쇄 표시등의 상태를 선택합니다.

[Auto]	프린터의 상태에 따라 조명이 자동으로 켜지거나 꺼집니다.
[On]	조명이 항상 켜져 있습니다.
[Off]	조명이 항상 꺼져 있습니다.

4. [Save]를 눌러 입력을 확인합니다.

5. 을 탭하여 원래 화면으로 돌아갑니다.



MEMO

- 기본 설정 : [Auto]

가로로 인쇄 테스트 수행

인쇄 테스트를 연속적으로 수행할 때 첫 번째 테스트 후 두 번째 및 이후 테스트 인쇄의 위치로 [Feed](세로 인쇄) 또는 [Scan](가로 인쇄)을 선택할 수 있습니다.

절차

1. 를 탭합니다.
2. [Preferences]>[Printing Test Position]를 탭합니다.
3. [Scan]을 선택합니다.
4. [Save]를 탭하여 입력을 확인 합니다.
5. 을 탭하여 원래 화면으로 돌아갑니다.

MEMO

기본 설정 : [Feed]

운영 관리 최적화





적절하고 효율적인 운영 관리	214
현재 날짜/시간 설정 및 유지 관리에 사용	214
남은 미디어 양 표시	215
알림 표시/숨기기	217
절전 모드 활성화 간격 설정(절전 기능)	218
프린터의 기본 설정 관리	219
표시 언어 변경	219
측정 단위 변경	220
프린터 정보 보기	221
네트워크 정보 보기	222
제어 패널의 밝기 조정하기	223
제어 패널 소리 끄기	224
모든 설정을 공장 기본값으로 되돌리기	225

적절하고 효율적인 운영 관리

현재 날짜/시간 설정 및 유지 관리에 사용

다음 절차에 따라 현재 날짜와 시간을 설정하십시오. 이를 설정하면 인쇄 테스트를 수행할 때 인쇄 테스트 날짜와 시간이 인쇄된 테스트 패턴과 함께 인쇄됩니다. 수동 헤드 클리닝을 수행하고 잉크를 혼합하라는 알림도 적절한 시간에 표시됩니다.

절차

1. 를 탭합니다.
2. [System Information]>[Date/Time]을 탭합니다.
3.  또는 를 눌러 날짜와 시간을 설정합니다.
4. [Save]를 탭하여 입력을 확인합니다.
5. 을 탭하여 원래 화면으로 돌아갑니다.

남은 미디어 양 표시

사용 중인 미디어가 얼마나 남았는지 표시할 수 있습니다. 시작 시 현재 남아 있는 미디어의 양을 설정하면 0이 될 때까지 남은 양이 화면에 계속 표시됩니다.

미디어를 교체할 때 남은 미디어의 양은 자동으로 업데이트되지 않으므로 미디어를 변경할 때마다 설정을 다시 실행하십시오.



MEMO

표시되는 잔량은 추정치일 뿐입니다. 정확도는 보장되지 않습니다.

절차

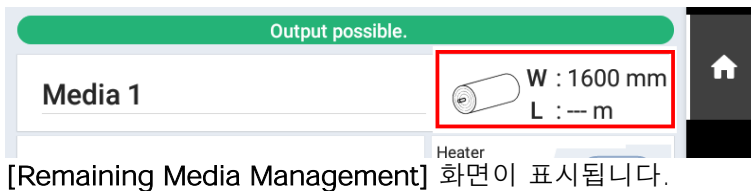
1. 미디어를 장착합니다.
2. 홈 화면에서 다음 위치를 탭합니다.



3.  또는  를 탭하여 남은 미디어의 양을 설정합니다.
4. [Save]를 탭하여 입력을 확인 합니다.

5.  을 탭하여 원래 화면으로 돌아갑니다.
남은 미디어의 양이 표시됩니다.

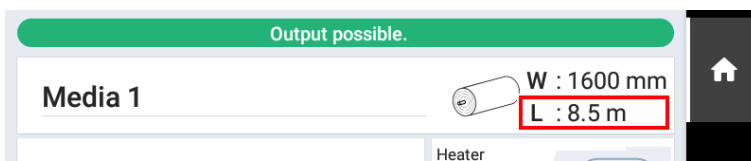

📄 미디어 잔량 인쇄

홈 화면에 표시되는 미디어의 잔량을 인쇄합니다.

현재 사용 중인 미디어의 남은 길이를 기록하고 싶을 때 사용합니다. 미디어를 교체하기 전에 남은 미디어 양을 인쇄하면 인쇄된 기록을 참조하고 값을 사용하여 다음에 미디어를 사용할 때 미디어 잔량을 설정할 수 있습니다.

그러나 인쇄를 계속하면 미디어 잔량이 인쇄되는 부분의 맨 위에서 다음 인쇄 작업이 시작됩니다. 인쇄를 계속하려면 다음 인쇄 작업을 시작하기 전에 미디어를 자르십시오.

절차

1. 홈 화면에 남은 미디어의 양이 표시되는지 확인합니다.
그렇지 않은 경우 **남은 미디어 양 표시(P. 215)**를 참조하여 남은 미디어의 양을 설정하십시오.

2. 홈 화면에서 다음 위치를 탭합니다.

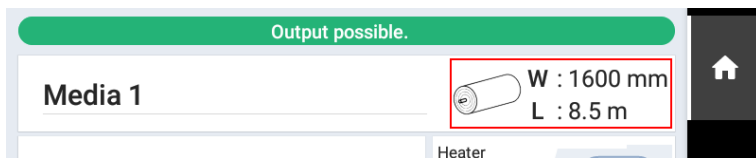



[Remaining Media Management] 화면이 표시됩니다.

3. [Printing Remaining Media Amount] > [Execute]를 탭합니다.
미디어의 잔량이 인쇄됩니다.

알림 표시/숨기기

다음 절차를 사용하여 운영자에게 적절한 작업을 수행하라는 메시지를 표시하는 다음 알림을 표시하거나 숨깁니다.

절차

1.  를 탭합니다.
2. [Preferences]>[Notifications On/Off]를 탭합니다.
3.  을 탭하여 알림을 표시하거나 숨깁니다.





	표시 알림	내용
[Ink Mixing Notification]	[The time for ink mixing has arrived.]	잉크 침전을 방지하기 위해 잉크 파우치 트레이에 잉크를 혼합하라는 메시지가 표시됩니다. 활성화하면 잉크 혼합을 권장하는 메시지가 일주일에 한 번 표시됩니다.
[Middle Pinch Roller Placement Notification]	[Place the middle pinch rollers over all the grit rollers.]	중간 핀치 롤러를 사용하라는 메시지를 표시하여 미디어의 피드 정확도를 개선하고 미디어가 헐거워지는 것을 방지합니다. 활성화하면 중간 핀치 롤러가 배치되지 않은 경우 이 메시지가 나타납니다.
[Media Clamp Placement Notification]	[Install the media clamps correctly.]	미디어가 느슨해지지 않도록 미디어 클램프를 올바르게 배치하라는 메시지가 표시됩니다. 활성화된 경우 이 메시지는 미디어 클램프가 미디어 가장자리에 배치되지 않은 경우 나타납니다.
	[Media clamps could not be detected.]	이 메시지는 미디어 클램프가 미디어에 가려져 있거나 잉크 등으로 더러워 감지할 수 없을 때 나타납니다.

4. [Save]를 탭하여 입력을 확인 합니다.
5.  을 탭하여 원래 화면으로 돌아갑니다.

절전 모드 활성화 간격 설정(절전 기능)

이 설정은 출력 데이터가 수신되지 않고 일정 시간 동안 아무 작업도 수행되지 않을 때 기기가 절전 모드(절전 기능이 작동하는 상태)가 될 때까지 걸리는 시간을 설정하는 데 사용됩니다.

절차

1. 를 탭합니다.
2. [Preferences]>[Sleep Time]를 탭합니다.
3.  또는 를 탭하여 시간을 설정합니다.
4. [Save]를 탭하여 입력을 확인 합니다.
5. 을 탭하여 원래화면으로 돌아갑니다.

MEMO

- 기본 설정 : [30 min.]

프린터의 기본 설정 관리

표시 언어 변경

이 기능은 제어 패널의 디스플레이 화면에 표시되는 언어를 설정합니다.

절차

1.  를 탭합니다.
2. [System Information]>[Language]를 탭합니다.
3. [Language]를 탭합니다.
4. 표시 언어를 선택합니다.
5. [OK]를 탭합니다.
6. [Save]를 탭하여 입력을 확인 합니다.
표시 언어가 변경되고 홈 화면으로 돌아갑니다.

MEMO



기본 설정

- [Language] : ENGLISH

측정 단위 변경

다음 절차에 따라 제어 패널의 디스플레이 화면에 표시되는 측정 단위를 설정하십시오.

절차

1. 를 탭합니다.
2. [System Information]>[Units]을 탭합니다.
3. [Length]를 탭합니다.
4. 단위를 선택합니다.
5. [Save]를 탭하여 입력을 확인 합니다.
6. [Temperature]를 탭합니다.
7. 단위를 선택합니다.
8. [Save]를 탭하여 입력을 확인 합니다.
9. 을 탭하여 원래 화면으로 돌아갑니다.



MEMO

- 기본 설정
 - [Length] : mm
 - [Temperature] : °C

프린터 정보 보기

일련 번호나 설치된 잉크 유형과 같은 기기의 정보를 보는 방법입니다.



절차

1. 를 탭합니다.
2. [System Information]>[Machine Information]을 탭합니다.
다음 정보를 확인할 수 있습니다.
 - [Model] : 제품명
 - [Serial Number] : 일련번호
 - [Ink Type] : 잉크 유형
 - [Firmware Version] : 펌웨어 버전
 - [MAC Address] : MAC주소
3. 을 탭하여 원래 화면으로 돌아갑니다.

네트워크 정보 보기

IP 주소 및 기본 게이트웨이와 같은 네트워크 정보를 보려면 다음 절차를 따르십시오.

절차

1.  를 탭합니다.
2. [System Information]>[Network]를 탭합니다.
다음 정보를 확인할 수 있습니다.
 - [Obtain IP Address Automatically] : DHCP를 통한 IP 주소 자동 획득을 활성화/비활성화합니다. 비활성화된 경우  을 탭하여 다음 설정을 변경합니다.
 - [IP Address]
 - [Subnet Mask]
 - [Default Gateway]
3.  을 탭하여 원래 화면으로 돌아갑니다.

MEMO





- 네트워크 설정 방법에 대한 정보는 "설치 설명서"를 참조합니다.

관련된 링크

- VG3-640/540 설치 설명서

제어 패널의 밝기 조정하기

절차

1.  를 탭합니다.
2. [System Information]>[Screen Brightness]를 탭합니다.
3.  또는  를 탭하여 밝기를 조정합니다.
값이 클수록 화면이 밝아집니다.
4. [Save]를 탭하여 입력을 확인 합니다.
5.  를 탭하여 원래 화면으로 돌아갑니다.



MEMO

- 기본 설정 : [50%RH]

제어 패널 소리 끄기

제어 패널을 눌렀을 때 소리를 끄려면 다음 절차를 따르십시오.

절차

1.  를 탭합니다.
2. [System Information] > [Screen Operation Sound]를 탭합니다.
3. [Off]를 탭합니다.
조작음이 꺼집니다.
4. [Save]를 탭하여 입력을 확인 합니다.
5.  을 탭하여 원래 화면으로 돌아갑니다.



MEMO

- 기본 설정 : [On]

모든 설정을 공장 기본값으로 되돌리기

이 메뉴는 모든 설정을 공장 기본값으로 되돌립니다.
[Language]와 [Units]에 대한 설정은 공장 기본값으로 복원되지 않습니다.

절차

1.  를 탭합니다.
2. [Preferences]>[Reset to Factory Defaults]를 탭합니다.
3. [Reset]를 탭합니다.
4. 확인 화면에서 [Yes]를 탭합니다.
5.  을 탭하여 원래 화면으로 돌아갑니다.

유지보수

소개

취급 및 사용에 대한 중요 참고 사항	228
프린터	228
잉크 파우치	228
기본 유지 보수 지식	229
유지보수의 종류와 시기	229
프린터를 장기간 사용하지 않을 때의 조치	231

취급 및 사용에 대한 중요 참고 사항

프린터

- 이 기기는 정밀 장치입니다.
 - 기기에 충격이나 과도한 힘을 가하지 마십시오.
 - 제품의 커버, 잉크 파우치 슬롯 또는 기타 내부 영역에 불필요하게 손이나 손가락을 넣지 마십시오.
- 적절한 위치에 기기를 설치하십시오.
 - 지정된 온도와 상대 습도가 있는 장소에 기기를 설치하십시오.
 - 적절한 작동 조건을 제공하는 조용하고 안정적인 위치에 기기를 설치하십시오.
- 프린트 헤드는 예민합니다.
 - 불필요하게 만지거나 미디어에 긁히지 않도록 하십시오.
 - 프린터 헤드가 마르면 손상될 수 있습니다. 기기는 자동으로 헤드가 마르는걸 방지하지만 부적절하게 작동하면 이 기능이 작동하지 않을 수 있습니다. 이 설명서에 지정된 대로 올바르게 작동하십시오.
 - 잉크 파우치를 제거한 상태로 기기를 방치하지 마십시오. 프린터에 남아 있는 잉크가 경화되어 프린트 헤드를 손상시킬 수 있습니다.
 - 상황에 따라 프린트 헤드는 다양한 클리닝이 필요합니다. 이 설명서를 잘 읽고 적절한 시기에 적절한 유지보수를 수행하십시오.
 - 프린트 헤드는 마모되는 부품입니다. 정기적인 교체가 필요하며 사용 빈도에 따라 교체 주기가 다릅니다.
- 이 기기는 뜨거워집니다.
 - 통풍구를 천, 테이프 등으로 덮지 마십시오.

기본 유지 보수 지식

- 잉크 파우치는 다양한 종류가 있습니다.
 - 프린터와 호환되는 유형을 사용하십시오.
- 잉크 파우치에 충격을 가하거나 분해하지 마십시오.
 - 잉크 파우치를 떨어뜨리거나 세게 흔들지 마십시오. 충격으로 내부 파우치가 파열되어 잉크가 누출될 수 있습니다.
 - 절대로 분해하지 마십시오.
 - 잉크를 리필하지 마십시오.
 - 잉크가 손이나 옷에 묻으면 가능한 빨리 씻어내십시오. 그대로 두면 제거가 어려워질 수 있습니다.
- 저장
 - 개봉하지 않은 잉크 파우치는 -5~40°C(23~104°F)의 통풍이 잘 되는 장소에 보관하십시오. 그러나 잉크 카트리지를 저온 또는 고온 환경에서 장기간 보관하지 마십시오.

기본 유지 보수 지식

유지보수의 종류와 시기

최적의 상태에서 이 기기를 사용하려면 적절한 시기에 적절한 유지보수를 수행하는 것이 중요합니다.

정기적인 유지보수

일상적으로 필요한 유지보수 항목입니다.

시기	종류	항목
매일 작업 전	프린트 헤드 상태 확인	➤ P.118 Step 1 : 노즐 검사 테스트 수행
	잉크 혼합(화이트 잉크)	화이트 잉크 파우치 트레이만 제거하고 파우치 트레이를 50회(약 20초) 흔든 후 이 파우치 트레이를 다시 삽입합니다.
매일 작업 후	기기 청소	➤ P.234 미디어 이동 경로 청소
		➤ P.235 나이프 케리지 롤러 청소
메시지가 나타나는 경우	프린트 헤드 주변 청소	➤ P.236 프린트 헤드 주변 청소
배출된 페 잉크가 가득 차는 경우	페 잉크 처리	➤ P.246 배출된 페 잉크 처리 메시지가 표시되는 경우

고급 유지 관리

비상시에 수행되는 유지보수. 이러한 유지 관리 중 일부는 많은 양의 잉크를 소모하므로 설명을 잘 읽고 적절한 시점에 작업을 수행하십시오.

시기	종류	항목
색상이 고르지 않은 경우	잉크 혼합	➤ P.255 파우치 트레이를 흔들어 잉크 섞기
노즐 막힘 또는 노즐 변형이 발생한 경우	프린트 헤드 점검 및 청소	➤ P.118 Step 1 : 노즐 검사 테스트 수행
		➤ P.119 Step 2 : 일반 헤드 클리닝 방법
		➤ P.251 미디엄 헤드 클리닝 방법
		➤ P.253 파워풀 클리닝 방법
화이트 잉크로 인한 불균일한 색상이 해결되지 않는 경우	댐퍼 내부 잉크 경로의 잉크 교체*1	➤ P.237 수동 헤드 클리닝 방법
		➤ P.256 댐퍼 내부 잉크 교체 방법
위의 작업을 수행하여도 색상 불균일, 노즐 막힘, 노즐 변형 문제가 해결되지 않는 경우	모든 잉크 경로의 잉크 교체*1	➤ P.259 Ink Renewal 방법

*1 이 클리닝은 많은 양의 잉크를 소모합니다..

소모품 교체

소모품 교체용 품목입니다. 설명을 잘 읽고 적절한 시점에 작업을 수행하십시오.

시기	종류	항목
메시지가 나타나는 경우	소모품 교체 • 와이퍼 • 트레이 패드	▶ P.269 와이퍼 및 트레이 패드 교체
	기기 청소	▶ P.272 와이퍼 트레이 청소
블레이드가 무더진 경우	소모품 교체 • 블레이드 • 스트럿 나이프	▶ P.275 블레이드 교체
		▶ P.282 시트컷 나이프 교체

프린터를 장기간 사용하지 않을 때의 조치

프린터를 장기간 사용하지 않을 때는 아래의 지침을 반드시 따르십시오.

- **폐 잉크 통을 비우십시오.**

장기간 기기를 사용하지 않을 경우 폐 잉크 통을 비우십시오. 메인 전원이 켜진 상태에서 기기는 주기적으로 폐 잉크를 배출하는 자동 유지 보수를 수행합니다.

폐 잉크 통은 다음 기간이 경과하면 채워지므로 주기적으로 배출된 폐 잉크를 버리십시오.

- [When output, cleaning, and other operations are completed, discard the discharged fluid.]
메시지가 표시된 후 약 2주 또는 폐 잉크 통을 비운 후 약 150일

P. 246 배출된 폐 잉크 처리 메시지가 표시되는 경우

- **기기에 잉크나 클리닝 액이 부족하지 않도록 하십시오.**

기기는 주기적으로 수행되는 자동 유지 관리 중에 잉크와 클리닝 액을 배출합니다. 충분히 남아 있는 잉크와 클리닝 액을 장착 합니다. 잉크나 클리닝 액이 떨어지면 기기가 자동 유지 관리를 수행할 수 없습니다.

- **한 달에 한 번 서브 전원을 켜십시오.**

한 달에 한 번 서브 전원을 켜십시오. 전원을 켜면 기기는 프린트 헤드 가 마르지 않도록 하는 등의 작업을 자동으로 수행합니다. 기기를 장기간 사용하지 않으면 프린트 헤드 가 손상될 수 있으므로 이러한 자동 작업을 수행하려면 전원을 켜야 합니다.

- **기기를 일정한 온도와 상대 습도로 유지하십시오.**

기기를 사용하지 않을 때도 5~40°C(41~104°F)의 온도와 20~80%(결로가 없을 것)의 상대 습도를 유지하십시오. 온도가 너무 높으면 잉크 품질이 저하되고 오작동이 발생할 수 있습니다. 온도가 너무 낮으면 잉크가 얼어 프린트 헤드 가 손상될 수 있습니다.

관련된 링크

- [P.110 잉크 파우치 교체](#)
- [P.114 클리닝 액 파우치 교체](#)

정기적인 유지보수

인쇄 전 프린트 헤드 확인	233
노즐 검사 테스트 수행	233
기기 청소	234
미디어 이동 경로 청소	234
나이프 캐리지 롤러 청소	235
프린트 헤드 주변 청소	236
수동 헤드 클리닝 방법	237
수동 클리닝 관련 소모품 및 부품	243

인쇄 전 프린트 헤드 확인

노즐 검사 테스트 수행

실제 인쇄를 하기 전에 노즐 막힘이나 노즐 변형이 발생하지 않는지 인쇄 테스트를 하십시오. 노즐 막힘 또는 노즐 변형이 발생하면 프린트 헤드를 청소하십시오.(일반 헤드 클리닝)

MEMO

인쇄 테스트를 연속적으로 수행할 때 첫 번째 테스트와 비교하여 두 번째 이후의 테스트에 대한 인쇄 위치로 [Feed](세로 인쇄) 또는 [Scan](가로 인쇄)을 선택할 수 있습니다.

▶ P.212 가로로 인쇄 테스트 수행

절차

1. 홈 화면에서  [Nozzle Drop-out Test]를 탭합니다.
2. [Printing Test] 옆의 [Execute]를 탭합니다.
테스트 패턴의 인쇄가 시작됩니다.
3. 테스트 패턴에 노즐 막힘이나 노즐 변형이 있는지 확인하십시오.
누락된 블록은 노즐 막힘을 나타냅니다. 접혀 있거나 기울어진 블록은 노즐 변형을 나타냅니다.

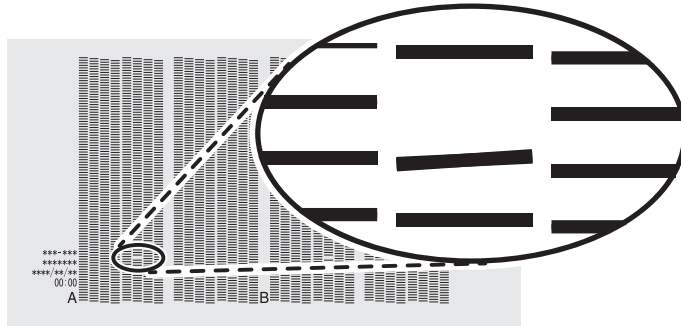

4. 전면 커버를 열었으면 닫으십시오.
노즐 막힘이나 노즐 변형이 발생하지 않으면 출력 준비가 완료된 것입니다.

관련된 링크

- P.249 일반 헤드 클리닝 방법

기기 청소

미디어 이동 경로 청소

일일 청소 절차의 일부로 미디어 이동 경로 및 기타 영역의 잉크나 오염을 닦아내십시오. 잉크나 이물질이 미디어 이동 경로에 오염되기 쉽고, 방치할 경우 새 미디어를 오염시키고 출력할 때 미디어 이동에 부정적인 영향을 미칩니다. 펀치 롤러, 그리트 롤러 및 플래튼은 특히 이물질이 쌓이기 쉽습니다.

⚠ 경고

휘발유, 알코올, 시너 등의 용제를 사용하여 청소하지 마십시오.
화재의 원인이 됩니다.

⚠ 주의

청소를 시도하기 전에 서브 전원을 끄고 플래튼과 드라이어가 식을 때까지 기다리십시오.(약 30분)
기기가 갑자기 움직여 부상을 입거나 뜨거운 부품에 화상을 입을 수 있습니다.

IMPORTANT

- 이 기기는 정밀기기로 먼지와 이물질에 취약합니다. 매일 청소를 수행하십시오.
- 기기에 기름을 바르거나 윤활유를 바르지 마십시오.

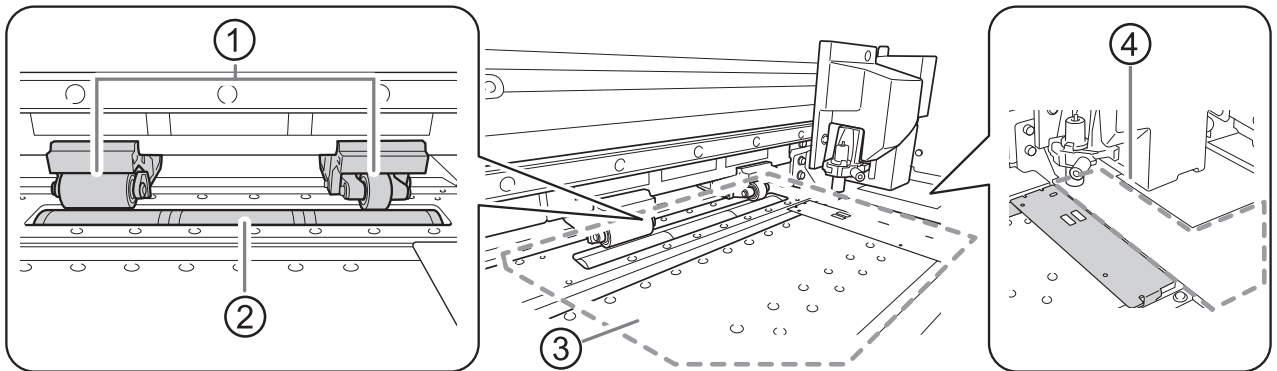

물에 희석한 중성세제를 적신 천의 물기를 짰 후 닦아냅니다.

①	펀치 롤러	미디어가 고정되거나 이동하는 위치이므로 잉크와 이물질이 이 위치에 오염되기 쉽습니다. 이 부분을 제대로 청소하지 않으면 미디어 표면에 이물질이 오염될 수 있습니다.
②	그리트 롤러	미디어가 고정되거나 이동하는 위치이므로 이물질이 이 위치에 오염되기 쉽습니다. 브러시를 사용하여 축적된 미디어 스크랩 및 기타 이물질을 제거합니다. 금속 브러시는 사용하지 마십시오.
③	플래튼	미디어의 이동 경로와 홈에 쌓인 잉크, 이물질 또는 미디어 스크랩을 닦아냅니다.
④	와이퍼 트레이 주변	미디어 시트컷 중 와이퍼 트레이 주변 영역에 떨어지는 미디어 스크랩을 모두 닦아냅니다.

나이프 캐리지 롤러 청소

미디어를 시트컷하는 동안 분진이 시트컷 나이프 캐리지 롤러에 붙습니다. 주기적으로 해당 부위를 깨끗하게 닦으십시오.

⚠ 경고

휘발유, 알코올, 시너 등의 용제를 사용하여 청소하지 마십시오.
화재의 원인이 됩니다.

⚠ 주의

청소를 시도하기 전에 서브 전원을 끄고 플래튼과 드라이어가 식을 때까지 기다리십시오.(약 30분)
기기가 갑자기 움직여 부상을 입거나 뜨거운 부품에 화상을 입을 수 있습니다.

IMPORTANT

- 이 기기는 정밀기기로 먼지와 이물질에 취약합니다. 매일 청소를 수행하십시오.
- 기기에 기름을 바르거나 윤활유를 바르지 마십시오.

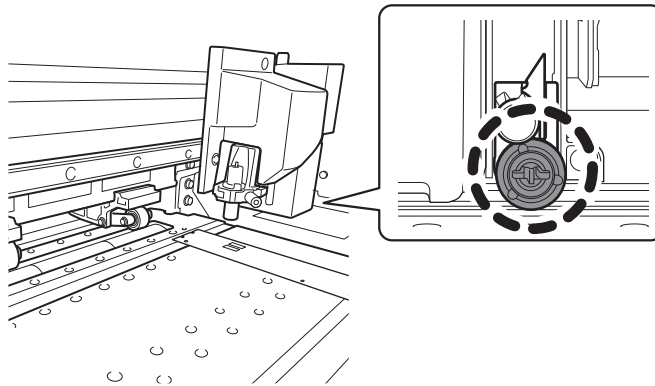

물에 희석한 중성세제를 적신 천의 물기를 짰 후 닦아냅니다.

프린트 헤드 주변 청소

프린트 헤드는 잉크를 분사하는 중요한 부품입니다. 정기적이고 적절한 유지 관리가 필요합니다. 프린트 헤드 주변을 청소하는 것을 "수동 헤드 클리닝"이라고 합니다. 다음과 같은 상황에서는 반드시 수동 헤드 클리닝을 수행하십시오.

메시지가 나타나는 경우

메시지가 표시되면 홈 화면에서  을 탭하여 알림 내용을 확인할 수 있습니다. 알림을 누르면 수동 헤드 클리닝 메뉴 화면이 표시됩니다.

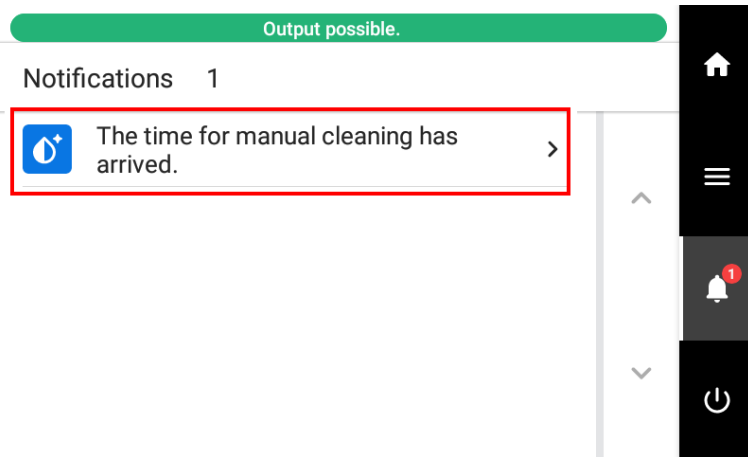

파워풀 클리닝으로 개선되지 않는 증상이 발생하는 경우

다음과 같은 증상이 발생하여 파워풀 클리닝이 효과가 없는 경우 수동 헤드 클리닝을 수행 하십시오.

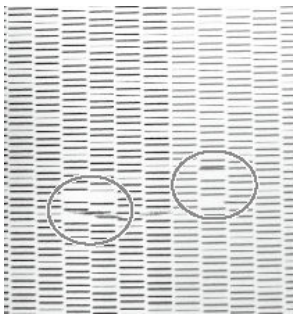
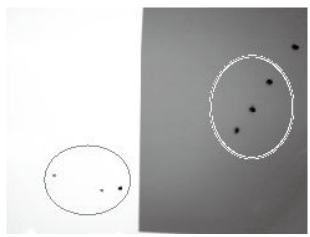
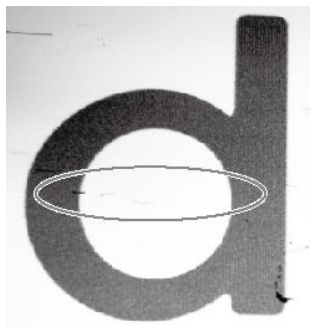
노즐 막힘 / 노즐 변형	잉크 떨어짐	긁힘
		
먼지나 기타 이물질이 프린트 헤드에 달라 붙어 올바른 잉크 배출을 방해합니다.	잉크가 프린트 헤드 표면에 맺혀 먼지나 이물질이 고이고 미디어에 떨어집니다.	프린트 헤드에 먼지나 이물질이 쌓여 붙어 있는 현상.

MEMO

와이퍼 교체도 이러한 증상을 개선하는 데 효과적일 수 있습니다.

관련된 링크

- P.269 와이퍼 및 트레이 패드 교체

수동 헤드 클리닝 방법

[The time for manual cleaning has arrived.]라는 알림이 표시되거나 파워풀 클리닝으로 개선되지 않는 잉크 방울이나 노즐 막힘 문제가 발생하는 경우 수동 헤드 클리닝을 수행하십시오.

⚠ 경고

반드시 지시에 따라 조작하고 지시에 명시되지 않은 부분은 만지지 마십시오.
기기가 갑자기 움직이면 부상을 입을 수 있습니다.

IMPORTANT

이 절차에 대한 중요 참고 사항

- 이 작업을 시도하기 전에 모든 미디어를 제거하십시오.
- 프린트 헤드가 마르는 것을 방지하려면 이 절차를 30분 이내에 완료하십시오. 30분 후에 경고음이 울립니다.
- 제공된 클리닝 스틱 이외의 다른 도구는 절대 사용하지 마십시오. 면봉이나 기타 보푸라기가 발생하는 품목은 프린트 헤드를 손상시킬 수 있습니다.
- 제공된 클리닝 액 이외의 세정액을 사용하지 마십시오.
- 클리닝 세션당 하나의 클리닝 스틱을 사용하고 사용 후에는 스틱을 버리십시오. 클리닝 스틱을 재사용하면 인쇄 결과에 부정적인 영향을 미칩니다.
- 클리닝에 사용한 클리닝 스틱을 클리닝 액에 직접 넣지 마십시오. 그렇게 하면 클리닝 액이 변질됩니다.
- 프린트 헤드 표면(노즐 표면)을 절대 문지르지 마십시오.
- 클리닝 스틱이나 클리닝 액을 다 사용한 경우 Roland DG Corporation 공식 대리점에 문의하거나 당사 웹사이트 (<http://www.rolanddg.kr>)를 방문하십시오.

청소 중 경고음이 울리는 경우

- 작동 시작 30분 후에 경고음이 울립니다. 작업을 중지하고 커버를 모두 닫은 후 [Finish All]을 탭하여 수동 헤드 클리닝 모드를 종료합니다. 그런 다음 절차를 처음부터 다시 시작하십시오.

필수 항목	
	
클리닝 스틱	클리닝 액



1. 프린트 헤드 캡 청소

절차

1. 모든 미디어를 제거합니다.
2. 를 탭합니다.
3. [Cleaning]>[Manual Cleaning]를 탭합니다.
4. [Execute]를 탭합니다.

MEMO

제어 패널에 절차가 표시됩니다.

-  또는  를 눌러 절차를 확인하십시오.
- 안내를 보지 않고 작업을 완료한 경우 [Finish All]을 탭합니다.

프린트 헤드가 기기의 왼쪽 끝으로 이동합니다.

5. 오른쪽 커버를 엽니다.

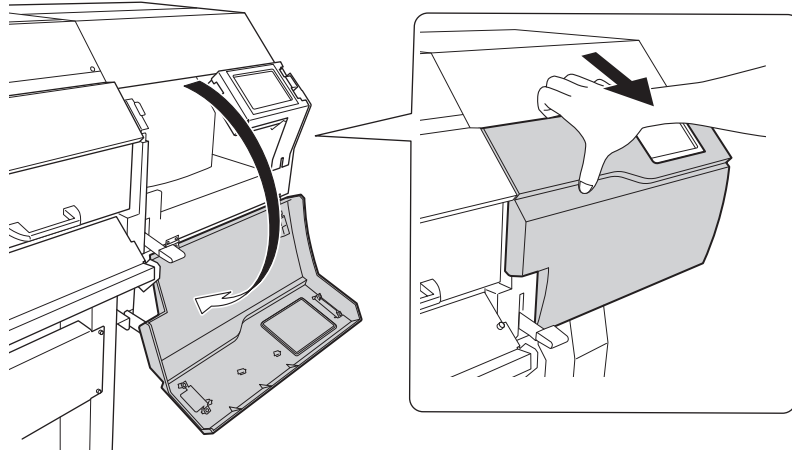

6. 그림에 표시된 위치를 터치하면 정전기가 방전됩니다.

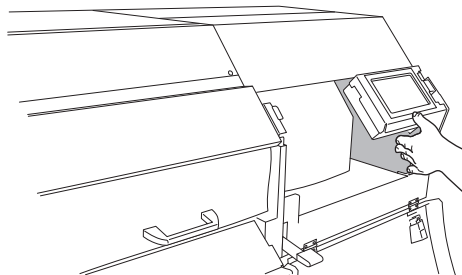

7. 클리닝 스틱을 클리닝 액으로 적십니다.

IMPORTANT

반드시 제공된 클리닝 스틱을 사용합니다.



8. 다음 그림에 표시된 위치를 청소합니다.

섬유성 먼지(보푸라기)를 청소할 때 특히 주의하십시오.

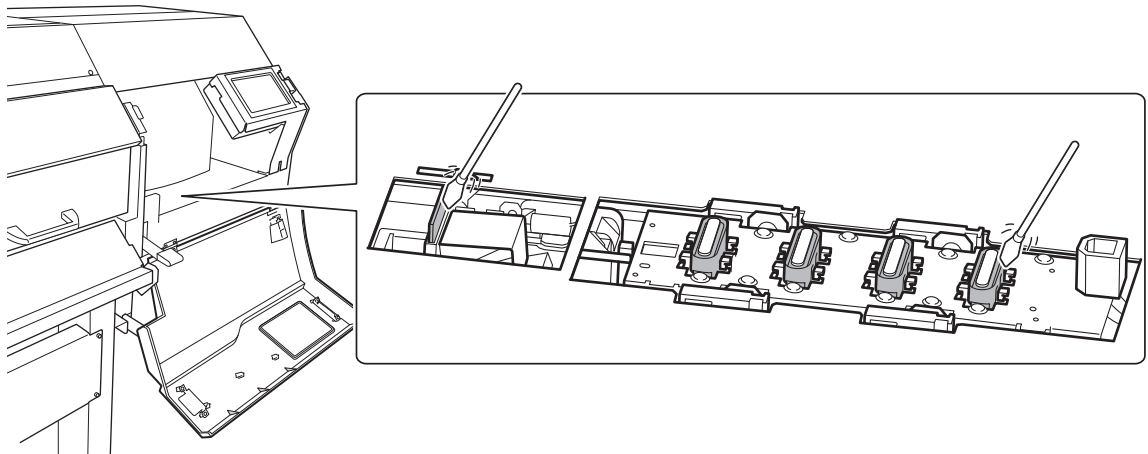

9. 청소가 끝나면 오른쪽 커버를 닫으십시오.

2. 프린트 헤드 청소

절차

1. 왼쪽 커버를 엽니다.

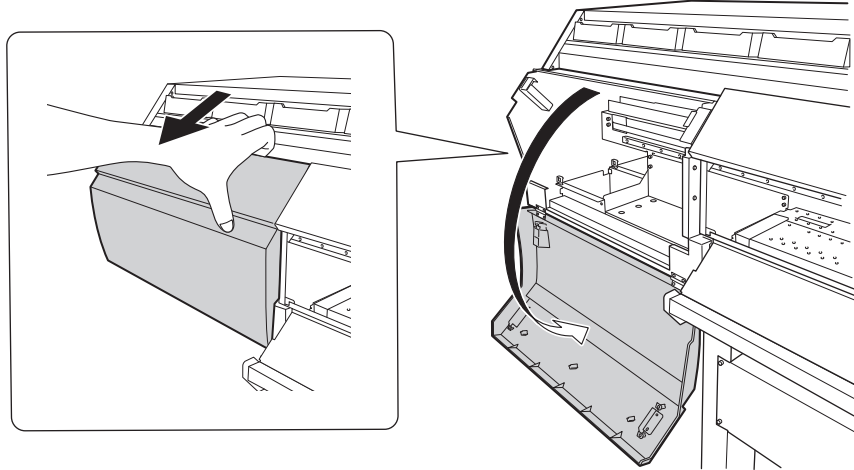

2. 클리닝 스틱을 클리닝 액으로 적십니다.

IMPORTANT

반드시 제공된 클리닝 스틱을 사용합니다.



3. 다음 그림에 표시된 위치를 청소합니다.
섬유성 먼지(보푸라기)를 청소할 때 특히 주의하십시오.

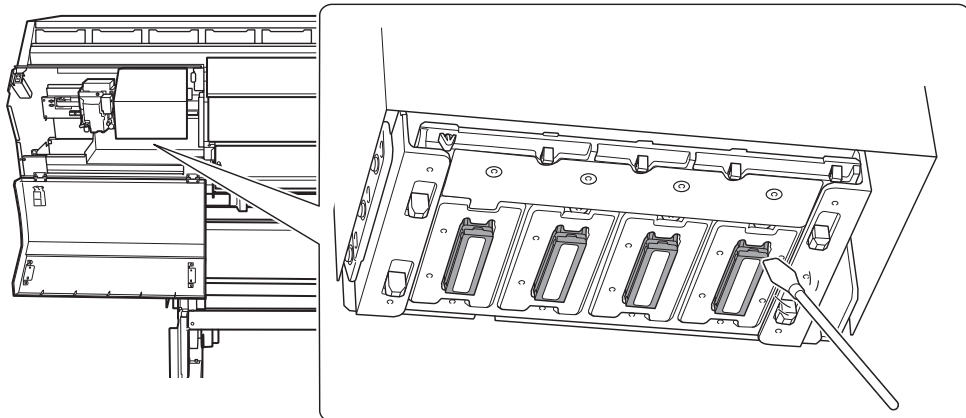

4. 왼쪽 커버를 닫습니다.
5. [Finish All]을 탭합니다.

[Normal cleaning in progress.]가 화면 상단에 표시되고 청소가 시작됩니다. 절차의 (대략적인) 남은 시간이 화면에 표시됩니다.

6.  을 탭하여 원래 화면으로 돌아갑니다.

3. 노즐 검사를 수행하여 결과를 확인

절차

1. 미디어를 장착 합니다.

▶ P. 32 새 미디어 Setup

2. 홈 화면에서  [Nozzle Drop-out Test]를 탭합니다.

3. [Printing Test] 옆의 [Execute]를 누릅니다.
테스트 패턴의 인쇄가 시작됩니다.

4. 테스트 패턴에 노즐 막힘이나 노즐 변형이 있는지 확인하십시오.
누락된 블록은 노즐 막힘을 나타냅니다. 접혀 있거나 기울어진 블록은 노즐 변형을 나타냅니다.

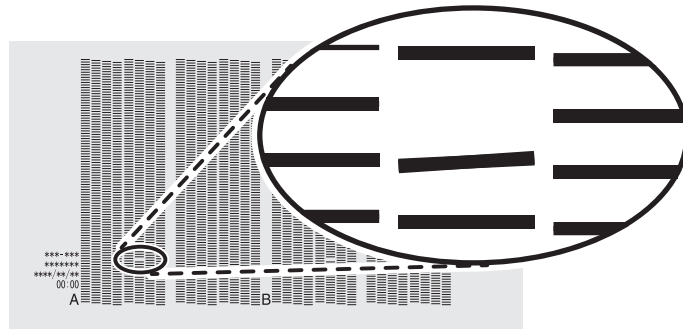

5. 전면 커버를 열었으면 닫으십시오.

노즐 막힘이나 노즐 변형이 발생하지 않으면 이 작업은 종료됩니다.



을 탭하여 원래 화면으로 돌아갑니다.

노즐 막힘 또는 노즐 변형이 있는 경우 일반 헤드 클리닝과 같은 클리닝을 수행하십시오.

관련된 링크

- P.249 노즐 막힘 또는 노즐 변형이 발생하는 경우
- P.251 미디어 헤드클리닝 방법
- P.253 파워플 클리닝 방법

수동 클리닝 관련 소모품 및 부품

클리닝 스틱, 클리닝 액, 프린트 헤드는 소모성 부품 또는 소모품입니다.

- 수동 헤드 클리닝에 사용한 클리닝 스틱과 클리닝 액을 다 사용한 경우 Roland 공인 대리점에 문의하거나 당사 웹사이트 (<http://www.rolanddg.kr/>)를 방문하십시오.
- 프린트 헤드는 소모성 부품입니다. 정기적인 교체가 필요하며 사용 빈도에 따라 교체가 필요합니다. Roland DG Corporation 공인 대리점에 문의하십시오.

배출된 페잉크의 처리

페잉크 폐기 시 주의사항	245
배출된 페잉크 처리 메시지가 표시되는 경우	246

페잉크 폐기 시 주의사항

⚠ 경고

배출된 페 잉크를 화염 근처에 두지 마십시오.
화재의 원인이 됩니다.

⚠ 주의

배출된 페 잉크를 일시적으로 보관할 때는 제공된 페 잉크 통이나 금속캔, 폴리에틸렌 탱크 등 내구성이 강한 밀폐용기에 넣고 뚜껑을 단단히 닫으십시오.
누출 또는 증기 누출은 화재, 냄새 또는 신체적 고통을 유발할 수 있습니다.

IMPORTANT

직사광선이 닿는 장소에 배출된 페 잉크를 보관하지 않습니다.
제공된 페 잉크 통에 배출된 페 잉크를 임시로 보관할 경우 직사광선이 닿는 곳에 보관하지 않습니다. 배출된 페 잉크가 굳어 페 잉크 통을 사용할 수 없게 될 수 있습니다. 또 페 잉크 통의 재질이 손상되어 배출된 페 잉크가 누출될 수 있습니다.

IMPORTANT

배출된 페 잉크는 해당 지역에서 시행 중인 법률에 따라 적절하게 폐기하십시오.
배출된 페 잉크는 가연성이며 독성 성분을 포함합니다. 배출된 페 잉크를 소각하거나 일반 쓰레기와 함께 버리지 마십시오. 또 하수도, 강, 개울에 버리지 마십시오. 환경에 부정적인 영향을 미칠 수 있습니다.

배출된 페잉크 처리 메시지가 표시되는 경우

[When output, cleaning, and other operations are completed, discard the discharged fluid.]라는 메시지가 일정량의 페 잉크가 통에 모이면 나타납니다. 이 메시지가 나타나면 배출된 페 잉크를 폐기하십시오.

절차

1. [When output, cleaning, and other operations are completed, discard the discharged fluid.] 메시지가 나타나면 [OK]를 탭합니다.

2. 알림을 표시하려면  을 탭합니다.

3. 다음 알림을 탭합니다.

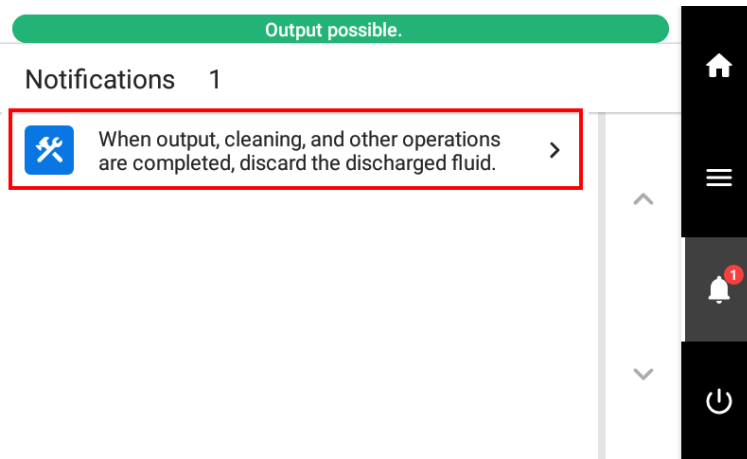

[Drain Bottle] 화면이 나타납니다.

MEMO

위의 메시지가 나타나지 않아도 배출된 페 잉크를 폐기할 수 있습니다.

다음 기능을 사용하여 페 잉크 통 화면을 표시하고 4단계부터 시작하는 절차에 따라 배출된 페 잉크를 폐기하십시오.

1.  를 탭합니다.
2. [Maintenance]>[Drain Bottle]를 탭합니다.

4. [Execute]를 탭합니다.

5. 페 잉크 통을 제거하고 배출된 페 잉크를 폐기합니다.

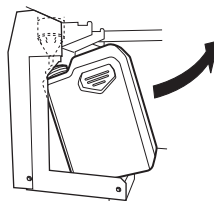

 **주의**

페 잉크 통을 분리하기 전에 화면에 [Discard the discharged fluid in the bottle.]가 표시될 때까지 반드시 기다리십시오. 배출된 페 잉크를 폐기 후 즉시 페 잉크 통을 기기에 장착하십시오. 이 절차를 따르지 않으면 배출된 페 잉크가 튜브 밖으로 흘러 나와 손이나 바닥이 더러워질 수 있습니다.

IMPORTANT

페 잉크 통을 제거하면 기기에서 소량의 페 잉크가 흘러 나올 수 있습니다. 이 페 잉크가 손이나 바닥을 더럽히지 않도록 주의하십시오.

6. 비워진 병은 빠른 시간안에 기기에 다시 장착합니다.

7. [Finish]를 탭합니다.
디스플레이가 원래 화면으로 돌아갑니다.

8.  을 탭하여 원래 화면으로 돌아갑니다.

고급 유지 보수

노즐 막힘 또는 노즐 변형이 발생하는 경우	249
일반 헤드 클리닝 방법	249
일반 헤드 클리닝이 효과가 없을 때	251
미디엄 헤드 클리닝 방법	251
파워풀 클리닝 방법	253
색상이 고르지 않은 경우	255
파우치 트레이를 흔들어 잉크 섞기	255
흰색 잉크가 불균일하게 인쇄 되는 경우	256
댐퍼 내부 잉크 교체 방법	256
심각한 노즐 막힘 및 노즐 변형 조치	259
Ink Renewal 방법	259
프린트 헤드를 부분적으로 제한하여 사용	264
비상조치) 프린트 헤드 표면 청소	267

노즐 막힘 또는 노즐 변형이 발생하는 경우

노즐 막힘 또는 노즐 변형이 발생하면 프린트 헤드를 청소하십시오.(일반 헤드 클리닝)

일반 헤드 클리닝 방법

절차

1. 인쇄 테스트 결과를 통해 노즐 막힘 또는 노즐 변형이 있는 그룹을 확인합니다.
"A"에서 "B"까지의 공간은 그룹 A입니다. "B"에서 오른쪽으로의 공간은 그룹 B입니다.

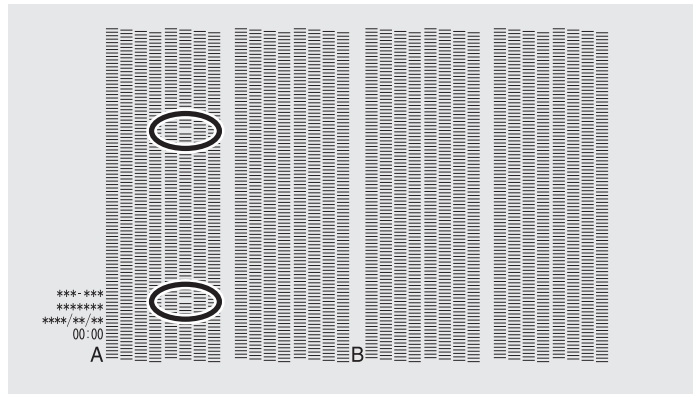

MEMO

인쇄 테스트 결과를 해석하기 어려운 경우
밝은 곳에서 결과를 확인하고 시선을 바꿔보세요. 빛의 반사를 이용하면 더 잘 보일 수 있습니다.

2.  를 탭합니다.
3. [Cleaning]>[Normal Cleaning]를 탭합니다.
아래와 같은 화면이 나타납니다.

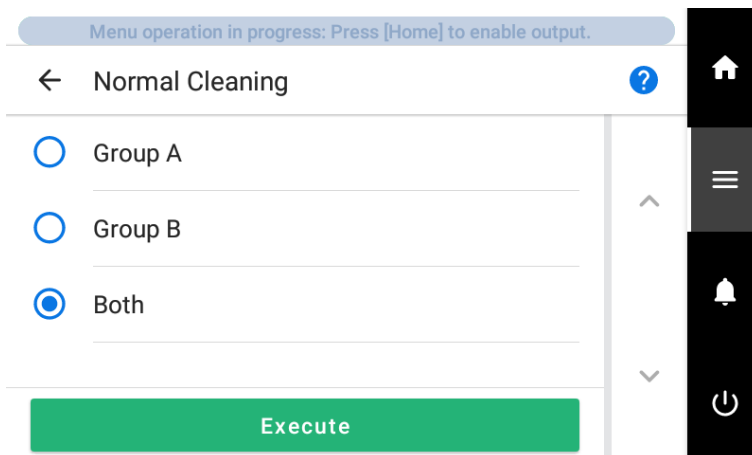

4. 청소할 프린트 헤드 그룹을 선택합니다.

5. [Execute]를 탭합니다.
청소가 시작됩니다. 상태는 제어 패널 상단에 [Normal cleaning in progress.]로 표시됩니다.
완료되면 원래 화면으로 돌아갑니다.
6. 인쇄 테스트를 다시 수행하십시오.
7. 노즐 막힘 또는 노즐 변형이 수정되었는지 확인하십시오.
문제가 지속되면 일반 헤드 클리닝을 다시 수행해 보십시오. 프린터를 장기간 사용한 경우 일반 헤드 클리닝을 2~3회 수행한 후에도 노즐 막힘 현상이 해결되지 않을 수 있습니다. 이 경우 다른 방법을 사용하여 청소하십시오.

관련된 링크

- [P.118 노즐 검사 테스트 수행](#)
- [P.251 일반 헤드 클리닝이 효과가 없을 때](#)

일반 헤드 클리닝이 효과가 없을 때

미디엄 헤드 클리닝 방법

프린트 헤드는 잉크를 분사하는 중요한 부품입니다. 정기적이고 적절한 유지 관리가 필요합니다. 일반 헤드 클리닝으로 노즐 막힘과 같은 문제가 해결되지 않으면 더 강력한 "미디엄 헤드 클리닝"을 수행하여 프린트 헤드의 막힘을 해결합니다.

IMPORTANT

미디엄 헤드 클리닝은 일반 헤드 클리닝보다 더 많은 잉크를 소모하며 너무 자주 사용하면 프린트 헤드 자체가 손상될 수 있습니다. 필요 이상으로 이 작업을 수행하지 마십시오.

절차

1. 미디어를 장착 합니다.
P.32 새 미디어 Setup

2.  를 탭합니다.

3. [Cleaning]>[Medium Cleaning]을 탭합니다.

4. 인쇄 테스트 결과를 통해 노즐 막힘 또는 노즐 변형이 있는 그룹을 확인합니다.
"A"에서 "B"까지의 공간은 그룹 A입니다. "B"에서 오른쪽으로의 공간은 그룹 B입니다.

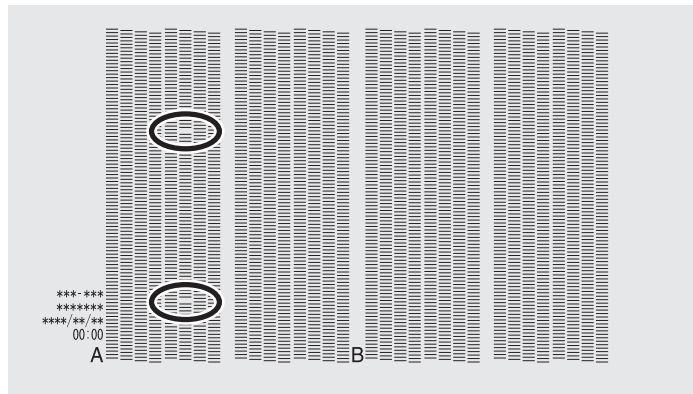



MEMO

인쇄 테스트 결과를 해석하기 어려운 경우

밝은 곳에서 결과를 확인하고 시선을 바꿔보세요. 빛의 반사를 이용하면 더 잘 보일 수 있습니다.

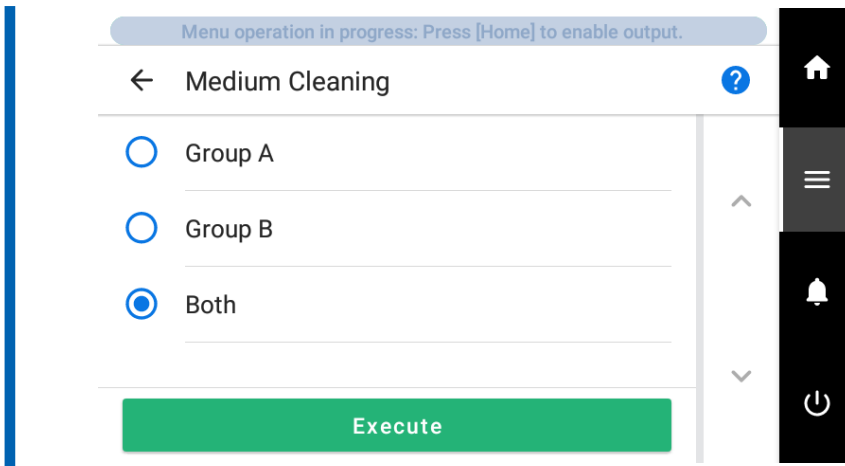
5. 청소할 프린트 헤드 그룹을 선택합니다.



6. [Execute]를 탭합니다.
청소가 시작됩니다. 완료되면 원래 화면으로 돌아갑니다.
7.  를 탭합니다.
8. [Printing Test]를 탭합니다.
9. [Nozzle Drop-out Test]를 선택하고 [Execute]를 탭합니다.
인쇄 테스트를 다시 수행하여 노즐 막힘 및 노즐 변형이 해결되었는지 확인합니다.

MEMO

- 문제가 지속되면 미디엄 헤드 클리닝을 다시 수행해 보십시오.
- 미디엄 헤드 클리닝을 여러 번 수행한 후에도 노즐 막힘 및 노즐 변형 같은 문제가 지속되면 "파워풀 클리닝"을 수행하십시오.
- 이 청소는 사용빈도에 따라 주기적으로 해주면 효과적입니다.

관련된 링크

- [P.253 파워풀 클리닝 방법](#)

색상이 고르지 않은 경우

파우치 트레이를 흔들어 잉크 섞기

잉크 파우치에 잉크 성분이 침전되면 색상이 고르지 않을 수 있습니다(인쇄된 색상의 불균일함). 색상이 균일하지 않으면 파우치 트레이를 제거한 후 가볍게 흔들어 주세요.

잉크가 잘 섞이도록 파우치 트레이를 트레이 양쪽 끝에서 약 5cm(2in)의 간격으로 수평으로 50회(약 20초) 흔듭니다.

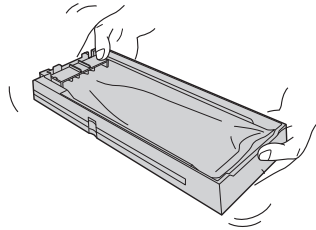

파우치 트레이를 흔듭니다.

- 화이트 잉크 : 매일(작업 시작 전).
- 화이트 잉크 이외의 잉크 : 일주일에 한 번.

MEMO

잉크 침전을 방지하기 위해 기기에 잉크를 혼합하라는 메시지가 주기적으로 표시되도록 할 수 있습니다.

➤ P.217 알림 표시 / 숨기기

IMPORTANT

- 잉크 파우치를 제거하지 마십시오. 파우치 트레이 전체를 흔듭니다. 잉크 파우치를 제거하면 잉크가 썩 수 있습니다.
- 흔들기 전에 잉크 파우치 입구 주변의 잉크를 닦아냅니다. 잉크를 닦아내지 않으면 파우치 트레이를 흔들 때 잉크가 튀 수 있습니다.
- 잉크 혼합이 끝나면 즉시 파우치 트레이를 다시 삽입하십시오. 파우치 트레이를 다시 삽입하는 데 오래 걸리면 잉크 경로에 부정적인 영향을 미칩니다.

파우치 트레이를 흔들어 잉크가 섞이도록 흔들어도 색상 불균일이 해결되지 않으면 [Ink Renewal Inside Damper] 또는 [Ink Renewal]을 수행합니다.

균일하지 않은 색상 문제가 남아 있는 색상	수행할 청소
White	➤ P.256 댐퍼 내부 잉크 교체 방법
Cyan, magenta, yellow, black, light cyan, light magenta, light black, orange, green	➤ P.259 Ink Renewal 방법

흰색 잉크가 불균일하게 인쇄 되는 경우

댐퍼 내부 잉크 교체 방법

파우치 트레이를 흔들어 잉크를 섞은 후에도 흰색 잉크의 균일하지 않은 색상 문제가 해결되지 않으면 [Ink Renewal Inside Damper]를 수행하십시오. 균일하지 않은 색상은 동일한 설정으로 동일한 데이터를 인쇄 하더라도 인쇄된 색상이 균일하지 않은(예: 색상 농도 불일치) 증상이 발생합니다.

댐퍼 내부의 잉크 리뉴얼은 잉크를 교체하여 출력 색상을 안정화하는 데 사용할 수 있습니다.

IMPORTANT

- 댐퍼 내부의 잉크 교체는 많은 잉크를 소모하며 너무 자주 사용하면 프린트 헤드 자체가 손상될 수 있습니다. 필요 이상으로 이 작업을 수행하지 마십시오.
- 댐퍼 내부 잉크 교체 시 C, M, Y, K를 제외한 모든 잉크를 새 잉크 파우치로 교체하십시오. 청소 중 잉크가 떨어지면 [Cleaning Error (Ink Pouch Tray)]가 발생하고 청소가 중지됩니다.
 - 제거한 잉크 파우치는 댐퍼 내부의 잉크 교체 이외의 작업(예: 인쇄)에 계속 사용할 수 있습니다.

절차

1. 를 탭합니다.
2. [Maintenance]>[Ink Renewal Inside Damper]를 탭합니다.
3. C, M, Y 및 K를 제외한 모든 잉크를 새 잉크 파우치로 교체하십시오.
[P.110 잉크 파우치 교체](#)

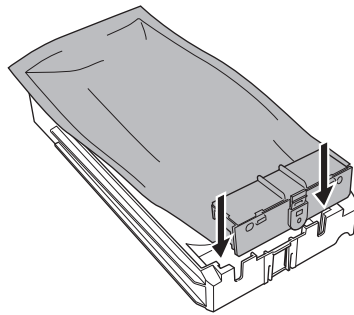

4. [Execute]를 탭합니다.
청소가 시작됩니다. 완료되면 원래 화면으로 돌아갑니다.

MEMO

[Execute]를 탭한 후 [Discard the discharged fluid in the bottle.]가 표시되는 경우

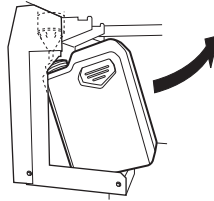

1. 폐 잉크통을 제거하고 배출된 폐 잉크를 폐기합니다.

IMPORTANT

폐 잉크 통을 제거하면 기기에서 소량의 폐 잉크가 나올 수 있습니다. 이 폐 잉크가 손이나 바닥을 더럽히지 않도록 각별히 주의하십시오.

2. 비워진 폐 잉크 통을 빠르게 장착합니다.
3. [Finish]를 터치합니다.

주의

폐 잉크 통을 분리하기 전에 화면에 [Discard the discharged fluid in the bottle.]가 표시될 때까지 기다리십시오. 배출된 폐 잉크를 버린 후 즉시 폐 잉크 통을 기기에 장착하십시오. 이 절차를 따르지 않으면 배출된 폐 잉크가 튜브 밖으로 흘러 나와 손이나 바닥이 더러워질 수 있습니다.

경고

배출된 폐 잉크나 잉크를 화염 근처에 두지 마십시오. 화재의 원인이 됩니다.

주의

배출된 폐 잉크를 일시적으로 보관할 때는 제공된 폐 잉크 통이나 금속캔, 폴리에틸렌 탱크 등 내구성이 강한 밀폐용기에 넣고 뚜껑을 단단히 닫으십시오. 누출 또는 증기 누출은 화재, 냄새 또는 신체적 고통을 유발할 수 있습니다.

IMPORTANT

직사광선이 닿는 장소에 폐 잉크를 보관하지 않습니다.

제공된 폐 잉크 통에 배출된 폐 잉크를 임시로 보관할 때 직사광선에 노출되는 장소에 보관하지 마십시오. 배출된 폐 잉크가 굳어 폐 잉크 통을 사용할 수 없게 될 수 있습니다. 폐 잉크 통도 열화되어 배출액이 누출될 수 있습니다.

IMPORTANT

배출된 폐 잉크는 해당 지역에서 시행 중인 법률에 따라 적절하게 폐기하십시오.

배출된 폐 잉크는 가연성이며 독성 성분을 포함합니다. 배출된 폐 잉크를 소각하거나 일반 쓰레기와 함께 버리지 마십시오. 또 하수도, 강, 개울에 버리지 마십시오. 그렇게 하면 환경에 부정적인 영향을 미칠 수 있습니다.

5. [Ink Renewal Inside Damper]을 수행한 후에도 화이트 잉크의 균일하지 않은 출력 색상 문제가 해결되지 않으면 [Ink Renewal]을 수행하십시오.

6.  을 탭하여 원래 화면으로 돌아갑니다.

관련된 링크

- [P.259 Ink Renewal 방법](#)
- [P.323 \[Cleaning Error \(Ink Pouch Tray\)\]](#)

심각한 노즐 막힘 및 노즐 변형 조치

Ink Renewal 방법

다음 상황에서는 "Ink Renewal"을 수행하십시오.

- 청소 기능(일반, 미디엄, 파워풀)으로 청소를 하거나 수동 헤드 클리닝을 한 후에도 노즐 막힘 등의 잉크 토출 문제가 해결되지 않는 경우.
- 댐퍼 내부에서 잉크 교체를 수행한 후에도 화이트가 고르지 않은 경우.
- 파우치 트레이를 흔들어 잉크를 섞은 후에도 화이트 이외의 색상이 고르지 않은 경우

IMPORTANT

잉크를 리뉴얼하는 동안 많은 양의 잉크가 배출됩니다. 다른 청소 기능(일반, 미디엄, 파워풀, 수동 및 댐퍼 내부 잉크 교체)을 사용하여 청소를 수행한 후에도 노즐 막힘, 노즐 변형, 불균일한 색상과 같은 잉크 토출 문제를 수정할 수 없는 경우에만 이 작업을 수행하십시오.

관련된 링크

- [P.249 노즐 막힘 또는 노즐 변형이 발생하는 경우](#)
- [P.251 미디엄 헤드 클리닝 방법](#)
- [P.253 파워풀 클리닝 방법](#)
- [P.237 수동 헤드 클리닝 방법](#)
- [P.256 댐퍼 내부 잉크 교체 방법](#)

1. [Ink Renewal] 메뉴 시작

절차

1. 를 탭합니다.
2. [Maintenance]>[Ink Renewal]를 탭합니다.
3. 인쇄 테스트 결과를 통해 노즐 막힘, 노즐 변형 또는 불균일한 색상이 있는 그룹을 확인합니다.
"A"에서 "B"까지의 공간은 그룹 A입니다. "B"에서 오른쪽으로의 공간은 그룹 B입니다.

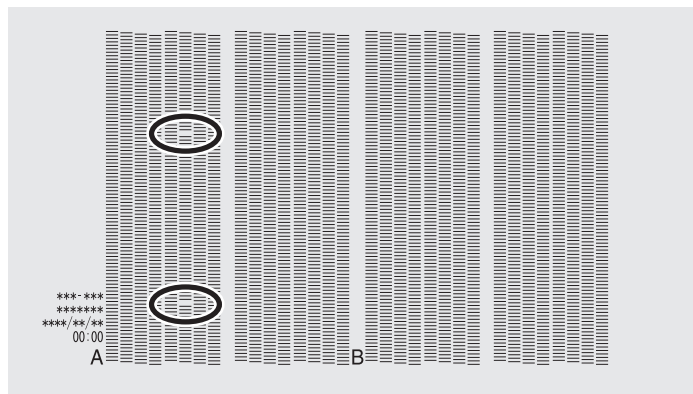

MEMO

인쇄 테스트 결과를 해석하기 어려운 경우

밝은 곳에서 결과를 확인하고 시선을 바꿔보세요. 빛의 반사를 이용하면 더 잘 보일 수 있습니다.

4. 잉크 리뉴얼을 수행 할 프린트 헤드 그룹을 선택합니다.

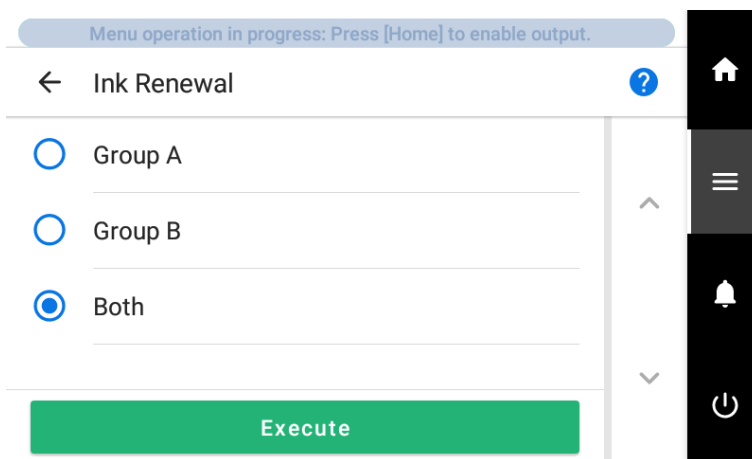

5. [Execute]를 탭합니다.
[Discard the discharged fluid in the bottle.] 화면이 나타납니다.
6. 폐 잉크 통을 제거하고 배출된 폐 잉크를 폐기합니다.

IMPORTANT

폐 잉크 통을 제거하면 기기에서 소량의 폐 잉크가 나올 수 있습니다. 이 폐 잉크가 손이나 바닥을 더럽히지 않도록 주의하십시오.

⚠ 주의

폐 잉크 통을 분리하기 전에 화면에 [Discard the discharged fluid in the bottle.]가 표시될 때까지 기다리십시오. 배출된 폐 잉크를 버린 후 즉시 기기에 장착하십시오.

이 절차를 따르지 않으면 배출된 폐 잉크가 튜브 밖으로 흘러 나와 손이나 바닥이 더러워질 수 있습니다.

⚠ 경고

배출된 폐 잉크를 화염 근처에 두지 마십시오.

화재의 원인이 됩니다.

⚠ 주의

배출된 폐 잉크를 일시적으로 보관할 때는 제공된 폐 잉크 통이나 금속캔, 폴리에틸렌 탱크 등 내구성이 강한 밀폐용기에 넣고 뚜껑을 단단히 닫으십시오.

누출 또는 증기 누출은 화재, 냄새 또는 신체적 고통을 유발할 수 있습니다.

IMPORTANT

직사광선이 닿는 장소에 폐 잉크를 보관하지 않습니다.

제공된 폐 잉크 통에 배출된 폐 잉크를 임시로 보관할 때 직사광선에 노출되는 장소에 보관하지 마십시오. 배출된 폐 잉크가 굳어 폐 잉크 통을 사용할 수 없게 될 수 있습니다. 폐 잉크 통도 열화되어 폐 잉크가 누출될 수 있습니다.

IMPORTANT

배출된 폐 잉크는 해당 지역에서 시행 중인 법률에 따라 적절하게 폐기하십시오.

배출된 폐 잉크는 가연성이며 독성 성분을 포함합니다. 배출된 폐 잉크를 소각하거나 일반 쓰레기와 함께 버리지 마십시오. 또 하수도, 강, 개울에 버리지 마십시오. 그렇게 하면 환경에 부정적인 영향을 미칠 수 있습니다.

7. 비워진 폐 잉크 통을 빠르게 장착합니다.

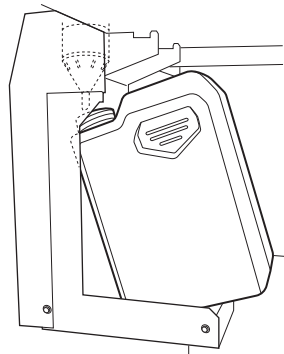

8. [Finish]를 탭합니다.

잉크 리뉴얼이 시작됩니다. 완료되면 원래 화면으로 돌아갑니다.

9.  을 탭하여 원래 화면으로 돌아갑니다.

2. 인쇄 테스트를 수행하여 결과 확인

절차

1. 미디어를 장착 합니다.
P.32 새 미디어 Setup
2. 홈 화면에서  [Nozzle Drop-out Test]를 탭합니다.
3. [Printing Test] 옆의 [Execute]를 누릅니다.
테스트 패턴의 인쇄가 시작됩니다.
4. 테스트 패턴에 노즐 막힘이나 노즐 변형이 없는지, 불균일한 색상이 제거되었는지 확인합니다.

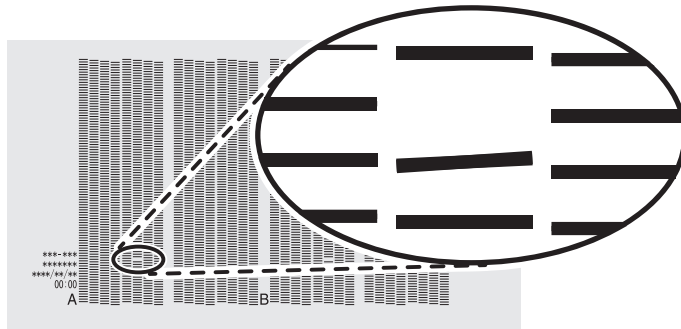

5. 전면 커버를 열었으면 닫으십시오.
노즐 막힘이나 노즐 변형이 발생하지 않고 색상 불균일이 없으면 작업이 완료된 것입니다.



을 탭하여 원래 화면으로 돌아갑니다.

노즐 막힘 또는 노즐 변형 위치가 다른 경우 미디어 클리닝을 2~3회 더 수행하십시오.
이 문제가 해결되지 않으면 공인 Roland DG Corporation 대리점에 문의하십시오.

프린트 헤드를 부분적으로 제한하여 사용

잉크를 교체한 후에도 노즐 막힘 또는 노즐 변형이 개선되지 않는 경우 인쇄에 사용할 프린트 헤드를 부분적으로 제한하십시오. 이 작업을 "노즐 마스크"라고 하며 인쇄 속도를 느려지게 하지만 노즐 막힘 또는 노즐 변형의 영향을 줄일 수도 있습니다.

먼저 테스트 패턴을 인쇄하여 테스트 결과를 보고 사용할 노즐 그룹을 선택합니다. 그런 다음 VersaWorks를 사용하여 인쇄에 사용할 노즐 그룹을 선택합니다.

1. 노즐 마스크 인쇄 테스트 수행

절차

1. 미디어를 장착 합니다.
P.32 새 미디어 Setup
2.  를 탭합니다.
3. [Cleaning]>[Printing Test]를 탭합니다.
4. [Nozzle Mask Test]를 선택하고 [Execute]를 탭합니다.
테스트 패턴 인쇄가 시작됩니다.
5. 인쇄 테스트 결과를 확인하여 노즐 그룹에 노즐 막힘 또는 노즐 변형이 있는지 확인합니다.
인쇄 테스트 결과는 노즐 그룹 "1", "2" 및 "3"에 대해 별도로 표시됩니다. 다음은 노즐 그룹 "1" 및 "3"의 노즐 막힘을 보여줍니다.

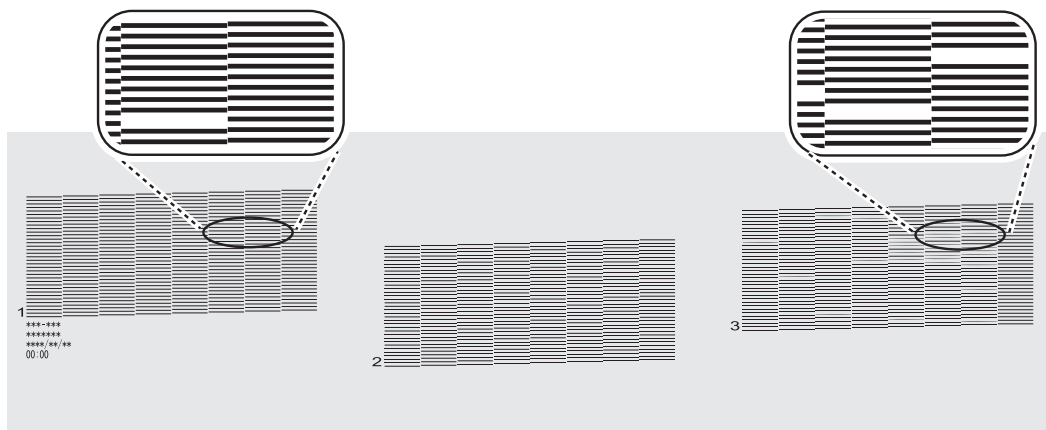

MEMO

인쇄 테스트 결과를 해석하기 어려운 경우

밝은 곳에서 결과를 확인하고 시선을 바꿔보세요. 빛의 반사를 이용하면 더 잘 보일 수 있습니다.

6. 전면 커버를 열었으면 닫으십시오.

노즐 막힘이나 노즐 변형이 발생하지 않으면 이 작업은 종료됩니다.





을 탭하여 원래 화면으로 돌아갑니다.

2. 인쇄에 사용되는 프린트 헤드를 제한

절차

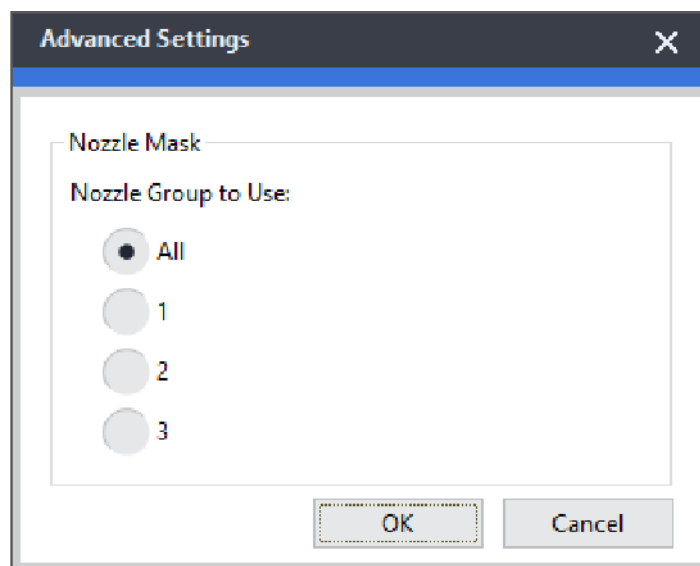
1. VersaWorks를 시작 합니다.
2. [프린터]>[프린터 설정]을 클릭 합니다.
[프린터 설정] 대화 상자가 나타납니다.
3. [프린터 목록]에서 프린트 헤드를 제한할 프린터를 선택합니다.
4. [고급]을 클릭 합니다.
[고급] 대화 상자가 나타납니다.
5. 인쇄 테스트 결과에서 인쇄에 사용할 노즐 그룹을 선택합니다.
선택할 수 있는 노즐 그룹 번호는 사용 중인 모델과 펌웨어 버전에 따라 다릅니다. 인쇄 테스트 결과와 일치하도록 적절한 그룹 번호(또는 모든 그룹 번호)를 선택합니다.



6. [확인]을 클릭합니다.
[고급] 대화 상자가 닫힙니다.
7. [확인]을 클릭 합니다.
[프린터 설정] 대화 상자가 닫힙니다.
설정이 변경된 프린터의 이미지 위에  아이콘이 표시됩니다.

관련된 링크

- VersaWorks 설명서(<https://downloadcenter.rolanddg.com/VersaWorks6>)

비상조치) 프린트 헤드 표면 청소

청소를 여러 번 해도 노즐 막힘이나 노즐 변형이 개선되지 않으면 비상 조치로 프린트 헤드 표면을 청소할 수 있습니다. 프린트 헤드 표면(노즐 표면)은 매우 섬세한 메커니즘이므로 주의 깊게 작업해야 합니다.

이 작업은 긴급 조치입니다. 증상에 따라 무결점 부품에 손상을 주어 증상을 악화시킬 수 있습니다. 질문이 있는 경우 공인 Roland DG Corporation 대리점에 문의하십시오.

절차

1. 클리닝 스틱에 많은 양의 클리닝 액을 바릅니다.
2. 클리닝 스틱을 프린트 헤드 표면(노즐 표면)에 아주 부드럽게 대십시오.
클리닝 스틱을 프린트 헤드에 대고 아주 부드럽게 눌러 클리닝 액이 프린트 헤드 표면(노즐 표면)에 스며들도록 합니다. 스틱을 표면에 문지르거나 무리하게 누르지 마십시오.

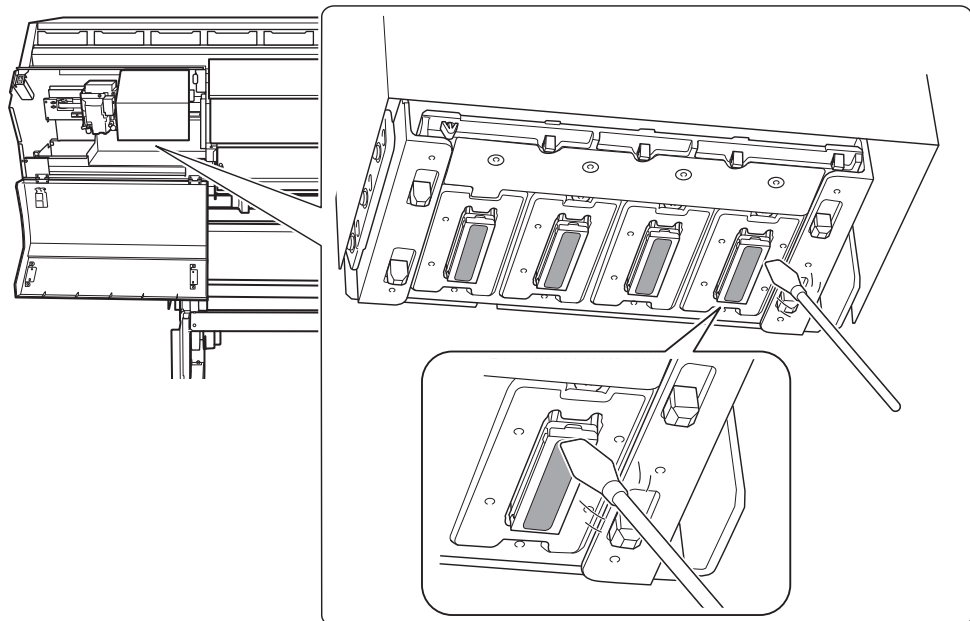

소모품 교체

유지 보수를 위한 부품 교체	269
와이퍼 및 트레이 패드 교체	269
와이퍼 트레이 청소	272
블레이드 / 시트컷 나이프 교체	275
블레이드 교체	275
시트컷 나이프 교체	282

유지 보수를 위한 부품 교체

와이퍼 및 트레이 패드 교체



와이퍼와 트레이 패드는 프린트 헤드 클리닝에 사용되는 구성 요소입니다.

와이퍼 교체 시기가 되면 [The time for wiper replacement has arrived.]라는 메시지가 나타납니다. 이 경우 와이퍼와 트레이 패드를 교체하십시오.

와이퍼 또는 트레이 패드 구매에 대한 정보는 공인 Roland DG Corporation 대리점에 문의하거나 당사 웹사이트 (<http://www.rolanddg.kr/>)를 방문하십시오.

경고

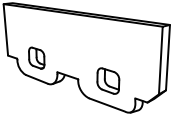
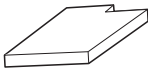
반드시 지시에 따라 조작하고 지시에 명시되지 않은 부분은 만지지 마십시오.
기기가 갑자기 움직이면 부상을 입을 수 있습니다.

필요 항목		
		
와이퍼	트레이 패드	핀셋

절차

- [The time for wiper replacement has arrived.] 메시지가 나타나면 [OK]를 탭합니다.
- 모든 미디어를 제거합니다.
-  을 눌러 메시지를 표시합니다.
- [The time for wiper replacement has arrived.]를 탭합니다.

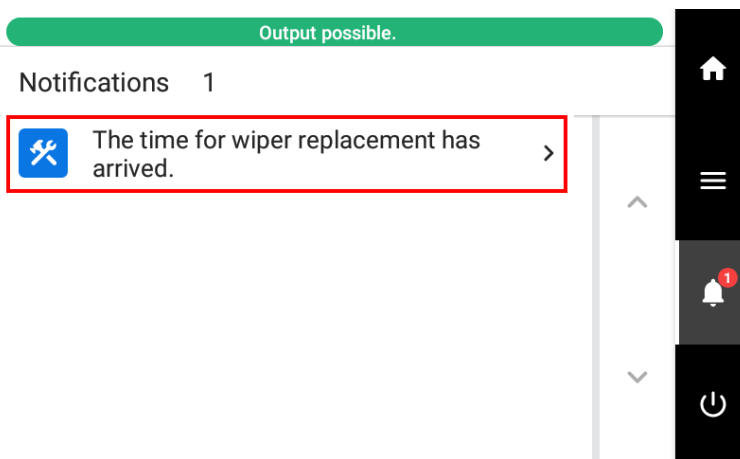

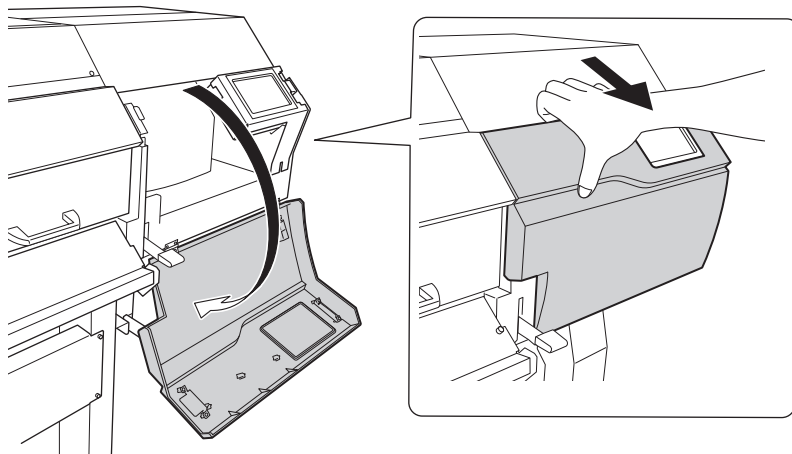

[Wiper Replacement] 화면이 나타납니다.

5. [Execute]를 탭합니다.
커팅 캐리지가 와이퍼 교체가 가능한 위치로 이동합니다.
6. [Open the right cover.]가 나타나면 오른쪽 커버를 엽니다.



MEMO

제어 패널에 절차가 표시됩니다.

-  또는  를 탭하여 절차를 확인하십시오.
- 안내를 보지 않고 작업을 완료한 경우 [Finish All]를 탭합니다.

7. 그림에 표시된 위치를 터치하면 정전기가 방전됩니다.

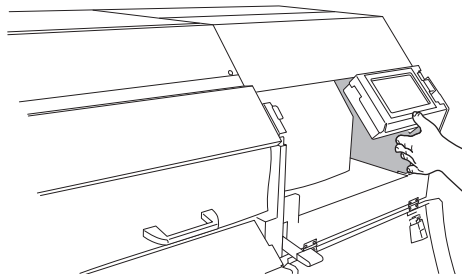

8. 와이퍼를 교체하십시오.
 - (1) 기존 와이퍼를 분리합니다.
핀셋을 사용하여 와이퍼의 고리를 풀고 위로 당깁니다. 핀셋을 사용하여 와이퍼 구멍의 후크를 누르면 와이퍼를 쉽게 제거할 수 있습니다.
 - (2) 새 와이퍼를 부착합니다.
와이퍼의 기울어진 끝을 기기 뒷면에 놓습니다. 와이퍼를 잘못된 방향으로 설치하면 적절한 청소가 불가능합니다.
후크에 와이퍼를 부착하십시오. 그렇지 않으면 노즐 막힘 또는 기타 문제가 발생할 수 있습니다.

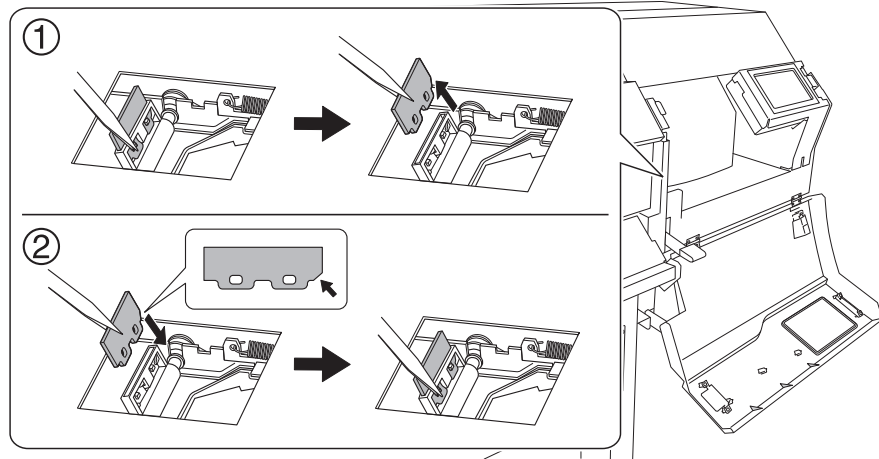

9. 트레이 패드를 교체하십시오.

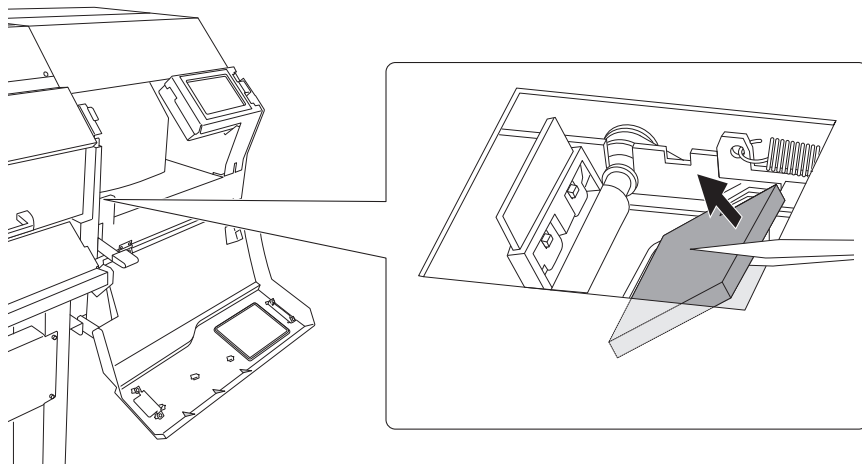

IMPORTANT

와이퍼 트레이의 모양과 일치하는 방향으로 트레이 패드를 놓습니다. 잘못된 방향으로 트레이 패드를 놓으면 와이퍼를 올바르게 청소할 수 없습니다.

10. 와이퍼 및 트레이 패드 교체가 완료되면 [Finish All]를 탭합니다.

11. [Close the cover.]가 나타나면 오른쪽 커버를 닫으십시오.
오른쪽 커버를 닫으면 원래 화면으로 돌아갑니다.

12.  을 탭하여 원래 화면으로 돌아갑니다.

와이퍼 트레이 청소

배출된 폐 잉크는 와이퍼 트레이에 모입니다. 와이퍼 트레이는 주기적으로 청소해야 합니다. 와이퍼 트레이 청소할 시기가 되면 [The time for wiper tray cleaning has arrived.]라는 메시지가 나타납니다. 이 메시지가 표시되면 와이퍼 트레이를 청소하십시오.

경고

반드시 지시에 따라 조작하고 지시에 명시되지 않은 부분은 절대로 만지지 마십시오. 기기가 갑자기 움직이면 부상을 입을 수 있습니다.

절차

1. [The time for wiper tray cleaning has arrived.] 메시지가 나타나면 [OK]를 탭합니다.

2.  을 탭하면 메시지가 표시됩니다.

3. [The time for wiper tray cleaning has arrived.]를 탭합니다.

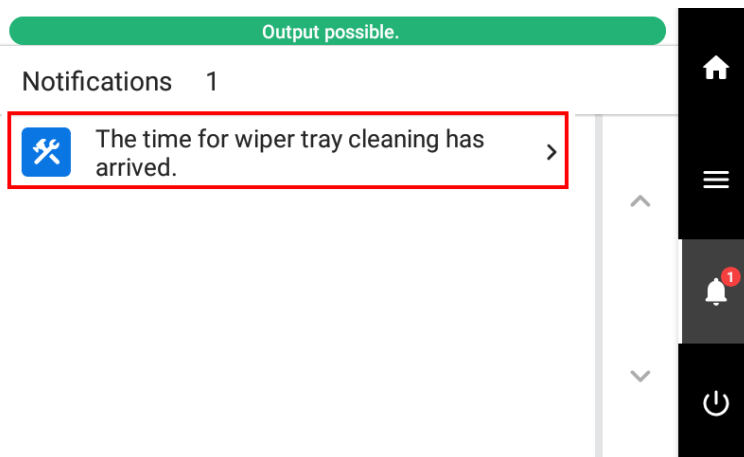

[Wiper Tray Cleaning] 화면이 나타납니다.

4. [Execute]를 탭합니다. [Discard the discharged fluid in the bottle.] 메시지가 나타나면 다음 절차에 따라 폐 잉크를 폐기합니다.
(1) 폐 잉크 통을 분리합니다.

IMPORTANT

폐 잉크 통을 제거하면 기기에서 소량의 폐 잉크가 나올 수 있습니다. 이 액체가 손이나 바닥을 더럽히지 않도록 각별히 주의하십시오.

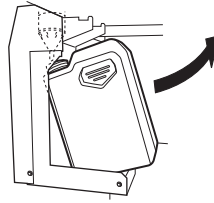

- (2) 배출된 폐 잉크를 버리고 통을 비웁니다.
- (3) 비워진 통을 재빨리 기기에 장착합니다.
- (4) [Finish]를 탭합니다.

⚠ 주의

폐 잉크 통을 분리하기 전에 화면에 [Discard the discharged fluid in the bottle.]가 표시될 때까지 반드시 기다리십시오. 배출된 폐 잉크를 버린 후 즉시 폐 잉크 통을 기기에 장착하십시오.

이 절차를 따르지 않으면 배출된 폐 잉크가 튜브 밖으로 흘러 나와 손이나 바닥이 더러워질 수 있습니다.

⚠ 경고

배출된 폐 잉크나 잉크를 화염 근처에 두지 마십시오.
화재의 원인이 됩니다.

⚠ 주의

배출된 폐 잉크를 일시적으로 보관할 때는 제공된 폐 잉크 통이나 금속캔이나 폴리에틸렌 탱크와 같은 튼튼한 밀폐용기에 넣고 용기의 마개를 꼭 닫아두십시오.

누출 또는 증기 누출은 화재, 냄새 또는 신체적 고통을 유발할 수 있습니다.

IMPORTANT

가

가

IMPORTANT

가

가

IMPORTANT

아래와 같은 상황에서는 오류가 표시됩니다. 오류의 원인을 제거한 다음 [Execute]를 다시 누릅니다.

- 기기에 클리닝 액이 부족할 때
- 클리닝 액 카트리지가 삽입되지 않은 경우

와이퍼 트레이의 클리닝 액 배출이 완료되면 트레이에 새 클리닝 액이 채워집니다. [Cleaning liquid filling in progress.] 및 남은 시간(대략적인)이 제어 패널 상단에 표시됩니다.

주입 중 클리닝 액이 떨어지면 제어 패널 상단에 [Unable to Fill Wiper Cleaning Liquid]이 표시됩니다. 클리닝 액 파우치를 교체하십시오.

➤ P.114 클리닝 액 파우치 교체

5.  을 탭하여 원래 화면으로 돌아갑니다.

블레이드 / 시트컷 나이프 교체

블레이드 교체

블레이드가 무뎠어지거나 블레이드의 모서리가 부서지거나 커팅 품질이 저하되면 새 블레이드로 교체하십시오.

⚠ 경고

반드시 지시에 따라 조작하고 지시에 명시되지 않은 부분은 만지지 마십시오.
기기가 갑자기 움직여 부상을 입을 수 있습니다.

⚠ 주의

절대로 블레이드 끝을 손가락으로 만지지 마십시오.
부상을 입을 수 있습니다. 블레이드의 커팅 성능도 저하됩니다.

필요 품목

교체용 블레이드



1. 블레이드 교체

절차

1. 모든 미디어를 제거합니다.
2.  를 탭합니다.
3. [Maintenance]>[Blade Replacement]를 탭합니다.
[Blade Replacement] 화면이 나타납니다.
4. [Execute]를 탭합니다.
커팅 캐리지가 블레이드 교체가 가능한 위치로 이동합니다.
5. [Open the front cover.]가 나타나면 전면 커버를 엽니다.

MEMO

제어 패널에 절차가 표시됩니다.

-  또는  를 탭하여 절차를 확인하십시오.

- 안내를 보지 않고 작업을 완료한 경우 [Finish All]를 탭합니다.

6. 블레이드 홀더를 분리합니다.

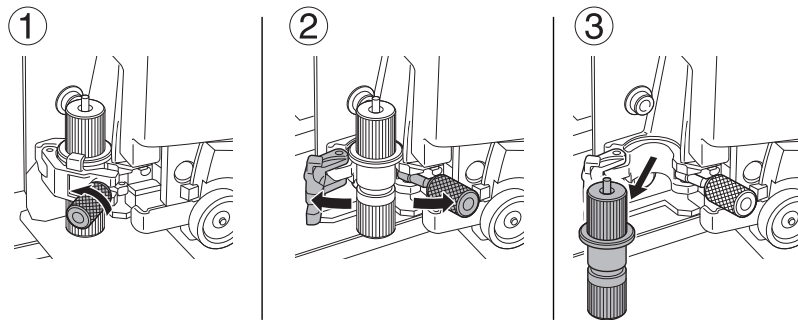

7. 블레이드를 교체합니다.

- (1) 핀(A)을 눌러 기존 블레이드(B)를 밀어냅니다.
- (2) 새 블레이드(C)를 삽입합니다.
블레이드(D)의 끝을 올바르게 장착하십시오.

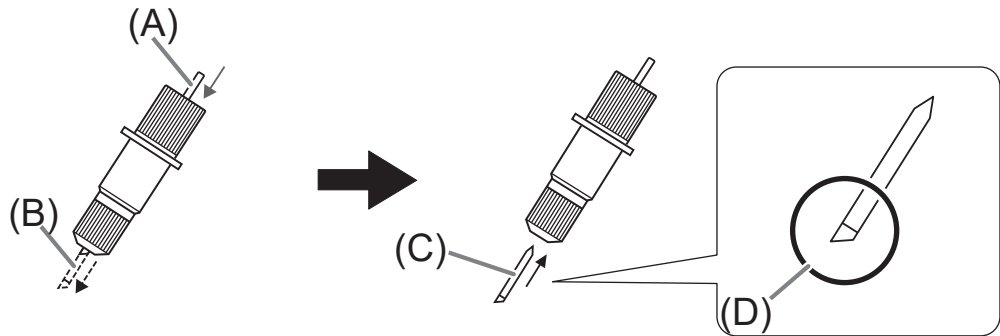

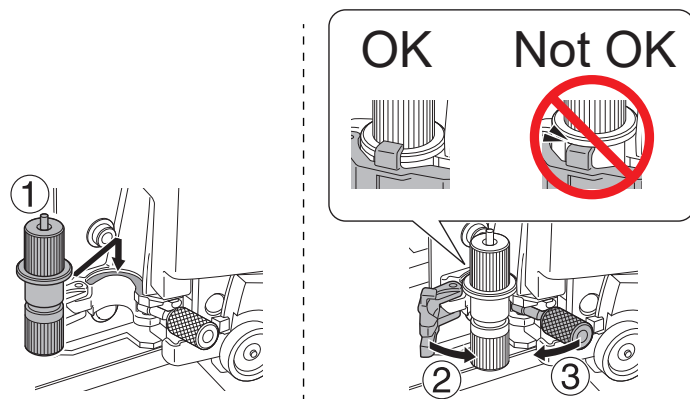

8. 블레이드 홀더를 커팅 캐리지에 설치하십시오.

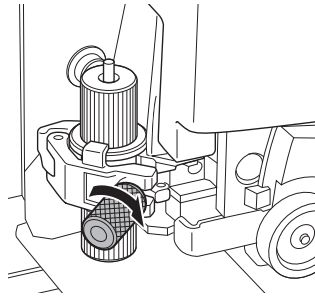

9. 나사를 조입니다.

블레이드 홀더를 위로 당겨 느슨해지지 않도록 합니다.



10. 블레이드 교체가 완료되면 [Finish All]를 탭합니다.
11. [Close the cover.]가 나타나면 전면 커버를 닫으십시오.
전면 커버를 닫으면 원래 화면으로 돌아갑니다.
12.  을 탭하여 원래 화면으로 돌아갑니다.



2. 새 블레이드에 맞춰 설정 조정

절차

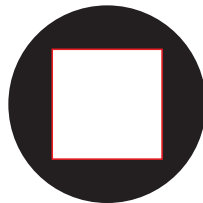
1. 미디어를 장착 합니다.
2.  [Move]를 탭합니다.
3. , ,  또는  를 탭하여 커팅 캐리지를 커팅 테스트를 수행하려는 위치로 이동합니다.
커팅 테스트 위치를 자유롭게 설정할 수 있습니다.
4. [Set Base Point Here]를 탭합니다.
홈 화면으로 돌아갑니다.
5.  를 탭합니다.
6. [Media Settings]>[Cutting Settings]>[Blade Adjustment]를 탭합니다.
7. [Cutting Test] 옆의 [Execute]를 탭합니다.
테스트 패턴이 커팅됩니다.
8. 커팅 테스트 결과를 확인하십시오.



확인 항목	결과	설정 항목	조정
모양을 확인	커팅된 모양이 왜곡되는 경우	[Cutting Speed]	줄임
원을 벗겨냅니다.	사각형도 함께 벗겨지는 경우	[Blade Force]	높임
	일부 커팅되지 않은 영역이 남은 경우	[Cutting Speed]	줄임
사각형을 벗겨냅니다.	블레이드가 이형지에 희미한 흔적을 남기는 경우	[Blade Force]	조정 불필요
	블레이드의 흔적이 불명확한 경우		높임
	블레이드 자국이 너무 깊어 이형지까지 커팅되는 경우		줄임

확인 항목	결과		설정 항목	조정
벗겨낸 사각형 모양 확인		모서리가 둥글거나 뾰족하지 않고 직각으로 깨끗하게 커팅된 경우	[Blade Offset]	조정 불필요
		모서리가 둥글게 커팅된 경우		높임
		모서리가 뿔 처럼 뾰족하게 커팅된 경우		줄임

9.  또는  를 탭하여 설정을 변경합니다.

커팅 조건	상세 설정	기본 설정
[Blade Force]	블레이드의 압력을 설정합니다.	50gf
[Cutting Speed]	커팅 속도를 설정합니다.	30cm/s
[Blade Offset]	블레이드 오프셋을 설정합니다. 블레이드에 기록된 오프셋 값을 입력합니다. 제공된 블레이드의 오프셋 값은 0.250mm입니다.	0.250mm (0.010in.)
[Rise Movement Speed]	커팅 중 블레이드의 상승 속도(하나의 커팅 라인을 커팅한 후 다음 커팅 라인으로 이동할 때 블레이드가 이동하는 속도)를 설정합니다. 무부하 급지 중 미디어가 느슨해지고 블레이드가 미디어의 표면을 손상시키면 속도를 줄이십시오.	30cm/s

10. [Save]를 탭하여 입력을 확인합니다.

11. 반복적으로 커팅 테스트를 수행하고 설정이 최적화될 때까지 커팅 조건을 조정합니다.
커팅 조건을 조정하려면 8~11단계를 반복하십시오.

12.  을 탭하여 원래 화면으로 돌아갑니다.

3. 커팅 깊이의 정확한 조정

얇은 이형지가 있는 미디어를 커팅할 때와 같이 커팅 깊이의 정확하고 미세한 조정을 수행하려는 경우 블레이드 길이를 조정하여 좋은 결과를 얻을 수 있습니다. 블레이드 홀더의 캡 부분을 돌려 블레이드의 길이를 조절합니다. 각 표시 눈금은 0.1mm(3.9mil)에 해당하며 캡을 완전히 한 바퀴 돌려 0.5mm(19.7mil)로 조정할 수 있습니다.

블레이드의 길이를 너무 짧게 하면 블레이드 홀더 캡의 끝부분이 인쇄된 표면에 닿아 더러워지거나 손상될 수 있습니다. 잉크 접착력이 좋지 않은 미디어를 사용할 때는 특히 주의해야 합니다.

블레이드 확장량(A)은 최소 0mm(0in), 최대 2.5mm(98.42mil)(C)입니다.

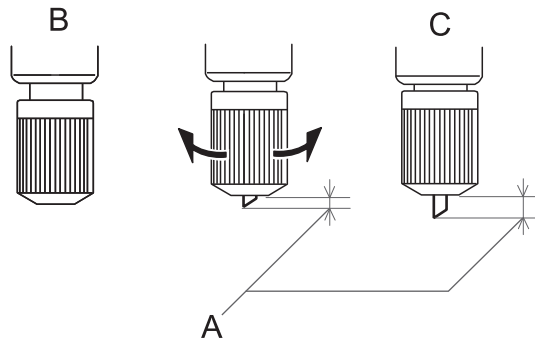

- 블레이드 길이의 대략적인 추정치(스티커 제작 시)

블레이드 길이(A)를 미디어 부분(B)의 두께와 이형지(C)의 두께의 절반(D)을 합한 양으로 설정합니다.

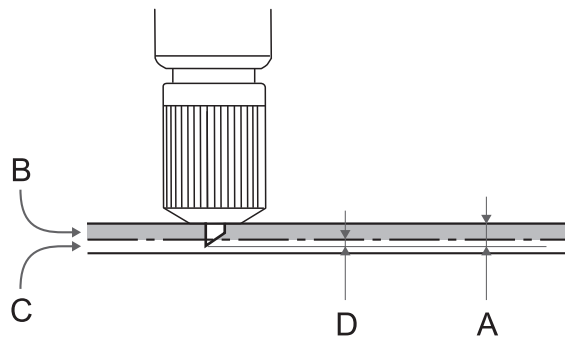

- 블레이드 길이에 대한 대략적인 추정치(천공 커팅 시)

블레이드가 미디어(B)를 뚫을 때 블레이드의 끝이 약간 튀어 나올 수 있도록 블레이드의 길이(A)를 설정합니다.

천공 커팅을 위한 출력 설정에 대한 정보는 VersaWorks 설명서를 참조하십시오.

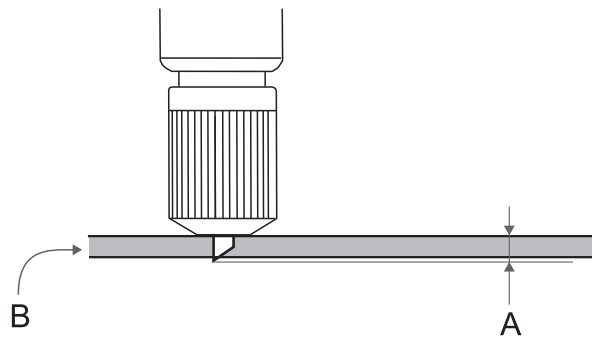

IMPORTANT

블레이드를 너무 길게 설정 하면 블레이드와 블레이드 프로텍터가 손상되고 열화 속도가 빨라지므로 주의하십시오.

시트컷 나이프 교체

시트컷 나이프가 무더지면 제공된 교체용 나이프로 교체하십시오.

⚠ 경고

반드시 지시에 따라 조작하고 지시에 명시되지 않은 부분은 만지지 마십시오.
기기가 갑자기 움직이면 부상을 입을 수 있습니다.

⚠ 주의

시트컷 나이프의 끝을 만지지 마십시오.
부상을 입을 수 있습니다.

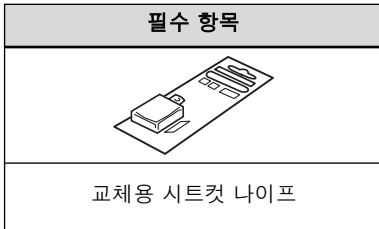



절차

1. 모든 미디어를 제거 합니다.
2.  를 탭합니다.
3. [Maintenance]>[Separating Knife Replacement]를 탭합니다.
[Separating Knife Replacement] 화면이 나타납니다.
4. [Execute]를 탭합니다.
커팅 캐리지가 시트컷 나이프가 교체 가능한 위치로 이동합니다.
5. [Open the front cover.]가 나타나면 전면 커버를 엽니다.

MEMO

제어 패널에 절차가 표시됩니다.

-  또는  를 탭하여 절차를 확인하십시오.
- 안내를 보지 않고 작업을 완료한 경우 [Finish All]를 탭합니다.

6. 시트컷 나이프를 제거합니다.
 - (1) 나사가 빠질 때까지 톱니다.
 - (2) 나사 부분을 잡고 화살표 방향으로 천천히 당깁니다.
이때 뒤로 당기지 마십시오.

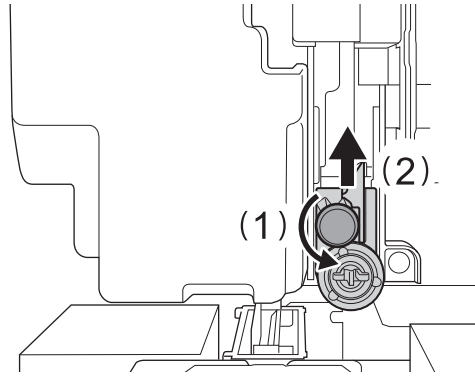

7. 새 나이프를 설치하십시오.
 나이프를 끝까지 밀어 홈에 맞춥니다.

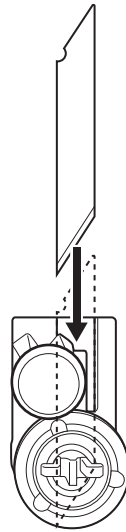

8. 나이프를 홈(A)에 천천히 삽입합니다.

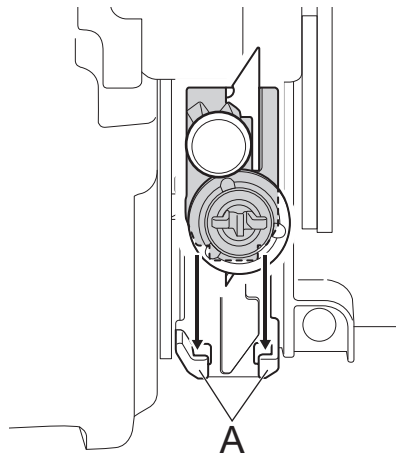

9. 나사를 조입니다.
 이때 블레이드가 제자리에서 미끄러지지 않도록 주의하십시오.

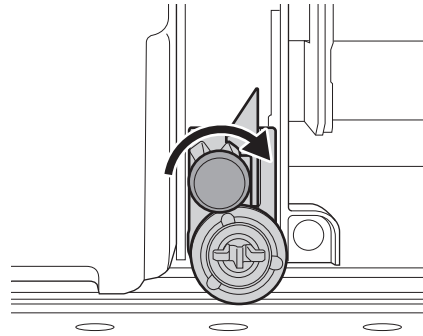

10. 시트컷 나이프 교체가 완료되면 [Finish All]를 탭합니다.
11. [Close the cover.]가 나타나면 전면 커버를 닫으십시오.
전면 커버를 닫으면 원래 화면으로 돌아갑니다.
12.  을 탭하여 원래 화면으로 돌아갑니다.

문제 해결 방법

출력 품질 문제

인쇄 결과가 거칠거나 가로 줄무늬가 나타나는 경우	287
프린트 헤드에서 노즐 막힘이 발생 하나요?	287
프린트 헤드 높이가 적절한가요?	287
[Feed Correction]을 수행하셨습니다습니까?	287
[Media Gap Adjustment](잉크 랜딩 위치 보정)을 수행하셨습니다습니까?	287
프린터가 평평하고 안정적인 위치에 설치되어 있습니까?	288
미디어 히팅 시스템이 적절한 온도에 있습니까?	288
설치 공간의 주변 온도가 너무 낮습니까?	288
인쇄 모드가 적합한가요?	288
미디어가 올바르게 장착되어 있습니까?	288
적절한 [Media Settings]이 선택 되었습니까?	288
인쇄할 때 미디어가 오염되는 경우	289
프린트 헤드가 미디어와 접촉합니까?	289
프린트 헤드 주변이 지저분한가요?	289
핀치 롤러 또는 미디어 클램프가 지저분한가요?	289
색상이 불안정하거나 고르지 않은 경우	290
잉크 파우치 트레이를 흔들어 잉크를 섞어 보셨나요?	290
잉크 파우치 트레이를 흔들어 잉크를 섞은 후에도 색상이 고르지 않습니까?	290
미디어가 구겨져 있습니까?	290
인쇄 도중 일시 중지되었습니까?	290
프린터가 평평하고 안정적인 위치에 설치되어 있습니까?	290
미디어가 올바르게 장착되어 있습니까?	291
작동 매개변수가 적절한 값으로 설정되어 있습니까?	291
적절한 [Media Settings]이 선택 되었습니까?	291
커팅이 잘못 정렬되거나 비뚤어지는 경우	292
미디어가 올바르게 장착되어 있습니까?	292
커팅 조건 설정이 적절합니까?	292
출력 길이가 너무 길지 않습니까?	292
팽창과 수축이 큰 미디어를 사용하고 있습니까?	292
[Cutting Distance Correction] 메뉴 항목([Cutting Settings] 하위 메뉴)의 설정이 올바릅니까?	292
핀치 롤러가 올바른 위치에 배치되어 있습니까?	293
인쇄와 커팅을 보정하셨습니다습니까?	293
블레이드 홀더가 적절하게 설치되어 있습니까?	293
블레이드가 마모되었습니까?	293
블레이드 홀더 내부에 미디어 조각이나 먼지가 쌓이지 않았습니까?	293

인쇄 결과가 거칠거나 가로 줄무늬가 나타나는 경우

프린트 헤드에서 노즐 막힘이 발생 하나요?

인쇄 테스트를 수행하고 노즐 막힘 또는 노즐 변형이 발생하지 않는지 확인하십시오. 노즐 막힘 또는 노즐 변형이 있는 경우 헤드 클리닝을 수행하십시오.

관련된 링크

- [P.118 노즐 검사 테스트 수행](#)
- [P.119 일반 헤드 클리닝 방법](#)
- [P.251 일반 헤드 클리닝이 효과가 없을 때](#)

프린트 헤드 높이가 적절한가요?

[Print Head Height] 메뉴 항목이 [High] 또는 [Medium]으로 설정되어 있을 때 인쇄는 [Low]으로 설정했을 때보다 거칠게 인쇄됩니다. 두꺼운 미디어를 사용하는 경우와 같이 필요한 경우를 제외하고 이 설정을 [Low]로 유지하십시오.

관련된 링크

- [P.157 프린트 헤드 높이 변경](#)

[Feed Correction]을 수행하셨습니까?

미디어 공급량이 크게 어긋나면 거칠게 보이거나 가로 밴딩 현상이 나타날 수 있습니다. 사용 중인 미디어 유형과 일치하도록 RIP 소프트웨어에서 설정하거나 프린터에서 보정하십시오.

관련된 링크

- [P.152 필요한 조정을 자동으로 수행](#)
- [P.153 수동 조정 : 가로 밴딩 줄이기\(피드 보정 기능\)](#)

[Media Gap Adjustment](잉크 랜딩 위치 보정)을 수행했습니까?

최적의 조정 값은 미디어의 두께에 따라 다릅니다. 미디어에 적합한 조정 값을 설정하십시오. [Simple Correction (Auto)]를 사용한 보정으로 인쇄 품질이 향상되지 않거나 추가 보정이 필요한 경우 [Detailed Correction (Manual)]을 사용하여 보정하십시오.

관련된 링크

- [P.152 필요한 조정을 자동으로 수행](#)
- [P.155 수동 조정 : 잉크 랜딩 위치의 오정렬 조정\(Media Gap 조정\)](#)

프린터가 평평하고 안정적인 위치에 설치되어 있습니까?

기기가 기울어지거나 흔들리거나 진동이 발생할 수 있는 위치에 기기를 설치하지 마십시오. 또한 프린트 헤드나 움직이는 공기(선풍기, 에어컨 등..)에 노출되지 않도록 하십시오. 이러한 요인으로 인해 노즐 막힘이 발생하거나 인쇄 품질이 저하될 수 있습니다.

미디어 히팅 시스템이 적절한 온도에 있습니까?

잉크에 뭉치거나 얼룩이 생기면 온도를 높이십시오. 그러나 온도가 너무 높으면 미디어가 열화되거나 구겨질 수 있습니다.

관련된 링크

- [P.168 프린트 히터 온도 설정](#)
- [P.170 드라이 히터 온도 설정](#)

설치 공간의 주변 온도가 너무 낮습니까?

주변 온도가 20°C(68°F) 미만이면 미디어 히팅 시스템이 충분히 예열되지 않을 수 있습니다. 또한 미디어 히팅 시스템이 설정 온도에 도달하더라도 미디어가 완전히 냉각되면 적절한 효과가 나타나지 않을 수 있습니다. 인쇄하기 전에 미디어를 실온에 두십시오.

인쇄 모드가 적합한가요?

미디어 히팅 시스템의 온도가 높아도 정상적인 인쇄가 불가능한 경우 고품질 인쇄 모드를 사용해 보십시오. 미디어에 따라 고품질 인쇄 모드를 사용할 때 번짐이 발생할 수 있으며 결과는 RIP 소프트웨어 설정(예: 색상 프로파일 선택)에 따라 크게 달라질 수 있습니다. 사용 중인 미디어에 적합한 설정을 선택합니다.

미디어가 올바르게 장착되어 있습니까?

미디어를 제대로 장착하지 않았거나 미디어 공급이 원활하지 않으면 출력에 부정적인 영향을 줄 수 있습니다. 미디어를 올바르게 장착하십시오.

관련된 링크

- [P.32 새 미디어 Setup](#)
- [P.69 등록된 미디어 Setup](#)

적절한 [Media Settings]이 선택 되었습니까?

설정이 미디어 종류에 적합하지 않으면 인쇄에 부정적인 영향을 줄 수 있습니다. 사용 중인 미디어에 최적화된 설정을 선택합니다.

관련된 링크

- [P.201 미디어 설정 변경](#)

인쇄할 때 미디어가 오염되는 경우

프린트 헤드가 미디어와 접촉합니까?

프린트 헤드의 높이가 너무 낮을 수 있습니다. 또한 미디어를 제대로 장착하지 않고 Setup하면 구겨지거나 헐거워져 프린트 헤드에 닿을 수 있습니다.

관련된 링크

- [P.157 프린트 헤드 높이 변경](#)
- [P.32 새 미디어 Setup](#)
- [P.69 등록된 미디어 Setup](#)

프린트 헤드 주변이 지저분한가요?

다음은 인쇄하는 동안 미디어에 잉크가 떨어지는 원인이 될 수 있습니다.

- 프린트 헤드 주위에 섬유성 먼지(보푸라기)가 쌓이는 경우
- 미디어에 마찰되어 헤드에 잉크가 전사되는 경우

이 경우 수동 헤드 클리닝을 수행하십시오. 주기적으로 헤드 클리닝을 수행하는 것이 좋습니다.

- 습도가 너무 낮은 경우

습도가 35~80%RH(결로 없을 것)의 환경에서 기기를 사용하십시오.

관련된 링크

- [P.236 프린트 헤드 주변 청소](#)

핀치 롤러 또는 미디어 클램프가 지저분한가요?

주기적으로 청소하십시오.

관련된 링크

- [P.234 기기 청소](#)

색상이 불안정하거나 고르지 않은 경우

잉크 파우치 트레이를 흔들어 잉크를 섞어 보셨나요?

색상이 균일하지 않으면 파우치 트레이를 제거한 후 50회(약 20초) 흔들니다.

관련된 링크

- [P.255 파우치 트레이를 흔들어 잉크 섞기](#)

잉크 파우치 트레이를 흔들어 잉크를 섞은 후에도 색상이 고르지 않습니까?

파우치 트레이를 흔들어 잉크를 섞은 후에도 흰색 잉크의 색상이 균일하지 않은 경우 "담퍼 내부 잉크 교체"를 수행하십시오.

파우치 트레이를 흔들어 잉크를 섞은 후에도 흰색 잉크 이외의 잉크에 균일하지 않은 색상 문제가 발생하면 "Ink Renewal."을 수행하십시오.

관련된 링크

- [P.256 담퍼 내부 잉크 교체 방법](#)
- [P.259 Ink Renewal 방법](#)

미디어가 구겨져 있습니까?

미디어가 구겨지고 플래튼에서 느슨해지면 색상이 고르지 않거나 인쇄 품질이 떨어질 수 있습니다.

관련된 링크

- [P.32 새 미디어 Setup](#)
- [P.69 등록된 미디어 Setup](#)

인쇄 도중 일시 중지되었습니까?

인쇄가 일시 중지된 경우 인쇄 재개 시다시 시작되는 부분의 색상이 변경될 수 있습니다. 인쇄를 일시 중지하지 마십시오. 긴 인쇄를 수행하기 전에 잉크 파우치에 남아 있는 잉크의 양을 확인하십시오. 컴퓨터에서 데이터가 충분히 빨리 전송되지 않으면 인쇄가 일시 중지될 수도 있습니다. 인쇄가 진행되는 동안에는 컴퓨터로 다른 작업을 수행하지 않는 것이 좋습니다.

프린터가 평평하고 안정적인 위치에 설치되어 있습니까?

기기가 기울어지거나 흔들리거나 진동이 발생할 수 있는 위치에 기기를 설치하지 마십시오. 또 프린트 헤드 가 움직이는 공기(선풍기, 에어컨등..)에 노출되지 않도록 하십시오. 이러한 요인으로 인해 노즐 막힘이 발생하거나 인쇄 품질이 저하될 수 있습니다.

미디어가 올바르게 장착되어 있습니까?

미디어를 제대로 장착하지 않았거나 미디어의 공급이 원활하지 않으면 출력에 부정적인 영향을 줄 수 있습니다. 미디어를 올바르게 장착하십시오.

관련된 링크

- [P.32 새 미디어 Setup](#)
- [P.69 등록된 미디어 Setup](#)

작동 매개변수가 적절한 값으로 설정되어 있습니까?

[Printing Movement Range] 및 [Cleaning during Printing]과 같은 메뉴 항목의 설정에 따라 색상이 균일하지 않을 수 있습니다. 설정이 변경된 경우 기본 값으로 복원해 보십시오.

관련된 링크

- [P.210 좁은 폭 미디어의 출력 속도 향상](#)
- [P.164 미디어 오염 방지, 노즐 막힘, 노즐 변형 방지](#)

적절한 [Media Settings]이 선택 되었습니까?

설정이 미디어 종류에 적합하지 않으면 인쇄에 부정적인 영향을 줄 수 있습니다. 사용 중인 미디어에 최적화된 설정을 선택합니다.

관련된 링크

- [P.201 미디어 설정 변경](#)

커팅이 잘못 정렬되거나 비뚤어지는 경우

미디어가 올바르게 장착되어 있습니까?

미디어를 제대로 장착하지 않았거나 미디어 공급이 원활하지 않으면 출력에 부정적인 영향을 줄 수 있습니다. 미디어를 올바르게 장착하십시오.

관련된 링크

- [P.32 새 미디어 Setup](#)
- [P.69 등록된 미디어 Setup](#)

커팅 조건 설정이 적절합니까?

커팅 속도가 너무 빠르거나 블레이드 압력이 너무 높으면 오정렬 또는 비뚤어짐이 발생할 수 있습니다. 커팅 조건을 변경해 보십시오. 접착층이 강한 미디어를 사용하면 접착층이 커팅 직후에 다시 접착될 수 있습니다. 그러나 커팅 테스트에서 미디어 벗겨짐과 이형지의 블레이드 자국이 최적의 것으로 나타나면 미디어가 제대로 커팅되고 있는 것입니다. 블레이드의 압력을 너무 높이지 않도록 주의하십시오.

관련된 링크

- [P.179 커팅 설정을 정확하게 조정하기](#)

출력 길이가 너무 길지 않습니까?

특히 인쇄 직후 커팅의 경우 페이지 길이가 길수록(즉, 인쇄 후 미디어가 백피드되는 거리가 더 길수록) 오정렬이 발생할 가능성이 커집니다. 각 단일 페이지의 크기를 필요한 최소로 유지하는 것이 좋습니다.

팽창과 수축이 큰 미디어를 사용하고 있습니까?

인쇄 후 바로 커팅 작업을 수행할 때 미디어가 팽창하거나 수축하면 오정렬이 발생합니다. 이런 경우 Crop Mark로 인쇄한 다음 커팅을 시도하십시오. 커팅 위치는 미디어의 팽창 및 수축에 맞게 수정됩니다.

관련된 링크

- [P.137 Crop Mark로 커팅하는 방법](#)

[Cutting Distance Correction] 메뉴 항목([Cutting Settings] 하위 메뉴)의 설정이 올바릅니까?

인쇄 후 바로 커팅을 하는 경우 [Cutting Settings]으로 이동하여 [Cutting Distance Correction] 보정값을 0.00%로 설정합니다.

관련된 링크

- [P.183 커팅 중 거리 보정](#)

핀치 롤러가 올바른 위치에 배치되어 있습니까?

그리트 롤러에 핀치 롤러를 배치해야 합니다. 핀치 롤러가 올바른 위치에 있지 않으면 미디어 정렬이 잘못 될 수 있습니다.

관련된 링크

- [P.32 새 미디어](#)
- [P.69 등록된 미디어 Setup](#)

인쇄와 커팅을 보정했습니까?

미디어의 두께나 헤드 높이로 인해 인쇄 위치와 커팅 위치가 어긋날 수 있습니다. 사용 중인 미디어에 잘못 정렬된 인쇄와 커팅을 보정합니다.

관련된 링크

- [P.187 인쇄와 커팅 설정을 정확하게 조정하기](#)

블레이드 홀더가 적절하게 설치되어 있습니까?

블레이드 홀더를 설치할 때 나사를 단단히 조이고 블레이드 홀더가 제자리에 고정되어 있는지 확인하십시오.

관련된 링크

- [P.275 블레이드 교체](#)

블레이드가 마모되었습니까?

마모되거나 부서진 블레이드는 커팅 품질에 부정적인 영향을 미칩니다. 블레이드의 상태를 확인하고 필요한 경우 새 것으로 교체하십시오.

관련된 링크

- [P.275 블레이드 교체](#)

블레이드 홀더 내부에 미디어 조각이나 먼지가 쌓이지 않았습니까?

블레이드 홀더를 제거한 후 홀더의 끝부분을 열어 내부에 있는 이물질이나 먼지를 제거합니다.

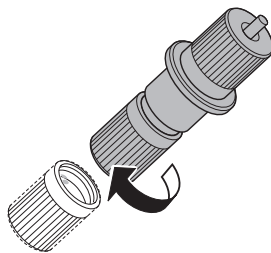

청소 후 블레이드의 길이를 조절합니다.

관련된 링크

- P.181 커팅 깊이의 정확한 조정

Crop Mark 커팅 문제

Crop Mark 자동 감지가 실패하는 경우	296
미디어가 구겨지거나 휘어 있습니까?	296
미디어 크기가 너무 큼니까?	296
빛을 반사하는 미디어를 사용하고 있습니까?	296
투명 미디어를 사용하고 있습니까?	296
인쇄와 커팅이 잘못 정렬되는 경우	297
Crop Mark로 인쇄와 커팅의 오정렬을 수정했습니까?	297

Crop Mark 자동 감지가 실패하는 경우

미디어가 구겨지거나 휘어 있습니까?

구겨지거나 뒤틀린 미디어로 인해 Crop Mark 감지가 실패할 수 있습니다. 구겨지거나 휘어진 미디어를 사용하지 마십시오.

관련된 링크

- [P.199 검출 센서 보정](#)

미디어 크기가 너무 큼니까?

너무 큰 미디어는 Crop Mark 감지가 실패할 수 있습니다.

긴 미디어를 사용하고자 할 경우 데이터를 최대한 짧은 크기로 분리하여 출력하는 것을 권장합니다.

빛을 반사하는 미디어를 사용하고 있습니까?

기기는 빛을 반사할 가능성이 있는 미디어에서 Crop Mark를 읽지 못할 수 있습니다. [Multi Sensor Adjustment](Crop Mark를 읽기 위한 센서의 보정 기능)을 시도하십시오. Crop Mark를 여전히 읽을 수 없으면 사용 중인 미디어를 변경하십시오.

관련된 링크

- [P.199 검출 센서 보정](#)

투명 미디어를 사용하고 있습니까?

기기는 투명 미디어에서 Crop Mark를 감지할 수 없습니다. 사용 중인 미디어를 변경하십시오.

인쇄와 커팅이 잘못 정렬되는 경우

Crop Mark로 인쇄와 커팅의 오정렬을 수정했습니까?

미디어 구성에 따라 Crop Mark를 사용하는 경우에도 인쇄와 커팅 위치가 잘못 정렬될 수 있습니다. 사용 중인 미디어에 잘못 정렬된 인쇄와 커팅을 보정합니다.

관련된 링크

- [P.192 Crop Mark로 인쇄와 커팅의 오정렬 수정\(Crop Mark로 인쇄와 커팅 동시 테스트\)](#)
- [P.195 Crop Mark로 인쇄와 커팅의 오정렬 수정\(Crop Mark로 인쇄/커팅에 대한 별도 테스트\)](#)

미디어 피드 문제

미디어 주름	299
미디어가 올바르게 장착되고 Setup 되었습니까?	299
장착된 미디어를 장시간 그대로 두었습니까?	299
미디어 클램프가 장착되어 있습니까?	299
프린트 히터가 뜨거운 상태에서 미디어를 장착 했습니까?	299
미디어 히팅 시스템 온도가 너무 높습니까?	299
설치 공간의 주변 온도가 너무 낮습니까?	299
설치 공간의 습도가 너무 높습니까?	299
미디어가 평평하지 못하게 늘어났습니까?	300
미디어 피드가 똑바르지 않은 경우	301
미디어가 올바르게 장착되고 Setup 되었습니까?	301
미디어 피드가 원활하지 않은 경우	302
미디어의 이동 경로상에서 무언가와 접촉하고 있습니까?	302
미디어가 많이 두꺼운가요?	302
그리트 롤러가 지저분한가요?	302
미디어 잼이 발생하는 경우	303
오류 메시지가 표시됩니까?	303
미디어가 구겨지거나 휘어 있습니까?	303
프린트 헤드의 높이가 너무 낮게 설정되어 있습니까?	303
그리트 롤러가 지저분한가요?	303
미디어 클램프가 장착되어 있습니까?	303
미디어가 올바르게 장착되고 Setup 되었습니까?	303
미디어의 이동 경로상에서 무언가와 접촉하고 있습니까?	304
미디어가 많이 두꺼운가요?	304

미디어 주름

미디어가 올바르게 장착되고 Setup 되었습니까?

미디어가 직선이 아니거나 좌우로 고르지 않게 장력이 가해지면 급지가 원활하지 않습니다. 미디어를 다시 장착합니다.

관련된 링크

- [P.32 새 미디어 Setup](#)
- [P.69 등록된 미디어 Setup](#)

장착된 미디어를 장시간 그대로 두었습니까?

장시간 같은 곳이 가열되면 미디어가 변형 될 수 있습니다. 인쇄가 끝나면 서브 전원을 끄고 미디어를 제거합니다.

미디어 클램프가 장착되어 있습니까?

인쇄를 하기 전 미디어 클램프를 설치해야 합니다.

프린트 히터가 뜨거운 상태에서 미디어를 장착 했습니까?

프린트 히터가 예열된 후 미디어를 장착하면 미디어 온도가 갑자기 상승하여 인쇄 중에 구겨질 수 있습니다. 미디어를 장착하기 전에 서브 전원을 끄고 플래튼을 식히십시오.

관련된 링크

- [P.166 잉크 건조 방법 조정](#)

미디어 히팅 시스템 온도가 너무 높습니까?

미디어 유형에 적합한 값으로 온도를 설정하십시오.

관련된 링크

- [P.166 잉크 건조 방법 조정](#)

설치 공간의 주변 온도가 너무 낮습니까?

주변 온도가 20°C (68°F) 미만이면 미디어 히팅 시스템이 충분히 예열되지 않을 수 있습니다. 또한 미디어 히팅 시스템이 설정 온도에 도달하더라도 미디어가 완전히 냉각되면 적절한 효과가 나타나지 않을 수 있습니다. 인쇄하기 전에 미디어를 실온에 두십시오.

설치 공간의 습도가 너무 높습니까?

습도 35~80%RH(결로 없을 것)의 환경에서 기기를 사용하십시오.

습도가 높으면 미디어가 늘어날 수 있습니다. 늘어난 미디어를 사용하면 구겨져 나올 수 있습니다.

미디어가 평평하지 못하게 늘어났습니까?

늘어난 미디어를 사용하면 구겨져 나올 수 있습니다.

미디어 피드가 똑바르지 않은 경우

미디어가 올바르게 장착되고 Setup 되었습니까?

미디어가 직선이 아니거나 좌우로 고르지 않게 장력이 가해지면 급지가 원활하지 않습니다. 미디어를 다시 장착합니다.

관련된 링크

- [P.32 새 미디어 Setup](#)
- [P.69 등록된 미디어 Setup](#)

미디어 피드가 원활하지 않은 경우

미디어의 이동 경로상에서 무언가와 접촉하고 있습니까?

미디어가 다른 어딘가에 닿지 않도록 하십시오. 이는 피드가 매끄럽게 되는 경우에도 출력에 영향을 줄 수 있습니다.

관련된 링크

- [P.32 새 미디어 Setup](#)
- [P.69 등록된 미디어 Setup](#)

미디어가 많이 두꺼운가요?

너무 두꺼운 미디어는 공급이 불안정할 뿐만 아니라 프린트 헤드가 굽혀 오작동을 일으킬 수 있습니다. 그러한 미디어는 절대 사용하지 마십시오.

그리트 롤러가 지지분한가요?

그리트 롤러에 미디어 스크랩과 같은 이물질이 쌓이지 않았는지 확인하십시오.

관련된 링크

- [P.234 기기 청소](#)

미디어 잼이 발생하는 경우

오류 메시지가 표시됩니까?

미디어 잼으로 인해 오류 메시지가 표시되면 즉시 문제를 해결하십시오. 그렇지 않으면 프린트 헤드가 손상될 수 있습니다.

관련된 링크

- [P.322 \[Motor Error\]](#)

미디어가 구겨지거나 휘어 있습니까?

많은 요인이 뒤틀림이나 주름을 유발할 수 있습니다. 다음을 참조하여 문제를 해결하십시오.

관련된 링크

- [P.299 미디어 주름](#)

프린트 헤드의 높이가 너무 낮게 설정되어 있습니까?

프린트 헤드를 더 높이 올려 보십시오. 먼저 높이를 [Medium]으로 설정하고 그래도 미디어가 걸리면 높이를 [High]로 변경하십시오. 미디어는 불가피하게 약간 휘거나 구겨질 수 있으므로 이를 고려하여 프린트 헤드의 높이를 조정하십시오.

관련된 링크

- [P.157 프린트 헤드 높이 변경](#)

그리트 롤러가 지지분한가요?

그리트 롤러에 미디어 스크랩과 같은 이물질이 쌓이지 않았는지 확인하십시오.

관련된 링크

- [P.234 기기 청소](#)

미디어 클램프가 장착되어 있습니까?

인쇄를 수행할 때 미디어 클램프를 설치해야 합니다.

미디어가 올바르게 장착되고 Setup 되었습니까?

미디어가 직선이 아니거나 좌우로 고르지 않게 장력이 가해지면 급지가 원활하지 않습니다. 미디어를 다시 장착합니다.

관련된 링크

- [P.32 새 미디어 Setup](#)
- [P.69 등록된 미디어 Setup](#)

미디어의 이동 경로상에서 무언가와 접촉하고 있습니까?

미디어가 다른 어딘가에 닿지 않도록 하십시오. 이는 피드가 매끄럽게 되는 경우에도 출력에 영향을 줄 수 있습니다.

관련된 링크

- [P.32 새 미디어 Setup](#)
- [P.69 등록된 미디어 Setup](#)

미디어가 많이 두꺼운가요?

너무 두꺼운 미디어는 공급이 불안정할 뿐만 아니라 프린트 헤드가 굽혀 오작동을 일으킬 수 있습니다. 그러한 미디어는 절대 사용하지 마십시오.

기기 문제

프린트 헤드가 움직이지 않는 경우	306
먼저 해야 할 일	306
프린트 헤드가 여전히 움직이지 않는 경우	306
프린터가 작동되지 않는 경우	308
전원이 켜져 있습니까?	308
[Output possible.]이 표시됩니까?	308
열려있는 커버가 있습니까?	308
[Output is currently paused.] 메시지가 화면에 표시됩니까?	308
화면에 메시지가 표시됩니까?	308
케이블이 연결되어 있습니까?	308
LAN 라우팅이 적절합니까?	309
LAN 설정이 올바릅니까?	309
RIP 소프트웨어가 비정상적으로 종료되었습니까?	309
[Ink Pouch Tray Error]가 표시됩니까?	309
미디어 히팅 시스템이 예열되지 않는 경우	311
미디어가 장착되어 있습니까?	311
[Heater Power]가 켜져 있습니까?	311
설치 공간의 주변 온도가 너무 낮습니까?	311
미디어를 재단(시트컷)하지 못하는 경우	312
시트컷 나이프가 설치되어 있습니까?	312

프린트 헤드가 움직이지 않는 경우

프린트 헤드 캐리지가 플래튼 위에서 멈추면 헤드가 마르지 않도록 즉시 조치를 취하십시오.

먼저 해야 할 일

서브 전원을 껐다가 다시 켜십시오. 미디어 잼이 발생한 경우 미디어도 제거하십시오.

프린트 헤드가 홈 위치(오른쪽 커버 내부)로 이동하면 작업이 성공적으로 종료되었음을 의미합니다.

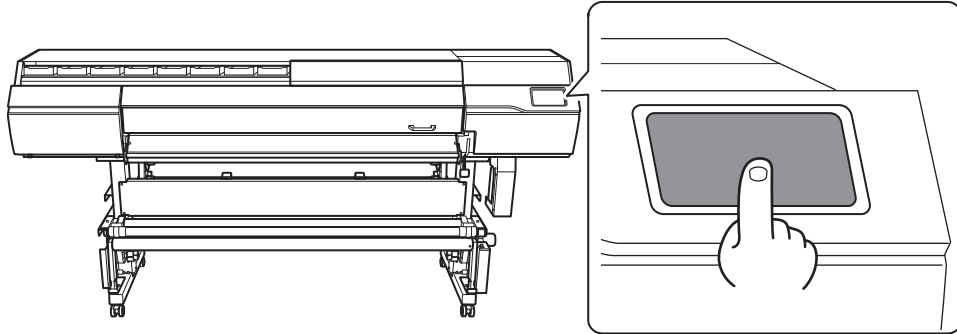

프린트 헤드가 여전히 움직이지 않는 경우

서브 전원을 끈 다음 메인 전원을 껐다가 다시 메인 전원을 켜고 서브 전원을 켭니다.

프린트 헤드가 여전히 움직이지 않는 경우

그래도 헤드가 움직이지 않으면 다음 비상 대응 조치를 취한 후 공인 Roland DG Corporation 판매점에 문의하십시오.

절차

1. 서브 전원을 끕니다.
2. 메인 전원을 끄고 전면 커버를 엽니다.
3. 오른쪽 커버를 엽니다.

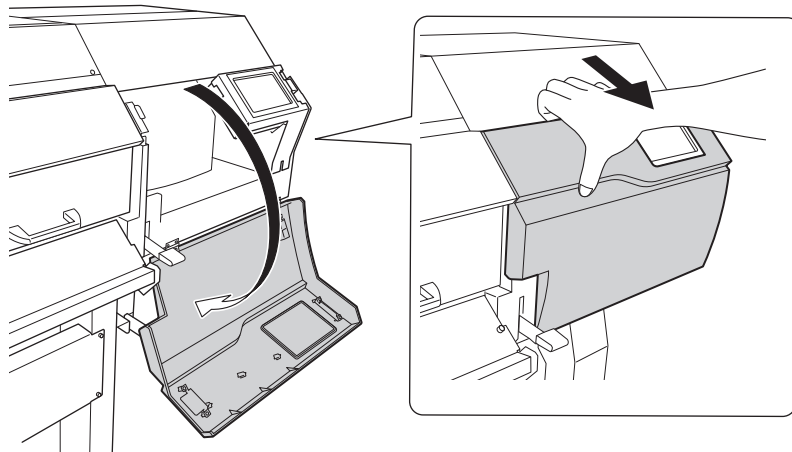

4. 프린트 헤드 캐리지를 손으로 잡고 홈 위치로 부드럽게 이동합니다.
딸깍 소리가 나는 곳에서 멈추면 프린트 헤드 캐리지가 제자리에 고정됩니다.

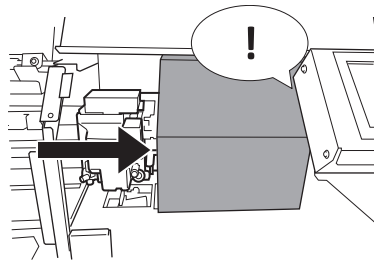

5. 프린트 헤드 캐리지가 왼쪽으로 움직이지 않도록 오른쪽에서 부드럽게 압력을 가합니다.
프린트 헤드 캐리지가 왼쪽으로 이동하면 왼쪽에서 압력을 가하여 천천히 다시 이동하고 제자리에 고정되었는지 확인합니다.

프린터가 작동되지 않는 경우

전원이 켜져 있습니까?

프린터의 메인 전원을 켜고 서브 전원을 켜고 홈 화면이 나타나는지 확인합니다.

관련된 링크

- [P.27 전원 켜기](#)

[Output possible.]이 표시됩니까?

제어 패널 상단에 [Output possible.]이 표시되지 않으면 출력이 수행되지 않습니다. 미디어를 장착하고

로딩 레버를 내린 후  [Setup]을 탭합니다. 화면의 지시에 따라 미디어 설정을 마칩니다. 설정 메뉴를 조작할 때 일부 메뉴 항목과 함께 컴퓨터에서 데이터를 보내도 출력이 시작되지 않습니다. 출력이

가능한 메뉴 항목으로 돌아가거나  을 눌러 홈 화면으로 돌아가면 출력이 시작됩니다.

관련된 링크

- [P.121 출력 시작](#)

열려있는 커버가 있습니까?

전면, 좌 우 커버를 닫습니다.

[Output is currently paused.] 메시지가 화면에 표시됩니까?

화면에 [Output is currently paused.]가 표시되면 작업이 일시 중지됩니다. 다시 시작하려면 [Resume]을 탭합니다.

관련된 링크

- [P.103 출력 일시 중지 및 다시 시작](#)

화면에 메시지가 표시됩니까?

관련된 링크

- [P.314 메시지](#)
- [P.319 오류 메시지](#)

케이블이 연결되어 있습니까?

케이블을 단단히 연결하십시오.

관련된 링크

- VG3-640 설치 설명서 (<https://www.rolanddg.kr/support/technical-support-data/printcut>)

LAN 라우팅이 적절합니까?

네트워크 라우팅이 적절한지 확인하십시오. 컴퓨터와 기기를 동일한 허브에 연결하거나 케이블을 사용하여 직접 연결해 보세요. 이렇게 하여 출력이 되는 경우 네트워크 자체에 문제가 있을 수 있음을 의미합니다.

LAN 설정이 올바릅니까?

케이블 연결이 안전하며 네트워크 자체에서 문제가 발견되지 않으면 IP 주소 및 기타 설정이 적절한지 확인하십시오. 기기와 컴퓨터의 설정이 모두 적절해야 합니다. 설정을 다시 실행하여 IP 주소가 네트워크의 다른 장치에 대한 IP 주소와 충돌하지 않는지, RIP 소프트웨어의 포트 설정이 시스템에 설정된 IP 주소를 지정하는지, 설정에 입력 오류가 없는지, 기타 문제가 있는지 확인합니다.

관련된 링크

- P.221 프린터 정보 보기
- VG3-640 설치 설명서 (<https://www.rolanddg.kr/support/technical-support-data/printcut>)

RIP 소프트웨어가 비정상적으로 종료되었습니까?

RIP 소프트웨어가 올바르게 실행되고 있는지 확인한 다음 서브 전원 스위치를 껐다가 다시 켜십시오.

관련된 링크

- VersaWorks 설명서 (<https://downloadcenter.rolanddg.com/VersaWorks6>)

[Ink Pouch Tray Error]가 표시됩니까?

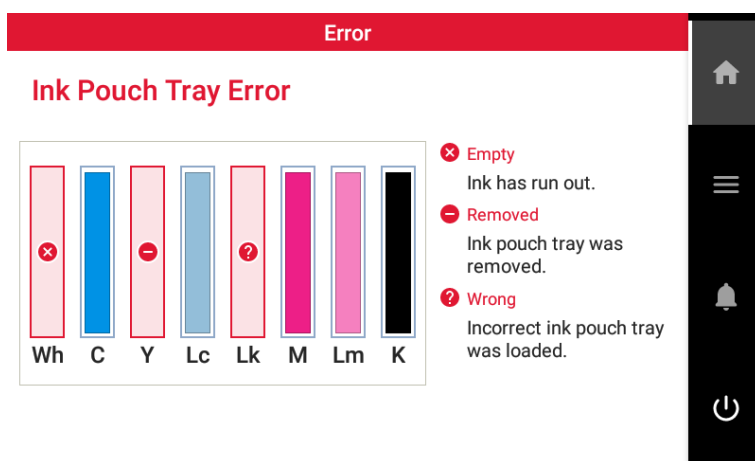

디스플레이 화면에 [Ink Pouch Tray Error]가 나타나면 출력 데이터를 수신할 수 없습니다. 기기에 아직 출력되지 않은 데이터가 남아 있는 경우 오류가 해결되면 출력이 재개됩니다. 컴퓨터에 전송되지 않은 데이터가 있는 경우 데이터를 다시 전송하면 출력이 재개됩니다.

잉크가 떨어지면

잉크 파우치를 새 것으로 교체하십시오.

잘못된 색상의 잉크 파우치 트레이를 장착한 경우

잘못 장착한 잉크 파우치 트레이를 제거하고 적절한 잉크 파우치 트레이를 장착합니다.

잉크 파우치 트레이를 제거하거나 제대로 장착하지 않은 경우

잉크 파우치 트레이를 뒤쪽으로 끝까지 밀어 넣어 안전하게 장착 합니다.

관련된 링크

- [P.110 잉크 파우치 교체](#)
- [P.319 \[Ink Pouch Tray Error\]](#)

미디어 히팅 시스템이 예열되지 않는 경우

미디어가 장착되어 있습니까?

기본적으로 단순히 전원을 켜는 것만으로 미디어 히팅 시스템이 미리 설정된 온도로 예열되지 않습니다. 미디어를 장착하고 기기가 예열될 때까지 기다립니다.

관련된 링크

- [P.166 잉크 건조 방법 조정](#)

[Heater Power]가 켜져 있습니까?

미디어 설정에서 [Select Media Output Type]으로 [Cut Only]를 선택한 경우 [Heater Power]이 [Off]로 설정되고 미디어 히팅 시스템이 예열되지 않습니다. [Print Only/Print & Cut] 출력 방식으로 다시 설정하거나 [Heater Power]를 [On]으로 설정합니다.

관련된 링크

- [P.32 새 미디어 Setup](#)
- [P.69 등록된 미디어 Setup](#)
- [P.176 프린트 히터와 드라이 히터를 함께 끄기](#)

설치 공간의 주변 온도가 너무 낮습니까?

주변 온도가 20° C(68° F) 보다 낮은 경우 미디어 히팅 시스템이 충분히 예열되지 않을 수 있습니다. 또한 미디어 히팅 시스템이 설정 온도에 도달하더라도 미디어가 완전히 냉각되어 있다면 적절한 효과가 나타나지 않을 수 있습니다. 인쇄하기 전에 미디어를 실온에 두십시오.

미디어를 재단(시트컷)하지 못하는 경우

시트컷 나이프가 설치되어 있습니까?

시트컷 나이프가 설치되어 있지 않으면 미디어를 자를 수 없습니다.

관련된 링크

- [P.282 시트컷 나이프 교체](#)

제어 패널의 메시지

메시지	314
[When output, cleaning, and other operations are completed, discard the discharged fluid.]	314
[The time for manual cleaning has arrived.]	314
[The time for wiper replacement has arrived.]	314
[The time for wiper tray cleaning has arrived.]	314
[Print head protection mode has activated.]	314
[Replace the cleaning liquid pouch.]	315
[Install the cleaning liquid pouch.]	315
[The extended dryer is not connected.]	315
[The time for ink mixing has arrived.]	315
[Operation of the take-up unit stopped.]	315
[Place the middle pinch rollers over all the grit rollers.]	315
[Install the media clamps correctly.]	316
[Media clamps could not be detected.]	316
[The LAN cable is not connected.]	316
[Connection is requiring too much time. Manually setting the IP address will improve the connection speed.]	317
[The media could not be detected automatically. Manually set the printing area.]	317
오류 메시지	319
[Ink Pouch Tray Error]	319
[Cover Open Error]	319
[Media End Error]	319
[Pinch Lever Error]	320
[Media Loading Error]	320
[Drain Bottle Error]	320
[Crop Mark Detection Error]	320
[Unable to Fill Wiper Cleaning Liquid]	321
[Pinch Roller Error]	321
[Print Head Height Mismatch]	321
[Insufficient Media Width]	321
[Motor Error]	322
[Print Head Dry-out Error]	322
[Low Temperature Error]	322
[High Temperature Error]	323
[Pump Stop Error]	323
[Cleaning Error (Ink Pouch Tray)]	323
[Cleaning Error (Drain Bottle)]	323
[Take-up Unit Communication Error]	323
[Service Call]	324
[Software error]	324

메시지

다음은 올바른 작동을 알리기 위해 기기의 디스플레이에 나타나는 주요 메시지입니다. 지시를 따르고 그에 따라 조치를 취하십시오.

[When output, cleaning, and other operations are completed, discard the dis-charged fluid.]

폐 잉크 통에 일정량의 배출된 폐 잉크가 모였을 때 나타나는 메시지입니다.

[When output, cleaning, and other operations are completed, discard the discharged fluid.]

>[Execute]를 탭하여 이 폐 잉크를 폐기합니다.

관련된 링크

- [P.246 배출된 폐 잉크 처리 메시지가 표시되는 경우](#)

[The time for manual cleaning has arrived.]

이 메시지는 수동 헤드 클리닝을 수행할 시기가 되었을 때 나타납니다.

[The time for manual cleaning has arrived.]>[Execute]를 탭하여 수동 헤드 클리닝을 진행합니다.

관련된 링크

- [P.237 수동 헤드 클리닝 방법](#)

[The time for wiper replacement has arrived.]

이 메시지는 와이퍼를 교체할 시기가 되었을 때 나타납니다.

[The time for wiper replacement has arrived.]>[Execute]를 탭하여 와이퍼를 교체 합니다.

관련된 링크

- [P.269 와이퍼 및 트레이 패드 교체](#)

[The time for wiper tray cleaning has arrived.]

이 메시지는 와이퍼 트레이 청소할 시기가 되었을 때 나타납니다.

[The time for wiper tray cleaning has arrived.]>[Execute]를 탭하여 와이퍼 트레이를 청소 합니다.

관련된 링크

- [P.272 와이퍼 트레이 청소](#)

[Print head protection mode has activated.]

이 메시지는 사용 중인 잉크가 Roland DG Corporation에서 지정한 제품이 아닐 때 나타납니다.

잉크가 Roland DG Corporation에서 지정하는 제품이 아닌 경우 더 많은 잉크가 소모되고 헤드가 더 건조해 질 수 있습니다. 최적의 성능을 얻으려면 Roland DG Corporation에서 지정한 잉크를 사용하는 것이 좋습니다. 잉크를 구입하려면 공인 Roland DG Corporation 대리점에 문의하십시오.

[Replace the cleaning liquid pouch.]

이 메시지는 클리닝 액 파우치가 없는 파우치 트레이를 넣거나 와이퍼 트레이에 클리닝 액이 없을 때 나타납니다.

새 클리닝 액 파우치를 파우치 트레이에 삽입하여 프린터에 장착하거나 모두 소모된 클리닝 액 파우치를 교체하십시오.

관련된 링크

- [P.114 클리닝 액 파우치 교체](#)

[Install the cleaning liquid pouch.]

기기에서 파우치 트레이를 제거하면 이 메시지가 나타납니다.

클리닝 액 파우치를 빠르게 삽입하십시오.

관련된 링크

- [P.114 클리닝 액 파우치 교체](#)

[The extended dryer is not connected.]

이 메시지는 옵션 드라이 히터가 연결되어 있지 않고 [Media Settings]>[Heater Settings]이 [Enable]으로 설정되어 있을 때 나타납니다.

서브 전원과 메인 전원을 끄고 옵션 드라이 히터를 프린터에 연결합니다. 옵션 드라이 히터를 사용하지 않을 때는 미디어 설정에서 Extended Dryer를 [Disable]로 설정하십시오.

[The time for ink mixing has arrived.]

잉크를 섞어줄 시기가 되면 이 메시지가 나타납니다.

[Preferences]>[Notifications On/Off]에서 [Ink Mixing Notification]이 켜져 있는 경우 마지막으로 잉크를 흔들어진 후 1주일의 경과하면 이 메시지가 나타납니다.

[The time for ink mixing has arrived.]를 탭하여 확인 화면을 표시합니다.

파우치 트레이를 제거하고 50회(약 20초) 흔든 후 다시 장착 합니다. 모든 파우치 트레이에 대해 이 작업을 수행합니다. 완료되면 [Yes]를 탭합니다.

[Operation of the take-up unit stopped.]

미디어 급지 또는 백피드 중에 댄서 롤러의 위치를 지속적으로 감지할 수 없으면 이 메시지가 나타나고 테이크업 유닛이 멈춥니다.

[Operation of the take-up unit stopped.]를 탭하고 화면의 지시에 따라 테이크업 유닛을 복구합니다.

[Place the middle pinch rollers over all the grit rollers.]

이 메시지는 중간 핀치 롤러가 제대로 배치되지 않았을 때 나타납니다.

이 핀치 롤러를 왼쪽과 오른쪽 핀치 롤러 사이에 적절하게 배치합니다.

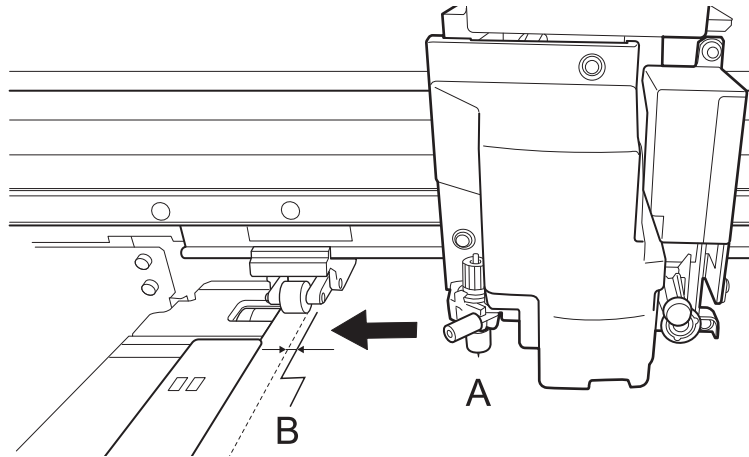

6. [OK]를 탭합니다.
설정된 좌우 위치는 [Printing Area (Width)]에 적용됩니다.
7. [OK]를 탭합니다.

수정하지 않고 출력을 계속하려면 [Continue Output]을 탭하십시오. Crop Mark를 인쇄하지 않고 데이터가 출력됩니다.

출력을 취소하려면 [Cancel]를 탭합니다. 예를 들어 미디어를 더 큰 미디어로 교체하여 인쇄 영역을 더 넓게 만든 다음 데이터를 다시 전송하십시오.

출력되는 데이터의 크기가 너무 작습니다.

데이터의 가로 방향(스캔 방향) 크기를 60mm(2.6in) 이상으로 만드십시오. 수정하지 않고 출력을 계속하려면 [Continue Output]을 탭하십시오. 이때 데이터는 Crop Mark를 인쇄하지 않고 출력됩니다.

출력을 중지하려면 컴퓨터에서 데이터 전송을 중지한 다음 로딩 레버를 올립니다. 데이터의 크기를 늘린 다음 데이터를 다시 보내십시오.

MEMO

미디어 공급(FEED) 방향의 데이터 크기에는 제한이 없습니다.

[Motor Error]

모터 오류가 발생했습니다.

작업을 계속할 수 없습니다. 서브 전원을 끕니다. 다음으로 오류의 원인을 제거하고 즉시 서브 전원을 켜십시오.

오류를 수정하지 않고 기기를 그대로 두면 프린트 헤드가 건조되어 손상될 수 있습니다. 이 오류는 미디어를 잘못 넣을 때, 미디어 잼, 미디어를 무리하게 당기는 작업 등의 요인으로 인해 발생할 수 있습니다.

미디어 잼 발생

걸린 미디어를 조심스럽게 제거합니다. 프린트 헤드도 손상될 수 있습니다. 헤드 클리닝을 수행한 후 인쇄 테스트를 수행하고 결과를 확인합니다.

미디어를 너무 세게 잡아당겼습니까?

미디어에 과도한 텐션이 가해지면 이 상태에서 회복하기 위해서는 추가적인 조치가 필요합니다. 먼저 로딩 레버를 올리고 미디어를 조정하여 약간의 느슨함을 만든 다음 서브 전원을 켭니다.

[Print Head Dry-out Error]

이 메시지는 프린트 헤드가 건조되는 것을 방지하기 위해 강제로 홈 위치로 이동할 때 나타납니다.

작업을 계속할 수 없습니다. 서브 전원을 껐다가 다시 켜십시오.

[Low Temperature Error]

기기가 설치된 위치의 온도가 기기가 작동할 수 있는 주변 온도 아래로 떨어졌습니다.

이 메시지는 시작 시 온도가 5°C(41°F) 이하로 떨어지거나 작동 중 2°C(35.6°F) 이하로 떨어지면 나타납니다.

작업을 계속할 수 없습니다. 서브 전원을 끕니다.

표시된 온도는 설치 위치의 현재 주변 온도입니다. 설치된 위치를 작동 가능한 온도(20°C~32°C[68°F~89.6°F])로 설정하고 기기를 실온이 되도록 한 다음 전원을 켜십시오.

관련된 링크

- [P.27 전원 공급](#)

[Service Call]

복구할 수 없는 오류가 발생했거나 서비스 엔지니어가 수행해야 하는 부품 교체가 필요합니다.

제어 패널에 표시된 숫자를 확인한 다음 서브 전원을 끕니다. 전원을 끈 후 제어 패널에 표시된 번호를 공인 Roland DG Corporation 판매점에 알려주십시오.

[Software error]

내부 통신에 오류가 발생했거나 기기의 응용 프로그램 또는 서비스 엔지니어가 수행해야 하는 부품 교체가 필요합니다.

메인 전원을 끕니다. 메인 전원을 다시 켜 다음 서브 전원을 켭니다. 그래도 오류가 발생하면 공인 Roland DG Corporation 대리점에 문의하십시오.

부록

기기 이동 시 조치사항

기기 이동 준비	327
Step 1: 미디어 및 블레이드 홀더 제거	327
Step 2: 잉크 순환(써클레이팅 : 흰색 잉크를 사용하는 경우)	329
Step 3: 와이퍼 트레이 클리닝 액 배출	330
Step 4: 리테이너를 사용하여 프린트 헤드를 고정	331
Step 5: 기기 재설치	332

Step 3: 와이퍼 트레이 클리닝 액 배출

절차

1.  를 탭합니다.
2. [Maintenance]>[Wiper Tray Discharging]을 탭합니다.
[Wiper Tray Discharging] 화면이 표시됩니다.
3. [Execute]를 탭합니다.
와이퍼 트레이 클리닝 액 배출이 시작됩니다. 완료되면 서브 전원이 꺼집니다.
4. 폐 잉크 통을 제거하고 배출된 폐 잉크를 폐기합니다.

IMPORTANT

폐 잉크 통을 제거하면 기기에서 소량의 폐 잉크가 흘러 나올 수 있습니다. 이 폐 잉크가 손이나 바닥을 더럽히지 않도록 주의하십시오.

⚠ 경고

배출된 폐 잉크나 잉크를 화염 근처에 두지 마십시오.
화재의 원인이 됩니다.

⚠ 주의

배출된 폐 잉크를 일시적으로 보관할 때는 제공된 폐 잉크 통이나 금속캔, 폴리에틸렌 탱크 등 내구성이 강한 밀폐용기에 넣고 뚜껑을 단단히 닫으십시오.
누출 또는 증기 누출은 화재, 냄새 또는 신체적 고통을 유발할 수 있습니다.

IMPORTANT

직사광선이 닿는 장소에 배출된 폐 잉크를 보관하지 않습니다.
제공된 폐 잉크 통에 배출된 폐 잉크를 임시로 보관할 때 직사광선에 노출되는 장소에 보관하지 마십시오. 배출된 폐 잉크가 굳어 폐 잉크 통을 사용할 수 없게 될 수 있습니다. 폐 잉크 통도 열화되어 폐 잉크가 누출될 수 있습니다.

IMPORTANT

배출된 폐 잉크는 해당 지역에서 시행 중인 법률에 따라 적절하게 폐기하십시오.
배출된 폐 잉크는 가연성이며 독성 성분을 포함합니다. 배출된 폐 잉크를 소각하거나 일반 쓰레기와 함께 버리지 마십시오. 또 하수도, 강, 개울에 버리지 마십시오. 그렇게 하면 환경에 부정적인 영향을 미칠 수 있습니다.

5. 비워진 폐 잉크 통을 재빨리 기기에 장착합니다.
6. 메인 전원 스위치를 끕니다.

Step 4: 리테이너를 사용하여 프린트 헤드를 고정

절차

1. 왼쪽 커버를 엽니다.

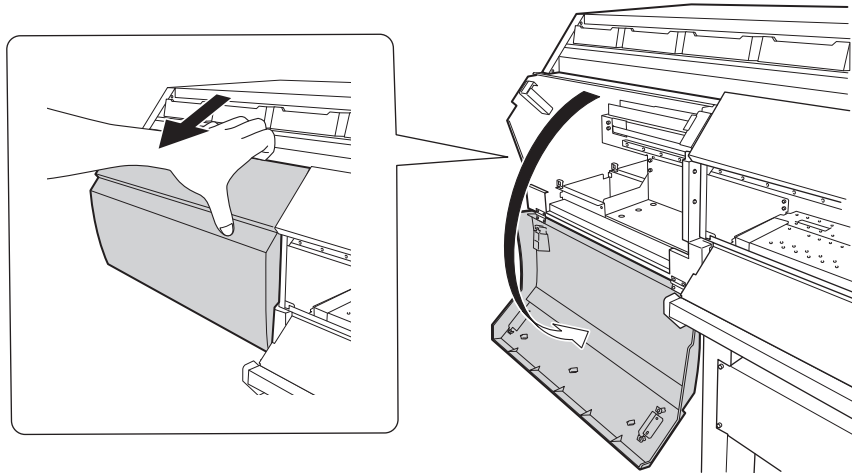

2. 리테이너를 제거 합니다.

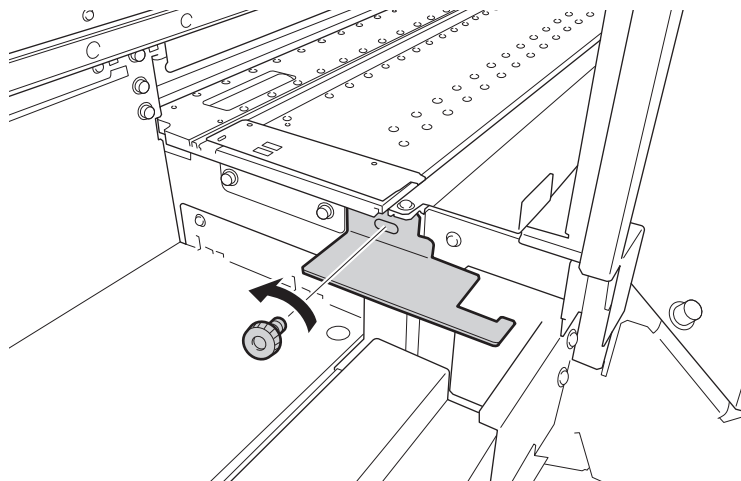

3. 제거한 리테이너를 사용하여 프린트 헤드를 고정합니다.

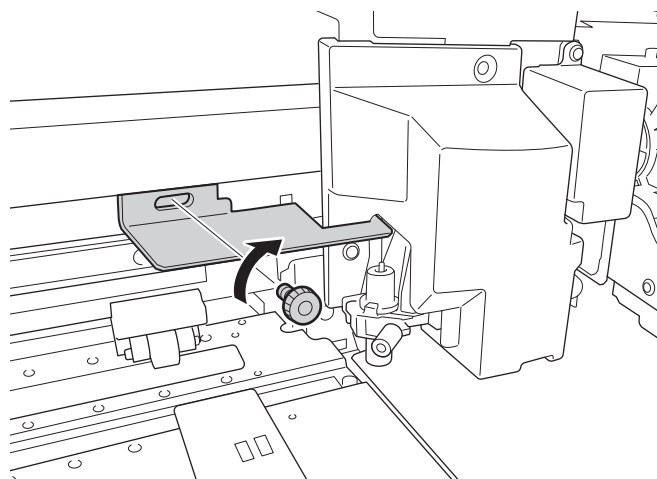

MEMO

초기 설정이나 잉크 충전이 완료되지 않은 경우 언어 선택 화면이 나타납니다. 화면의 지시에 따라 초기 설정 및 잉크 충전을 수행합니다.

관련된 링크

- [P.114 클리닝 액 파우치 교체](#)

주요 사양

인쇄 / 커팅 영역	335
최대 영역	335
Crop Mark 사용 시 최대 인쇄 영역	336
연속 인쇄 중 미디어 시트컷 위치	337
블레이드에 대하여	338

Crop Mark 사용 시 최대 인쇄 영역

Crop Mark를 사용할 때의 최대 인쇄 영역은 Crop Mark를 사용하지 않을 때의 최대 인쇄 영역에서 Crop Mark의 크기만큼 줄어듭니다.

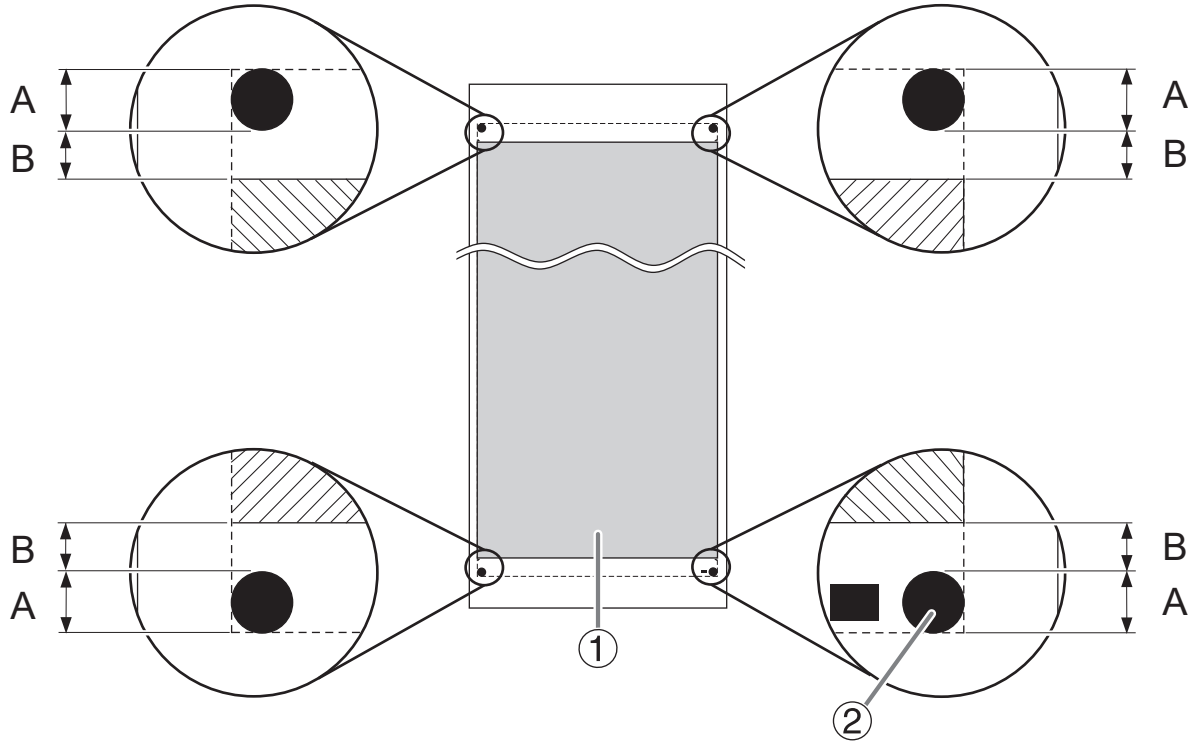

①	최대 인쇄 영역
②	Crop mark
A	12.5mm(0.5in.)
B	10mm(0.4in.)

연속 인쇄 중 미디어 시트컷 위치

컴퓨터에서 미디어 시트컷 명령이 전송되면 미디어 상의 재단 위치는 아래 그림과 같습니다.

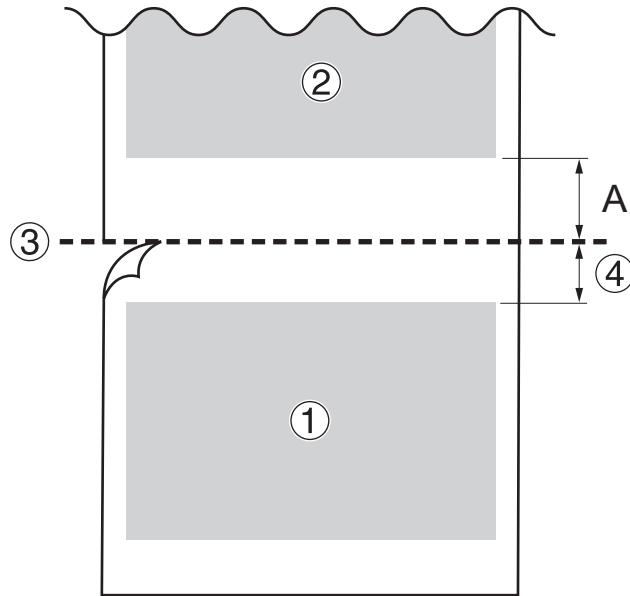

①	첫번째 페이지
②	두번째 페이지
③	재단 위치
④	여백(RIP 소프트웨어의 값)
A	75mm(3in.)

블레이드에 대하여

동일한 블레이드를 사용하더라도 미디어와 사용 환경에 따라 블레이드의 커팅 조건과 수명이 달라집니다. 서비스 수명은 블레이드 유형에 따라 다릅니다. 대략적인 가이드는 아래와 같습니다.

블레이드	미디어	블레이드 압력	블레이드 오프셋량 (블레이드 팁 보정량)	블레이드 수명 (대략적인 가이드)*1
ZEC-U5032	General Signage Vinyl	30~100gf	0.25mm(0.01in.)	8,000mm(26,246.7ft.)
ZEC-U5025	General Signage Vinyl	30~100gf	0.25mm(0.01in.)	4,000mm(13,123.4ft.)
	Fluorescent Vinyl	120~200gf	0.25mm(0.01in.)	4,000mm(13,123.4ft.)
	Fluorescent Vinyl	100~200gf	0.25mm(0.01in.)	4,000mm(13,123.4ft.)

*1 "블레이드 수명"의 값은 동일한 유형의 미디어를 사용할 때의 추정치입니다.

블레이드 압력을 이 차트에 표시된 값보다 50~60gf 더 높은 값으로 증가시켜도 커팅되지 않은 부분이 남아 있으면 블레이드를 교체하십시오.

